

В. Н. Пугач

Е. Е. Семченко

Н. К. Алимова

2017

ОСНОВЫ ЭКОНОМИКИ ОБРАЗОВАНИЯ

Учебное пособие



УДК 330.3
ББК У497.4
П 88

Рецензенты: Кирсанов К.А. – доктор экономических наук, профессор, Директор Научного центра исследования истории и развития мировых цивилизаций НАНО ВО "Институт мировых цивилизаций" (г. Москва)

Пугач, Валентин Николаевич
Семченко, Евгения Евгеньевич
Алимова, Наталья Константиновна

П 88 Основы экономики образования. Учебное пособие – М.: Мир науки, 2017.– Режим доступа: <http://izd-mn.com/PDF/19MNNPU17.pdf> – Загл. с экрана.

ISBN 978-5-9500228-6-9

Сегодня, когда общество развивается под девизом «Образование через всю жизнь», вопросы финансового обеспечения учебных заведений, эффективности обучения, выраженной в более высокой оплате труда, обеспечения экономической безопасности сферы просвещения становятся все более актуальными. В учебном пособии анализируются различные подходы к экономике образования. Обобщены возможные финансовые потоки образовательного учреждения. Особое внимание уделено благотворительности в пользу образования.

Для студентов и преподавателей вузов, специалистов в области образования, а также всех интересующихся данной проблемой.

ISBN 978-5-9500228-6-9

© Пугач Валентин Николаевич
© Семченко Евгения Евгеньевич
© Алимова Наталья Константиновна
© ООО Издательство «Мир науки», 2017

Оглавление

Введение	5
Глава 1. Общие вопросы экономики образования: зарубежный и отечественный опыт.....	11
1.1. Исходные понятия экономики образования.....	11
1.2. Объекты и субъекты экономики образования и проблемы их исследования.....	20
1.3. Моделирование экономических процессов в образовании – от кибернетического подхода к структурным построениям	33
1.4. Экономика и образование: современное состояние, опыт, достижения и проблемы.....	55
1.5. Периодизация развития экономической мысли применительно к экономике образования.....	69
Глава 2. Образовательное учреждение как основной элемент экономики образования.....	97
2.1. Общие проблемы финансирования образовательного учреждения	97
2.2. Источники финансирования образовательного учреждения.....	106
2.3. Модели образовательных учреждений в зависимости от источников финансирования	117
2.4. Благотворительность как один из базовых источников финансирования в системе экономики образования.....	124
Глава 3. Экономическая безопасность системы образования в современных условиях.....	147
3.1. Экономическая безопасность образовательного учреждения в условиях становления инновационной экономики	147
3.2. Финансовый анализ деятельности вуза – основа оценки экономической безопасности	162

3.3. Оценка уровня экономической безопасности личности, участвующей в образовательном процессе, как основа разработки качественных управленческих решений в образовательном учреждении	178
3.4. Исходные положения концепции и общая последовательность совершенствования системы экономической безопасности образовательного учреждения	194
3.5. Типология вузов как база оценки уровня качество образования - фактора экономической безопасности.	213
Задания для исследовательской работы студентов	236
Приложения	238
Приложение 1. Толкование понятия «экономика»	238
Приложение 2. Деловые игры	250
Список литературы.....	253

Введение

Детальный анализ развития системы образования за последние 20 лет показывает, что основная масса изменений напрямую или косвенно связана с экономикой, распределением денежных потоков, борьбой с финансовыми кризисами и т. д. Несмотря на это ряд серьезных возможностей в повышении финансовой стабильности, как всей системы образования, так и образовательных учреждений используется зачастую недостаточно. Опыт показывает, что при внедрении в практику деятельности педагогических коллективов различных форм повышения финансовой стабильности, потенциал экономических нововведений используется не только не рационально, но зачастую не профессионально. Как вся система образования страны, так и современное образовательное учреждение сегодня являет из себя сгусток проблем, причем зачастую на первое место выходят именно экономические проблемы. Российская система образования только тогда может стать конкурентоспособной и вернуть во многом утраченные передовые позиции, когда каждое образовательное учреждение будет иметь качественно функционирующую на высоком уровне финансовую систему.

Образование как отрасль экономики занимает сегодня в отечественной экономической системе значительное место. Система отечественного образования в 2016 году объединяет 42 622 образовательные организации, в которых обучается более 15 миллионов человек¹. Система высшего образования объединяет более 1000 государственных и порядка 500 негосударственных Вузов, в которых обучается более четырех с половиной миллионов человек.

В 2015 году в системе Российского образования работало 5 с половиной миллионов человек. Что составляет 10% от общей численности занятых в

¹ По данным Росстата - http://www.gks.ru/wps/wcm/connect/rosstat_main/rosstat/ru/statistics/population/education

экономике.² В системе общего образования занято более 2 миллионов человек. Преподавательский состав вузов включает 279 тысяч человек, из которых 153 тысячи человек – специалисты высшей квалификации (кандидаты и доктора наук). В негосударственных вузах занято более 24 тысяч преподавателей (без учета совместителей).

В настоящее время система общего среднего образования Российской Федерации включает более чем 40 тысяч учебных заведений, в которых обучается около 15 млн. детей и подростков. Охват общим образованием в Российской Федерации является одним из самых высоких в мире и составляет 81% от численности населения в возрасте от 7 до 17 лет включительно.

В России одни из самых высоких по сравнению с другими странами, уровень людей с высшим образованием, но при этом один из самых низких уровней финансирования образования.

Таким образом, можно констатировать, что вопросы экономики образования и финансирования образовательных учреждений за последний период и до настоящего времени являются доминирующими во всей массе имеющихся проблем современной отечественной сферы просвещения.

При рассмотрении проблематики экономики образования в настоящее время исследователи, как теоретики, так и прагматики базируются на нескольких подходах:

– **первый подход** (Струмилин С.Г.) связан с вопросами влияния образования на экономику. В этом случае упор делается на изучении так называемого спроса и предложения. Спрос на специалистов связывают с рынком труда, а предложение с системой образования, поставляющей специалистов определенного качества и в определенном числе (конкретной номенклатуры). Этот подход является **рыночным** по своей сути;

² Индикаторы образования: 2017. Статистический сборник. /Н.В. Бондаренко, Л.М.Гохберг, И.Ю. Забатурина и др. Нац.иссл. ун-т "Высшая школа экономики".-М.:НИУ ВШЭ, 2017.

– **второй подход** (Жамин В.А.) связан с затратами на процесс образования. В этом случае производится подробная калькуляция всех процессов, связанных с подготовкой специалистов определенного качества и в определенном числе (конкретной номенклатуры). Этот подход является **затратным** по своей сути;

– **третий подход** (Вифлеемский А.Б.) связан с обеспечением конкурентоспособности системы образования как в целом (первая разновидность данного подхода) так и ее структурных составляющих (вторая разновидность данного подхода). При этом за базу распределения ресурсов берется положение, исходящее из постулата: чем больше ресурсов получает конкретная социально-экономическая система, тем вероятнее, что она будет иметь более высокий уровень конкурентоспособности. Этот подход является **ресурсным** по своей сути;

– **четвертый подход** (Левицкий М.Л., Алимова Н.К., Кирсанов К.А. и др.) связан с организацией финансовых потоков, соответствующих экономическому состоянию страны, ее регионов и конкретных социальных групп. В данном случае изыскиваются с одной стороны новые источники финансирования, а с другой стороны ставится вопрос об оптимизации существующих при одновременной максимизации их эффективности. Этот подход является **финансовым** по своей сути;

– **пятый подход** (Голубев В.В., Пугач В.Н. и др.) связан с выявлением уровня экономической безопасности различных структурных составляющих и самой системы образования в целом. При этом в качестве базового теоретического положения берется постулат: существует несколько уровней (обычно выделяется пять уровней) экономической безопасности структурных составляющих системы образования, причем каждый из уровней жестко регламентирует (предопределяет) все процессы (в том числе и качество образования) происходящие в ней. Этот подход является **предопределяющим** по своей сути.

Естественно, что все перечисленные подходы не автономны, а взаимосвязаны сложным недетерминированным образом. При этом в настоящее время все острее и острее обозначается ряд насущных проблем экономики образования. К первоочередным проблемам целесообразно отнести:

– недостаточный объем разработок фундаментальных вопросов теории образования и экономики образования. Так, до настоящего времени образование относят к экономической категории «услуга». В таком парадигматическом ключе не удастся идентифицировать всю сложность и оригинальность образования как качественно отличающейся сферы жизнедеятельности (интеллектуального труда) современного человека и общества. Сегодня все чаще и чаще образование рассматривают через призму эдукологии, создающей предпосылки к новому видению образования и, в том числе, экономики образования;

– некачественное видение значимых моментов перехода от репродуктивной системы образования к креативной системе образования и то, что это процесс длительный и чрезвычайно ресурсоемкий. Но сегодня нет адекватных исследований в данном ракурсе. И это не вина, а беда всех экономистов, работающих в сфере образовательных технологий. Сегодня классическая, неоклассическая и прочие теоретические направления экономики не умеют работать с интеллектуальным продуктом. Как показывает опыт, насчитываются единицы глубоких исследований, пытающихся понять, как оценивать интеллект и его производные. При этом много говорится об экономике знаний. Более того, совершенно справедливо поднимают глыбу вопросов о становлении цивилизации знания и риска. Однако то, что образование является цементом всех построений нарождающейся цивилизации, и давать ей экономические оценки в рамках старых догм нельзя, обсуждается не то, что редко, а и в общем на базе идеологической платформы, которая не работает;

– в свете происходящих изменений говорить о качестве образования и, тем более, какими экономическими механизмами на него воздействовать затруднительно, а порой ошибочно. Экономика образования с позиций качества образования с одной стороны приближена к задачам текущего дня, а с другой ставит много новых вопросов, которые зачастую формулируются в устаревших понятиях и положениях. Достаточно отметить, что воззренологическая тематика, предопределяющая мироощущение, мировосприятие, миропонимание, мировоззрение и, в конечном итоге, миропредставление конкретного человека и социальных структур, остается в настоящее время в стороне. Воззренологическое образование отдано на откуп средствам массовой информации, которые превратили для себя эту важнейшую часть общественной жизни в статью дохода, в рекламную эпоху наживы;

– современная система образования России находится в глубоком диверсификационном периоде. Как известно, любые преобразования, а тем более тектонического характера, требуют значительных затрат. Причем эти затраты зависят от взаимосвязанных и взаимообусловленных процессов:

- устранения (более точно, говорить «уничтожения» – эти процессы, как правило, не финансируются специально, что является глубоко ошибочным),
- сужения (эти процессы идут очень болезненно и также нередко не поддерживаются ресурсно),
- поддержания (основная масса затрат связана именно с этими процессами, что зачастую недостаточно обосновано),
- расширения (часть из этих процессов идет стихийно и нередко запаздывает, что отражается на общем состоянии дел),
- обновления (зачастую данные процессы экономически не связаны с мировыми и отечественными тенденциями развития образования).

В происходящих в стране изменениях системы образования большей частью вопросы экономики находятся либо на задворках, либо используются в своих целях (в этом случае необходимо говорить об экономической

безопасности), либо трактуются в русле подходов, исходящих из аналогии с западными образцами.

Даже этот неполный перечень проблем экономики образования показывает их многозначность и сложность. Исходя из этого, перед разработчиками учебников по данной тематике вырисовывается дилемма – попытаться изложить основы экономики образования на базе принятых подходов или создать что-то новое. В последнем случае сразу же необходимо определить уровень новизны. Авторы полагают, что исходя из общего положения дел, сегодня нужен учебник по экономике образования, являющийся промежуточным между традиционным и качественно (принципиально) новым. Это обусловлено тем, что в настоящее время радикально изменившиеся взгляды на экономику образования сместили многие казавшиеся ранее незыблемыми представления, однако приведенные механизмы имеют более глубокие корни и истоки. Поэтому целесообразно в учебнике представить только те позиции, которые вырисовывались более точно и ярко, а те позиции, которые имеют дискуссионный характер, оставить для монографических изданий.

Глава 1. Общие вопросы экономики образования: зарубежный и отечественный опыт

1.1. Исходные понятия экономики образования

По данным ЮНЕСКО, за последние несколько десятилетий наблюдается беспрецедентный рост числа студентов системы высшего образования во всем мире. За последние 50–60 лет более чем в два раза увеличилась материально-техническая инфраструктура системы высшего образования и расходов на ее содержание. В США расходы на высшее образование выросли более чем в 3 раза, в Западной Европе – в 3,4 раза, в Китае – в 2 раза, в странах Восточной Азии – в 4 раза. Сегодня говорят о том, что сформировались образовательные мегасистемы. К началу нового тысячелетия к образовательным мегасистемам относились: США (14 млн. студентов), Индия (5,7 млн.), Китай (5,7 млн.), Россия (4,4 млн.), Япония (3,9 млн.), Индонезия (2,3 млн.), Корея (2,2 млн.), Германия (2,1 млн.), Филиппины (2 млн.), Канада (2 млн.). При этом из всего числа иностранных студентов 28% обучаются в США, 12% – в Великобритании, 10% – в Германии, 8% – во Франции, 4% – в России, 3% – в Японии. И хотя Россия относится к числу стран, имеющих глобальную образовательную систему, из приведенных данных видно, что ее влияние на мировое образование отстает от влияния ведущих в промышленном отношении стран значительно.

С 1990 по 2010 гг. численность студентов в Российских высших учебных заведениях на 10 000 населения увеличилась практически 2 раза в среднем по стране (со 190 до 325 чел.), по этим показателям Россия опережает ведущие страны мира. Благодаря росту предложения образовательных услуг они стали доступны в самых отдаленных районах страны, что значительно изменило структуру численности образованного населения по регионам России. Самый

высокий рост численности студентов на 10 000 населения произошел, главным образом, в отдаленных от центра регионах и областях.³

В 2015 году объем средств федерального бюджета по разделу «Образование» составил 3557 млрд. рублей, что на 32% больше по сравнению с 2006 годом.

В то же время, в области затрат на отечественное образование, мы на сегодняшний день, отстаем от многих стран мира. Так государственные затраты на образование в процентах к ВВП в США составляют 5,7%, а в России – всего 3,8%.

Совершенно справедливо, что образование, особенно высшее, рассматривается как ведущий фактор социального и экономического прогресса. Причина такого внимания заключается в понимании того, что важнейшей ценностью и основным капиталом современного общества является человек, способный к поиску и освоению новых знаний и принятию нестандартных решений.

Наиболее глубокое понимание любой научной проблемы, в том числе и такого важного отдела научных знаний как экономика образования начинается с лингвистического анализа. Только проведя подробную дефиницию можно составить четкое представление об исследуемом объекте.

Начнем с разбора такого сложного и многомерного понятия как «экономика». Экономика – категория глобальная. Давать ей жесткое определение – все равно, что пытаться однозначно истолковать слова «любовь» или «счастье». Тем не менее, далее в своей работе мы подробнее остановимся на основных определениях термина «экономика».

Если спросить сто экономистов, что такое экономическая наука, или *экономика*, вполне можно получить сто три разных ответа. Однозначно

³ Российский статистический ежегодник. 2016: Стат.сб./Росстат. - Р76 М., 2016 – 725

с.

определить экономическую науку очень сложно (различные толкования понятия «Экономика» см. в приложении 1).

Что же такое экономика? На этот вопрос за всю историю человечества было дано множество ответов – от натурального хозяйства, капиталистической (либеральной) **экономики** до плановой системы. Но при всем многообразии ответов (или как раз из-за самого разнообразия?) человечество на сегодняшний момент не имеет четкого ответа на этот вопрос.

В последнее время в дискуссиях появились такие определения:

Экономика – это сгусток желаний и возможностей тех, кто обладает возможностями и умеет их реализовать.

Экономика – зеркало культурных ценностей.

Экономика такова, каково общество и как оно относится к интеллектуальному труду, включая все технологии образования.

Экономика не собственность образования, но очень часто от нее зависит напрямую.

Понятия «экономика» и «образование» могут сочетаться самым различным образом: экономика образования, экономическое образование, образование экономики, образовательная экономика.

Из всех предложенных сочетаний наибольший интерес представляет экономика образования как самостоятельная наука, обозначающая раздел экономики, связанный с жизнью (развитием, функционированием и т. д.) системы образования как самостоятельной сферы жизни человека и общества.

Также для дальнейшей работы необходимо провести анализ понятия «образование». Ниже (табл. 1.1.1) приведены определения имеющие значение для развития науки «Экономика образования».

Таблица 1.1.1

Понятие «образование» в различных источниках

№	Источник	Определение
1.	Толковый словарь русского языка: В 4 т./ под ред. Д. Н. Ушакова. 1935–1940	ОБРАЗОВА'НИЕ, я, ср.1. только ед. Действие по глаг. образовать-образовывать и образоваться-образовываться. О. общего революционного фронта против эксплуататоров. О. государства. О. горных пород. О. литературного вкуса. 2. То, что создано, образовалось в результате какого-н. процесса (книжн.). Горные образования. Жировые образования под кожей. 3. Процесс усвоения знаний, обучение, просвещение. Ум развивается образованием, и знания даются тоже образованием. Чрншвский. Граждане СССР имеют право на образование. Конституция СССР. 4. Совокупность знаний, полученных в результате систематического обучения. Общее о. (см. общий). Специальное о. Пополнить свое о. Получить о. Среднее о. Высшее о. Техническое о. Политическое о.
2.	«Большая советская энциклопедия», 1969 – 1978 годах в 30 томах, 3-е изд.	Образование – процесс и результат усвоения систематизированных знаний, умений и навыков. В процессе О. происходит передача от поколения к поколению знания всех тех духовных богатств, которые выработало человечество, усвоение результатов общественно-исторического познания, отраженного в науках о природе, обществе, в технике и искусстве, а также овладение трудовыми навыками и умениями. О. – необходимое условие подготовки к жизни и труду, основное средство приобщения человека к культуре и овладения ею; фундамент развития культуры. Основной путь получения О. – обучение в различных учебных заведениях. Существенную роль в усвоении знаний, умственном развитии человека играют также самообразование, культурно-просветительская работа, участие в общественно-трудовой деятельности
3.	Райзберг Б. А., Лозовский Л. Ш., Стародубцева Е. Б. Современный экономический словарь. 2007	ОБРАЗОВАНИЕ – отрасль экономики, хозяйства страны, объединяющая организации, учреждения, предприятия, занятые обучением, воспитанием, передачей знаний, выпуском учебной литературы, подготовкой учительских кадров

4.	Закон РФ от 10 июля 1992 г. N 3266-1 «Об образовании»	Под образованием в настоящем Законе понимается целенаправленный процесс воспитания и обучения в интересах человека, общества, государства, сопровождающийся констатацией достижения гражданином (обучающимся) установленных государством образовательных уровней (образовательных цензов)
5.	Словарь по экономике и финансам. Глоссарий.ру	Образование – в экономическом смысле – отрасль экономики, объединяющая учреждения и предприятия, занятые обучением, воспитанием, передачей знаний, выпуском учебной литературы, подготовкой учительских кадров

Таким образом, понятие «образование», имеет два принципиально отличающихся толкования:

1. образование – это процесс;
2. образование – это отрасль экономики.

Очевидно, что смысловое содержание понятия «экономика образования» как процесса, и понятия «экономика образования» как специфической отрасли, будут нести совершенно разную концептуально различающуюся нагрузку.

В свою очередь образование с системологических представлений может рассматриваться на базе различных смыслоопределяющих конструкций (рис 1.1.1)



Рис. 1.1.1. Аспекты изучения системы «образование»

Естественно, что и экономика образования точно так же как и экономика труда, экономика науки, экономика искусства и т. д. претерпевает значительнейшие изменения (трансформации, диверсификации и т. д.). Однако, несмотря на происходящие изменения и отличие текущего момента от того, что было в недалекой и далекой перспективе было бы неправильно не учитывать имеющийся и нередко очень богатый опыт. Этот постулат заставляет обратиться к работам основоположников экономической мысли.

В этой связи необходимо произвести сопоставительный анализ различных определений понятия «экономика образования». При этом данное понятие будет рассматриваться с одной стороны как базовое, а с другой стороны, как элемент, входящий в сложнейшую структуру общей экономики. Только такой двуединый подход возможен для системного осмысления влияния

экономики образования на современную жизнь с его колоссальной динамикой и непредсказуемостью.

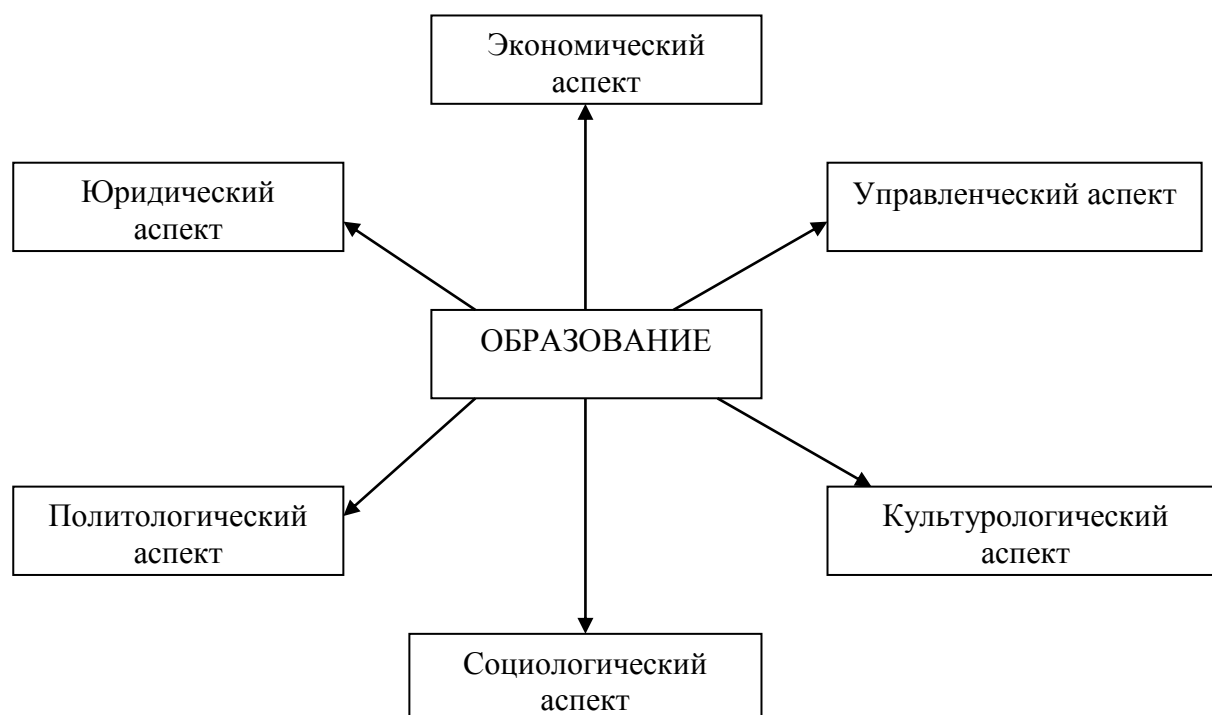
1. Прежде всего, обратимся к определению одного из основоположников советской экономики образования В.А. Жамину: «Эта наука изучает **характер проявления и специфику действия экономических законов** (выделено авторами) социализма в одной из отраслей народного хозяйства – **в образовании**. Она исследует движение материальных и денежных средств, направляемых обществом на расширенное воспроизводство квалифицированной рабочей силы через систему образования в целях удовлетворения потребностей народного хозяйства, науки, культуры и для воспитания человека коммунистического общества»⁴.

Советский период в современной научной литературе нередко примитивизируется. Однако это далеко не так, дело в том, что советские исследователи нередко в своих мыслях забежали далеко вперед, и осознать их перспективность мышления их завуалированный смысл еще предстоит. Советская экономическая мысль это не движение в тупик, как иногда изображается некоторыми современными исследователями, а животрепещущий поиск возможностей в ограниченном пространстве.

Как видно из приведенного толкования экономики образования советской научной мыслью, под образованием тогда понималась система воспроизводства, прежде всего, рабочей силы, необходимой обществу для развития. Особое внимание так же привлекает воспитательный аспект, отмеченный в определении В.А. Жамина и совершенно упущенный сегодня не только в отношении экономики образования, но и всей сферы просвещения.

2. Строго научные определения, как известно, даются в энциклопедиях, в которых сосредотачиваются основополагающие мысли, либо существующей доминирующей парадигмы, либо политической идеологии

⁴ Жамин В.А. Экономика образования (вопросы теории и практики). М., «Просвещение», 1969.

обуславливающей все состояние науки как системы обеспечивающей ее функционирование. Педагогическая энциклопедия в 1999 году констатировала: «Экономика образования, раздел экономической теории, изучающий **специфику различных форм образовательной деятельности** (выделено авторами) как важнейших хозяйственно значимых отраслей духовного производства и нематериального накопления; научная дисциплина, **разрабатывающая конкретные экономические проблемы развития образовательной сферы**, рационализации педагогической и хозяйственной деятельности учреждений и органов управления образованием»⁵.

Из этого определения, можно сделать вывод, что экономика образования рассматривается как конкретная наука, предназначенная для «рационализации педагогической и хозяйственной деятельности» с обязательным выделением управленческого элемента, как основы развития экономики образования в целом.

3. Несмотря на то, что с середины 80-х годов прошлого века марксизм как экономическая категория критиковался с фундаментальных позиций, многие понятия марксистского учения о производительных силах и производственных отношениях оказались более долгоживущими, чем думали критики. В «Экономике и социологии образования» за 2002 год находим: «**Это наука о специфике производительных сил и производственных отношений в отрасли, создающей образовательные услуги** (выделено авторами) и удовлетворяющей потребности личности и общества в них при ограниченных ресурсах, выделяемых на эти цели. Она исследует и выявляет *особенности действия экономических законов и категорий в сфере обучения и воспитания*

⁵Педагогическая энциклопедия. ТОМ II (М-Я). Председатель Научно-редакционного совета издательства А. М. ПРОХОРОВ, Москва, Научное издательство «БОЛЬШАЯ РОССИЙСКАЯ ЭНЦИКЛОПЕДИЯ», 1999.

подростающего поколения, подготовки квалифицированной рабочей силы, повышения образовательного и культурно-технического уровня»⁶.

Как сферу образовательных услуг рассматривает систему образования в своей книге А.Б. Вифлеемский, в своем учебном пособии он пишет: «Экономика образования это наука, **изучающая социально-экономические отношения, связанные с производством, распределением и потреблением образовательных услуг** (выделено автором), а также исследующая *влияние уровня образования на экономический рост* и благосостояние общества и личности. Экономика образования исследует *особенности действия экономических законов* и категорий в *сфере образования*, воспитания, подготовки квалифицированных трудовых ресурсов и повышения образовательного уровня населения»⁷.

Несмотря на различия в приведенных выше определениях такого понятия как «экономика образования», большинство авторов отмечает, что экономика образования, прежде всего, изучает действие общеэкономических законов в сфере образования.

Контрольные вопросы и задания к параграфу 1.1

1. Вспомните наиболее известные определения понятия «Экономика» (Приложение 1) и изложите их своими словами.
2. Какие принципиально разные толкования имеет понятие «Образование»?
3. Составьте свое, авторское толкование понятия «Экономика образования».
4. В чем отличие марксистского и современного понимания экономики образования?

⁶ Щетинин В.П., Б.С. Рябушкин, Экономика и социология образования: Учебное пособие. Перераб. и доп. – М.: Издательство МПУ, 2002.

⁷ А.Б.Вифлеемский, Экономика образования: Учебное пособие в 2 кн. М.: Народное образование, 2003.

1.2. Объекты и субъекты экономики образования и проблемы их исследования

Сложность классификации объектов и субъектов экономики образования заключается с одной стороны в их многообразии, а с другой в наличии взаимосвязей с другими объектами и субъектами. Субъект в своей повседневной жизни вольно или невольно сталкивается с проблемами образования при решении как текущих, так и долгосрочных задач. Причем субъект может взаимодействовать с объектами в процессе образования самым непредвиденным образом. Это могут быть объекты самого различного масштаба, значения, функциональной направленности и т. д. В этой связи необходимо уточнить, что в теории образования понимается под ОБЪЕКТОМ. Необходимо отметить, что понятия «объект» и «субъект» в экономике образования и теории образования различаются. Естественно, что первоначально необходимо определиться с представлениями теории образования. Будем далее считать объектами теории образования следующие системы:

Единичные интеллектуальные системы. Это так называемый ИНДИВИДУАЛЬНЫЙ (личностный, простейший и т. д.) уровень. На этом уровне функционируют отдельные конкретно выделенные системы: в биологии это особь, обладающая умственными способностями и со всеми присущими ей атрибутами; в технике это ЧМС¹, в социологии – человеческий индивидуум; в системе образования это либо обучающаяся личность (персона), либо обучающая личность (персона). Как только говорится не о личности, а о персоне, так сразу же производим переход к экономике образования.

В современной теории под персоной понимают личность, обладающую собственной финансовой системой и определенной собственностью (данная

¹ ЧМС – человеко-машинная система, т. е. совокупность технического устройства и Человека. Техническим устройством может выступать машина, комбайн, агрегат и т. д.

собственность так же имеет определенную ценность, которая выражается в денежных единицах).

Каждая разновидность систем данного уровня развивается по своим законам и закономерностям. Например, с точки зрения анализа существующего потенциала образовательного учреждения экономической деятельности человека. На этом уровне необходимо выделить степень подготовленности конкретной личности к осуществлению анализа и оценки риска собственной деятельности и тех, кто участвует в образовательном процессе. В более общем виде на индивидуальном уровне главнейшими становятся проблемы культуры, воззренологии и т. д., которые прививаются в процессе всей жизни и, прежде всего, в системе образования. Особо требуется отметить при решении вопросов классификации объектов теории образования необходимость новой постановки понятия: «Научная истинность». Дело в том, что классическая наука строится на конструировании своих объектов, она (наука) не берет их из практики готовыми. Методический аппарат любой конкретной науки начинается с наблюдения и констатации определенных фактов. Для этого у наблюдаемого объекта выделяют интересующие **свойства**. В этой связи все объекты, предназначенные для изучения, разделяют на три класса: *простые, сложные и сверхсложные*.

Классическая наука строится на построении так называемых простых объектов. Это не означает, что в реальности существуют такие объекты, наука создает их сама. Идеализируемость, абстрагируемость, схематизируемость и т. д. – инструментарий науки, который дает возможность проникать в сущность вещей, подниматься над суетой конкретики с ее немислимой детальностью, исключительной многовариантностью, колоссальной неопределенностью и т. п. Только такие объекты становятся объектом интереса науки. Недаром поэт говорит: «Сотри случайные черты, и ты увидишь – мир прекрасен». Наука в лице гениев стирала «случайные черты» и двигала тем самым мысль в направлении постижении тайн окружающего мира и самого себя (последнее

более проблематично). Но пришло время учить стирать «случайные черты» каждого (одна из главных целей системы образования).

Простые объекты – т. е. такие объекты, которые позволяют:

- 1) использовать при их изучении абстракцию аддитивных систем;
- 2) о внешних и внутренних связях, которых известно в достаточном объеме, что позволяет для их описания использовать числовые меры;
- 3) объекты интереса изменяются в ходе наблюдения эволюционно (без скачков, разрывов, переломов и т. д.), что позволяет для их анализа использовать непрерывные математические модели;
- 4) проверку на качество произведенных наблюдений можно производить используя экспериментальные построения.

Конечно, было бы идеальным, если бы наука научилась сводить все сложности мира к простым объектам. Однако для теории образования это не возможно в принципе. Виртуальный мир, который использует наука для своих построений, не есть слепок с реального мира, не является его отражением. Виртуальный мир обучающегося и обучаемого несводим к идеальному миру. Виртуальный мир использует понятия, которые никак не связаны с реальным миром, а являются детищем человеческого интеллекта, человеческого капитала. Поэтому сегодня наука начинает учиться работать со сложными объектами. Переход к понятиям такого рода связан с парадигматическими изменениями и колоссальными затратами как материальными, так и интеллектуальными.

Сложные объекты – такие объекты, которые позволяют:

- 1) использовать при их изучении абстракцию эмерджентных систем;
- 2) о внешних и внутренних связях которых известно лишь в незначительной степени, что позволяет строить только качественные модели данных связей;
- 3) объекты интереса в ходе наблюдения изменяются скачкообразно (с разрывом производной, переходом в новое состояние и т. п.);

4) проверка на качество произведенных наблюдений может производиться только косвенными методами. Однако, исследуя человека, как научный объект, требуется вводить новые понятия. Одним из таких понятий является понятие: «сверхсложные объекты».

Сверхсложные объекты – такие объекты, которые позволяют:

1) использовать при их изучении самые общие представления (смутные образы, вербальные ассоциации и т. п.), причем эти представления для каждого из наблюдателей (изучающих данный объект интереса, ученых и т. п.) являются своими и даже могут быть взаимоисключающими;

2) о внешних и внутренних связях которых известно так мало, что позволят только строить догадки об их наполнении и функциях;

3) объекты интереса изменяются непредвиденным, непредсказуемым, зачастую скачкообразным образом;

4) проверка на качество произведенных наблюдений может производиться только на базе интуитивных представлений.

Теория образования и соответственно экономика образования вынужденно связана со сверхсложными объектами. Экономика образования, возникшая во втором тысячелетии, оперирует со сверхсложными объектами разного уровня.

Процесс образования, помимо объективной стороны несет в себе субъективные представления. Более того, в отдельных случаях гораздо важнее субъективная составляющая. Субъективность «пронизывает» все стороны образовательного процесса. Исходя из изложенного, можно предложить следующую модель формирования поведения субъекта на базе представлений (рис.1.2.1.). Субъективность, вводимая в систему образования, исходит от человека. Согласно данной модели часть факторов имеет реальную основу, и представления о них неискаженны (см. модель – обратная связь отсутствует) – такие факторы называют реальными; другая часть факторов является полностью мнимой, т. е. приписываемой объектом (см. модель – факторы, не

пересекающиеся с реальными и имеющие обратную связь) – такие факторы далее называют мнимыми; другая часть факторов с одной стороны имеет реальную основу, а с другой искажена мнимостью (см. модель – факторы, пересекающиеся с реальными и имеющие обратную связь) – такие факторы называют реально-мнимыми.



Рис.1.2.1. Структура модели объектов образования

Согласно предложенной классификации все виды деятельности и среды, в которых они производятся, можно разделить по степени объективности факторов. Например, природная среда задает массу объективных факторов: твердость почвы, по которой едет машина; температура на улице; сила ветра и т. д. Такие среды и сферы деятельности в экономике относят к **чистым**. Это не означает, что субъект не может исказить представления о факторе. Но сам фактор почти не зависим от субъекта – он чист от субъективизма. Другие сферы деятельности во многом зависят от представлений субъекта и конъюнктурных интересов конкретного момента. Прежде всего, это сфера образования и тем более экономика образования. Данная сфера связана с такими действиями, как «выгода», «успех», «польза» и т. д. Такие сферы деятельности в экономике относят к **спекулятивным**, т. е. зависящим от требований, как внешней среды, так и самого объекта, причем результат взаимодействия этих требований имеет значимую неопределенность. Помимо указанных сфер деятельности существуют еще такие, которые полностью субъективны, например: скорость восприятия речевой информации субъектом, умение преобразовывать имеющиеся знания; эмоциональный потенциал и т. д. Данные сферы деятельности будем относить к **эвристическим или креативным**, т. е. связанными со способностями самого субъекта.

Объект, воспринимая факторы (как в повседневной жизни, так и при осуществлении образовательных процессов), влияющие на оценку его поведения, может учитывать существующую неопределенность следующим образом:

- адекватно, имеющимся субъективно-объективным оценкам;
- сужающе, т. е. уменьшать, а в отдельных случаях вообще не учитывать оценки внешней стороны;
- расширяюще, т. е. увеличивать, а в отдельных случаях до мистических представлений об оценках его поведения (свойствах, состоянии, характере и т. д.).

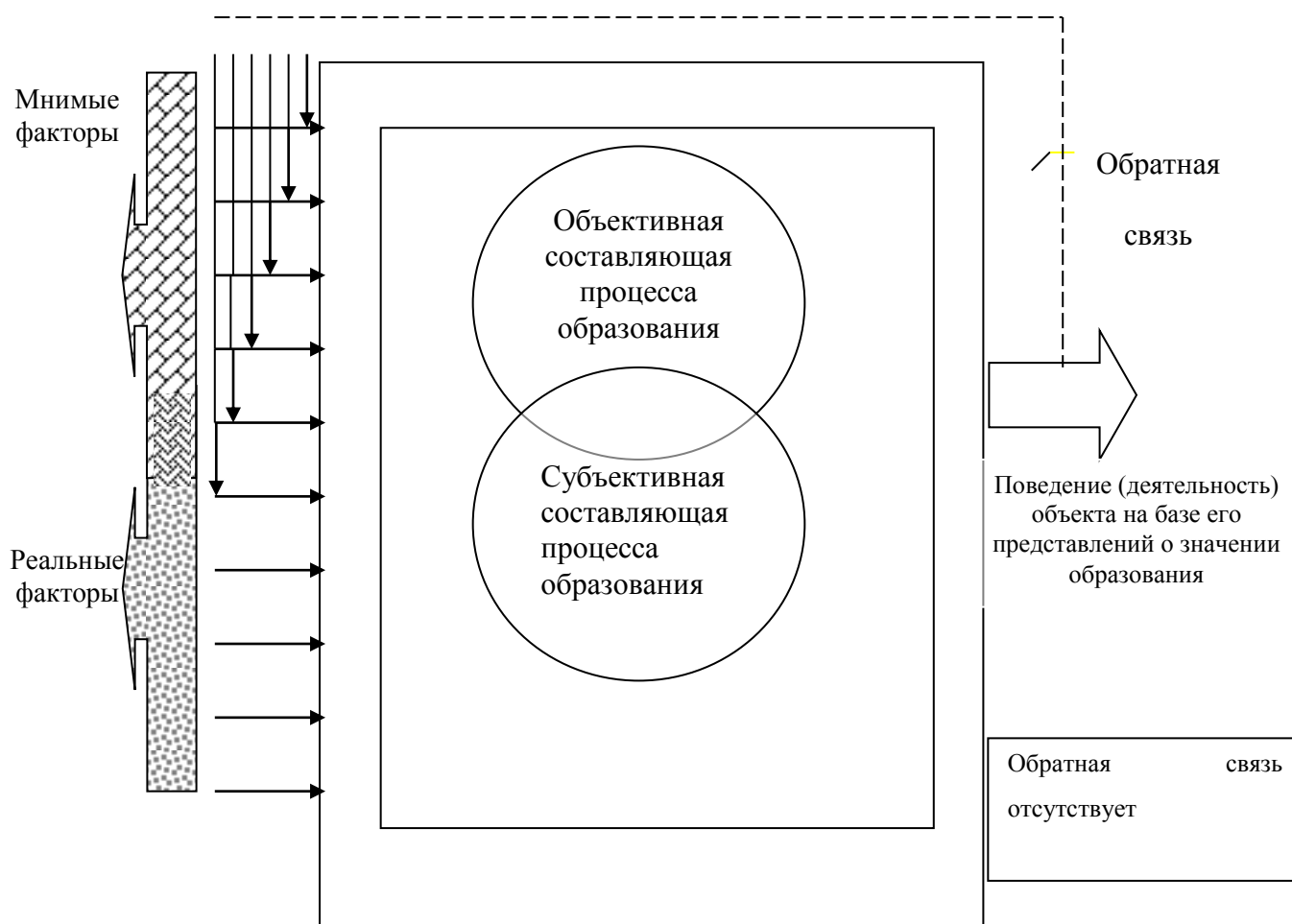
Естественно, что это также должно учитываться системой образования.

Предложенное деление позволяет построить матрицу типов, т. е. объектов системы образования в зависимости от специфики их отношения к собственному поведению (свойствам, состояниям, характеристикам). Все множество типов разделяется в соответствии с табл. 1.2.1. Каждый тип получил свое название, которое в определенной мере отражает его существо.

Таблица 1.2.1

Матрица типов поведения объекта

Поведение субъекта	Ф а к т о р ы		
	Реальные	Мнимые	Реально-мнимые
Адекватное	Аналитики	Сказочники	Романтики
Сужающее	Игроки	Жертвенники	Фаталисты
Расширяющее	Боязливые	Мистики	Закомплексованные

Совокупность единичных интеллектуальных систем и технических устройств при осуществлении целенаправленной деятельности, причем данная совокупность объединена организационно и пространственно (логистические цепи однозначны и анализируемы).

Это так называемый **ОРГАНИЗАЦИОННЫЙ** (локальный, производственный, учрежденческий и т. д.) уровень. Применительно к решению проблем в экономике образования, в каждый конкретный период времени, конкурентоспособная единица (учреждение), специализирующаяся в области удовлетворения определенной общественной потребности за счет подготовки специалистов или желающих повысить свою квалификацию в дальнейшем и стремящаяся снизить риск несостоятельности своей деятельности, вынуждена работать над совершенствованием своей деятельности, как минимум, в трех направлениях (поколениях).

Первое поколение (направление) связано с образовательными технологиями, относящимися к уходящему технологическому укладу;

Второе поколение (направление) связано с образовательными технологиями, относящимися к господствующему технологическому укладу;

Третье поколение (направление) связано с образовательными технологиями, относящимися к нарождающемуся (перспективному) технологическому укладу

Каждый технологический уклад (любой технологический уклад формирует свою систему техногенного развития, политических и социальных технологий и т. д.) проходит в своем развитии обособленный жизненный цикл. В связи с этим применительно к проблематике экономики производственной организации и как следствие экономики образования необходимо учитывать, что стабильная величина совокупного дохода предприятия (организации) обеспечивается правильным распределением усилий между сменяющимися друг друга продуктами (поколениями техники). Достижение такого распределения и является целью анализа существующего потенциала предприятия и возможных рисков в его деятельности (определение оптимальной номенклатуры учитываемых рисков). Система образования полностью ответственна за качество этих процессов

Поэтому для более достоверного выявления и прогнозирования тенденций развития каждого поколения соответствующего технологического уклада на всех стадиях его жизненного цикла, необходимы знания о технических и технологических возможностях каждого из сменяющих друг друга, т. е. конкурирующих поколений техники. Проблемы конкурентной борьбы связывают с так называемыми конкурентными рисками и качеством подготовленности персонала к процессам изменения.

Успехи и неудачи деятельности образовательного учреждения (ОУ) следует рассматривать как взаимодействие целого ряда факторов: внешних (на них ОУ не может влиять вообще, или влияние может быть слабым), внутренних (как правило, они зависят от организации работы самого ОУ). Способность ОУ

приспосабливаться к изменению технологических, экономических, социальных и т. д. факторов – гарантия не только его выживания, но и процветания.

В экономической литературе к внешним факторам, оказывающим сильное влияние на деятельность ОУ, относят:

- 1) размер и структуру потребностей населения;
- 2) уровень доходов населения, а, следовательно, и возможности платного образования;
- 3) политическую стабильность и направленность внутренней политики в области образования в первую очередь;
- 4) развитие науки и техники, которое определяет все составляющие процесса развития системы образования;
- 5) уровень культуры, проявляющейся в привычках и нормах, предпочтениях и т. д.

На финансовом положении большинства ОУ (в этом случае принято говорить о финансовых рисках) негативно сказываются и последствия общеэкономического спада, инфляции.

ОУ может подвергнуться тяжелым испытаниям при неожиданных переменах в сфере государственного регулирования, резких спадах государственного заказа. Трудности такого рода были весьма характерны для России в 90-ые годы 20-го столетия.

Конечно, бороться с кризисом, имеющим национальные масштабы, учитывать различные риски, отдельному ОУ не по силам. Но в их возможности проводить гибкую политику, способную значительно смягчить негативные последствия общего спада.

Еще одним наиболее сильным внешним фактором, влияющим на все образовательные технологии, и как следствие экономику образования являются так называемые цивилизационные разрывы (они имеют прямую зависимость от технологических разрывов). Заметим, что международная конкуренция «бьет»

именно на стыке цивилизационных разрывов. Этой проблеме следует уделять особое внимание.

Для каждой системы существуют пределы роста. Те же процессы, которые сформировали систему, на поздних этапах становятся ее ограничителями. Дальнейшее развитие требует скачка в базовых характеристиках системы. Одни специалисты называют эти моменты «переломными точками», а другие – «технологическими разрывами».

Развитие приобретает форму последовательных S-образных кривых с разрывами между концом одной и началом другой.

Перемены готовятся подспудно, незаметно для большинства, но происходят лавинообразно. В результате ОУ, имеющее престиж лидера, почти сразу оказывается безнадежно отставшим.

Не менее многочисленны и внутренние факторы, определяющие развитие ОУ и являющиеся результатом его работы. Прежде всего, они зависят от стратегии ОУ, базирующейся на четком понимании принципа, как общей деятельности, так и изменении внешней среды; ресурсов и их использования; качества и уровня маркетинга. В свою очередь, они включают десятки, если не сотни конкретных факторов, действующих на каждом ОУ избирательно.

Совокупность организационных и индивидуальных объектов (образовательных учреждений), объединенных единой политической системой и, как правило, географическим местом расположения. Это так называемый ГОСУДАРСТВЕННЫЙ (региональный, вековой, глобальный и т. д.) уровень.

На этом уровне нередко решение проблем образования связывают с национальной безопасностью страны.

Как показывает мировой опыт, обеспечение качественно функционирующей экономики образования – гарантия независимости страны, условие стабильности и эффективной жизнедеятельности общества,

достижение успеха в социальной и других сферах деятельности. Это объясняется тем, что экономика образования представляет собой одну из жизненно важных сторон деятельности общества, государства и личности, и, следовательно, понятие национальной безопасности будет – пустым словом без оценки проблем экономики образования, ее прочности при возможных внешних и внутренних угрозах. Поэтому обеспечение экономической безопасности системы образования принадлежит к числу важнейших национальных приоритетов любой страны и региона.

Экономические риски в сфере образования традиционно рассматриваются как важнейшая качественная характеристика всей экономической системы. Качество экономики образования напрямую влияет на способность поддерживать нормальные условия жизнедеятельности населения страны и регионов, устойчивое обеспечение ресурсами развития, а также последовательную реализацию национально-государственных интересов.

Сама система экономических проблем страны имеет сложную внутреннюю структуру, в которой можно выделить следующие важнейшие составляющие.

ПРОБЛЕМЫ, связанные с экономической автономностью (экоавтономность). Экоавтономность – возможность отдельного управления каждой из множества регулируемых величин в сложно построенной (многоконтурной и много раз продублированной) системе воздействий, в том числе и автоматических, от всех остальных регулированных величин или от всех задающих (явно или не явно) воздействий, кроме одного, ей соответствующей. Условие автономности, в широком его понимании, впервые сформулировал и применил в 1934 г. отечественный ученый И.Н. Вознесенский. Он поставил и решил задачу о том, чтобы изменение одной какой-нибудь из n регулируемых величин могло происходить независимо от изменения всех других $n-1$, т. е. автономно. С. Боксенбом и Р. Худ (США) в 1950 г. также ввели понятие автономности. В экономике помимо понятия

«экоавтономность» существует другое «экономическая независимость». Под экономической независимостью понимается возможность управленческого аппарата экономикой (в данном случае экономикой образования) действовать в своих интересах. Экономическая независимость системы образования не носит абсолютного характера потому, что международное разделение труда делает национальные и региональные (для России это наиболее значимо) системы образования взаимозависимыми друг от друга.

ПРОБЛЕМЫ связанные с возникновением кризисов или других осложненных переходных периодов. В этом случае необходимо говорить о кризисозащищенности и экономической безопасности как системы образования в целом, так и ее отдельных ОУ или о том, чтобы изменения подчинялись гомеостатическим законам. Понятие гомеостаза (гомеостаз – греческое homeo – подобный + stasis неподвижность) впервые введено биологом Кэнноном для обозначения физиологических процессов, поддерживающих некоторые переменные состояния организма, называемые существенными на определенном уровне или в узких границах. В экономике образования понятие «гомеостатическая система» равнозначно понятию «адаптивная система». В современной экономике и как следствие экономике образования, помимо данных понятий, очень значимыми являются понятия **СТАБИЛЬНОСТЬ** и **УСТОЙЧИВОСТЬ**.

Стабильность и устойчивость национальной и региональной экономики и, как следствие, экономики образования предполагают защиту собственности во всех ее формах, создание надежных условий и гарантий для творческой активности, сдерживание факторов, способных дестабилизировать ситуацию и вызвать дополнительные, непредвиденные риски (борьба с криминальными структурами в экономике, недопущение проблем, связанных с серьезными разрывами в распределении образовательных услуг, грозящих спровоцировать социальную напряженность и т. д.).

ПРОБЛЕМЫ связанные с синергетическими процессами. Данные проблемы особенно важны для современных динамично развивающихся экономик новых ОУ.

Самоочевидно, что все перечисленные проблемы взаимосвязаны между собой. Экономическая безопасность образования – совокупность системно организованных управленческих воздействий, обеспечивающих автономность, кризисозащищенность (кризисозащищенность в этом представлении связана не столько с предотвращением кризисных явлений, сколько с использованием кризисов для ускорения гомеостатических процессов), синергетичность для экономических единиц самого разного масштаба.

Контрольные вопросы и задания к параграфу 1.2

1. Чем отличаются понятия «персона», «личность», «индивидуум», «человек»?
2. Почему система образования относится к сверхсложным объектам?
3. Выделите субъективные и объективные факторы в системе образования.
4. Что такое технологический уклад и как он связан с образованием?
5. Какие внешние и внутренние факторы влияют на образовательное учреждение в целом? Какие внешние и внутренние факторы прежде всего отражаются на его финансовом состоянии?

1.3. Моделирование экономических процессов в образовании – от кибернетического подхода к структурным построениям

Если посмотреть на перечисленные выше проблемы, которые пытается решить экономика образования, то с точки зрения кибернетического подхода, окажется что главенствуют три проблемы (рис. 1.3.1):

1) **Первая проблема** рассматривает факторы определяющие состояние системы образования (назовем для простоты первую проблему – проблемой «**Входа**»).

2) **Вторая проблема** – проблема переработки входных сигналов (для простоты назовем ее «**Проблемой внутренних изменений**»).

3) **Третья проблема** – изучает параметры, показывающие ответные реакции на внешние факторы и внутренние процессы самой системы (назовем ее для простоты проблемой «**Выхода**»).



Рис. 1.3.1. Проблематика экономики образования

Естественно, что при таком подходе не рассматриваются обратные связи между «Выходом» и «Входом». Однако для первого уровня анализа проблем экономики образования этого вполне достаточно.

Проблема «**Входа**» должна найти ответы на вопрос – кто должен платить за образование миллионов людей, начиная с грудного возраста и заканчивая глубокой старостью, на каком возрастном этапе, какова должна быть доля каждого плательщика. Как правило, на протяжении всей истории системы образования расходы, связанные с обучением покрывали сами обучающиеся

(или родители обучающихся: все зависит от возраста ученика), государство, церковь, либо другие учреждения, частные благотворители.

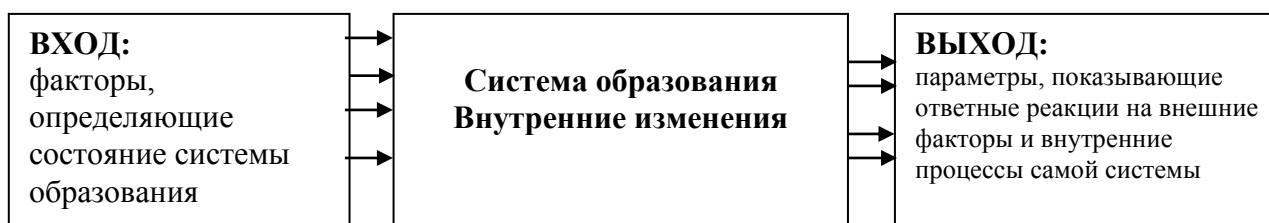
В Российской Федерации образовательную деятельность вели в 2008 году 3 591 высшее учебное заведение. Как показывает статистика, их количество постоянно увеличивалось до последнего времени. Несмотря на сложную демографическую ситуацию, росло и продолжает расти количество студентов. В аудитории вузов приходило в 2008 году 7 769 319 студентов. Растет и финансирование системы высшего образования (табл. 1.3.1).

Таблица 1.3.1

**Расходы консолидированного бюджета Российской Федерации
на высшее и послевузовское профессиональное образование**

	2000	2001	2002	2003	2004	2005	2006	2007	2008	2009	2016
Всего млрд. руб.	24,4	34,0	48,4	61,2	76,9	125,9	169,9	240,2	294,6	347,2	514,6
В процентах от расходов консолидирован ного бюджета РФ и бюджетов гос. внебюджетных фондов на образование	11,4	12,2	11,8	12,9	13,0	15,7	16,4	17,9	17,7	19,5	-
К предыдущему году в сопоставимых ценах	123,1	119,6	123,2	111,0	104,8	137,1	117,2	4,2	104,0	115,6	-
К ВВП	0,3	0,4	0,4	0,5	0,5	0,6	0,6	0,7	0,7	0,9	-

* По данным Федерального казначейства; до 2008 г. подраздел классификации расходов бюджетов назывался «Высшее профессиональное образование».

Расходы консолидированного бюджета Российской Федерации в 2016 году по разделу «Образование» составляют 3 058,98 млрд. рублей. При этом расходы федерального бюджета на образование составляют 9,18% или 564,31 млрд. рублей. Большая доля расходов консолидированного бюджета приходится на «Общее образование», полномочия по финансированию которого относятся к компетенции субъектов Российской Федерации (47,17% или 1 442,88 млрд. рублей).⁸

В структуре расходов федерального бюджета на образование большая доля расходов приходится на «Высшее и послевузовское профессиональное образование» и составляет 86,18% или 486,30 млрд. рублей. Структура финансирования образования в каждой стране и в каждую эпоху была различной и во многом зависела от потребностей государства и общества, от особенностей экономической и политической ситуации. Не смотря на очевидную выгоду для современного государства в повышении образовательного уровня населения объем государственного финансирования системы образования во многом зависит от конкретных особенностей страны. Кроме того, объемы финансирования во многом коррелируются с состоянием экономики государства на определенном историческом этапе. Если экономическая система находится на подъеме то и финансирование образования увеличивается, если случается экономический кризис, то соответственно уменьшаются и денежные вливания в систему образования. Системный кризис 90-х годов XX века в России тому яркое подтверждение.

С 2011 года российское законодательство дает возможность образовательным учреждениям выбирать тип организации – казенное, бюджетное, автономное. Важно понимать, что указанные наименования учреждений – автономное, бюджетное и казенное – являются лишь типами внутри единой организационно-правовой формы юридического лица

⁸ http://fin.edu.ru/InfoPanel/min_obr1.html

(учреждения). Смена же типа учреждения реорганизацией не является. Все полученные лицензии и свидетельства о государственной аккредитации сохраняют свое действие, и переоформлять документы не требуется.

Бюджетным учреждением признается некоммерческая организация, созданная Российской Федерацией, субъектом Российской Федерации или муниципальным образованием для выполнения работ, оказания услуг в целях обеспечения реализации предусмотренных законодательством РФ полномочий соответственно органов государственной власти (государственных органов) или органов местного самоуправления в сферах науки, образования, здравоохранения, культуры, социальной защиты, занятости населения, физической культуры и спорта, а также в иных сферах (п. 5 ст. 6 Закона № 83-ФЗ).

Однако, в отличие от автономного учреждения, такие субсидии могут поступать только на лицевой счет бюджетного учреждения, открытый в органе казначейства. Субсидии выделяются аналогично сметному финансированию, с подразделением на различные коды и подкоды бюджетной классификации, которые, по-прежнему, будет определять Минфин России. Финансовое обеспечение выполнения государственного (муниципального) задания (то есть формирование субсидии) должно будет осуществляться с учетом расходов на содержание недвижимого имущества и особо ценного движимого имущества, закрепленных за бюджетным учреждением учредителем или приобретенных бюджетным учреждением за счет средств, выделенных ему учредителем на приобретение такого имущества, расходов на уплату налогов, в качестве объекта налогообложения по которым признается соответствующее имущество, в том числе земельные участки.

Бюджетное учреждение также вправе осуществлять иные виды деятельности, не являющиеся основными видами деятельности, лишь постольку, поскольку это служит достижению целей, ради которых оно создано, и соответствующие указанным целям, при условии, что такая

деятельность указана в его учредительных документах. Доходы, полученные от приносящей доход деятельности, и приобретенное за счет этих доходов имущество поступают в самостоятельное распоряжение бюджетного учреждения.

Закон также лишает бюджетные учреждения права распоряжения недвижимым или особо ценным движимым имуществом, закрепленным за учреждением, а также тем имуществом, которое было приобретено за счет средств, выделенных учредителем на покупку такого имущества. Предполагается, что к бюджетным учреждениям будут отнесены медучреждения, школы, музеи, театры и другие государственные (муниципальные) учреждения.

Автономным учреждением – признается некоммерческая организация, созданная Российской Федерацией, субъектом Российской Федерации или муниципальным образованием для выполнения работ, оказания услуг в целях осуществления предусмотренных законодательством РФ полномочий органов государственной власти, полномочий органов местного самоуправления в сферах науки, образования, здравоохранения, культуры, социальной защиты, занятости населения, физической культуры и спорта, а также в иных сферах в случаях, установленных федеральными законами.

Государственное (муниципальное) задание для автономного учреждения формируется и утверждается учредителем в соответствии с видами деятельности, отнесенными его уставом к основной деятельности. Финансовое обеспечение основной деятельности осуществляется в виде субсидий из соответствующего бюджета и иных не запрещенных федеральными законами источников.

Автономное учреждение имеет право открывать счета, как в органах казначейства, так и в кредитных организациях. Именно на эти счета должны перечисляться и средства бюджета в качестве финансового обеспечения деятельности учреждения.

В настоящее время экономика и общество ставят перед системой высшего образования задачу обеспечения должного уровня проводимых реформ, сохранения экономической безопасности независимо от глубины проводимых преобразований. К сожалению, нередко экономическая безопасность системы высшего образования и предлагаемые процессы ее изменения сосуществуют как автономные системы, что в условиях становления инновационной экономики страны недопустимо. В ряде областей переход на государственный заказ позволит участвовать в получении бюджетного финансирования всем юридическим лицам, ведущим соответствующую деятельность, а не только государственным и муниципальным учреждениям, что в большей мере соответствует принципам антимонопольного законодательства.

Основные последствия предлагаемой реформы, с точки зрения экономики образования, заключаются в том, что выбрав автономный тип для образовательного учреждения, обычная средняя школа получает право открывать счет не только в казначействе, но и любом банке, что существенно расширяет ее возможности по привлечению и распоряжению финансовыми средствами. Кроме этого, сегодня у негосударственных высших учебных заведений появилась, наконец, возможность получать финансирование из государственного бюджета.

В "Концепция Федеральной целевой программы развития образования на 2016-2020 годы" записано: "Повышение конкурентоспособности российского образования станет критерием его высокого качества, а также обеспечит позиционирование России как одного из лидеров в области экспорта образовательных услуг. По мере реализации Концепции, осуществления институциональных преобразований, обеспечивающих повышение эффективности расходования бюджетных средств в сфере образования, текущие расходы на образование возрастут. Это потребует обеспечить рост доли расходов на образование в валовом внутреннем продукте. Реализация инновационного варианта развития экономики предполагает увеличение общих

расходов на образование с 4,8 процента валового внутреннего продукта (в 2007 — 2008 годах) до 7 процентов в 2020 году, в том числе увеличение расходов бюджетной системы — с 4,1 процента до 5,5 - 6 процентов валового внутреннего продукта».

Анализ взаимосвязи качества проводимых реформ (прежде всего, диверсификационного уровня) и экономики образования является сегодня насущной проблемой. Далеко не упорядоченные процессы, происходящие в системе образования за последние 20 лет, привели к необходимости произвести детальный анализ влияния специфики производимых изменений на экономики образования в целом и, прежде всего, системы высшего образования.

Понятие «диверсификация» (прежде всего, «диверсификация системы высшего образования»), является сложной смысловой категорией. Современная теория инноватики имеет богатый лексический потенциал и использует в своем арсенале большое количество понятий, в частности такие как: апгрейд, березитизация, вариатизация, вариация, варьирование, версификация, видоизменение, диверсификация, инверсия, интермиттенция, искажение, исправление, катаморфизм, колебание, конверсия, корректив, ломка, метаморфоза, метаплазм, модернизация, модификация, модифицирование, модулирование, морфоз, мутация, оброгация, отклонение, перевертывание, переворот, передвижение, передвижка, переделка, переделывание, переименование, перемена, перенацеливание, переработка, перерождение, перестроение, перестраивание, подвижка, поправка, потрясение, превращение, преобразование, проталлак, развитие, революционизирование, реорганизация, реформа, спряжение, скачок, склонение, сдвиг, пертурбация, трансформация, улучшение, упрощение, усовершенствование, ухудшение, фенокопия, эволюционирование.

Современная теория изменений выделяет в особую группу процессов преобразования сложных (в том числе интеллектуальных) систем проблематику диверсификации и родственных с ней процессов. Однако рассматривая работы

различных авторов приходится сталкиваться с проблемой не совпадения понимания данной дефиниции конкретными исследователями. Для определения понятия «диверсификация», как и любого другого понятия, имеющего концептуальное значение, и позволяющего определить эволюцию его родового понятия, содержания и объем, выделяемых существенных признаков, структурных компонентов и областей применения целесообразно использовать контент-анализ. Контент-анализ включает в себя семантический, категориальный и логический анализ, который позволяет достичь четкости в определении самого понятия и избежать упрощенного перенесения дефиниций из одной области применения в другую.

Прежде всего, необходимо обращать внимание на классические формулировки при создании понятийного аппарата. Так наиболее общее определение понятия «диверсификация», данное широко известным ученым И. Ансоффом (уделявшим большое внимание этой проблеме) выглядит следующим образом: «Диверсификация – это термин, применяемый к процессу перераспределения ресурсов, которые существуют на данном предприятии, в другие сферы деятельности, существенно отличающиеся от предыдущих».

Из данного определения вытекает: Во-первых, процесс диверсификации связан с переходом на новые технологии, рынки и отрасли, к которым ранее предприятие не имело никакого отношения, кроме того, сама продукция (услуги) предприятия должна быть также совершенно новой, требующей новых финансовых инвестиций. Во-вторых, диверсификация связана с разнообразием применения продуктов, выпускаемых организацией (компанией, фирмой, предприятием и т. д.), и делает эффективность ее функционирования независимой от жизненного цикла отдельного продукта. При этом решаются как задачи выживания организации, так и обеспечения ее устойчивой конкурентоспособности и поступательного роста. Причем если продукты, выпускаемые на рынок организацией, имеют узкое применение, то она

считается специализированной, если же они находят разнообразное применение, то это диверсифицированная организация.

Диверсификация охватывает широкий спектр возможностей, варьируя от довольно ограниченного вторжения в новую область деятельности только внутри данной страны («узкая» диверсификация) до широкого вторжения в сферы жизни и интересов других стран («широкая» диверсификация). Например, в последние двадцать лет широко осуществлялась «узкая» диверсификация системы высшего образования. Прежде всего, это было связано с ростом числа учебных учреждений. Рост обеспечивался в основном за счет негосударственных учреждений, количество которых за это время увеличилось в 1,3 раза. С начала 90-х годов количество Вузов в России выросло практически в 2 раза. .

В литературе определяются три основных типа современной диверсификации:

- горизонтальная – одновременный выпуск различных видов продукции и (или) ориентация на различные типы потребителей;
- вертикальная – использование различных способов торговли и сбыта, предоставление различных услуг;
- портфельная – вложение средств в различные отрасли экономики, ценные бумаги.

Жан-Жак Ламбен отмечает важность оценки степени нетрадиционности направления для организации, так как от этого зависит конкурентоспособность нового направления. В он приводит четыре градации риска при углублении фирмы в новые области:

- риск и технология известны, при этом риск минимален, так как организация опирается на особую компетентность;
- новый рынок, но известная технология; риск в основном коммерческий, и успех определяется маркетинговым ноу-хау организации;
- рынок известен, но технология нова; риск технический, и успех зависит

от технологического ноу-хау организации;

– новый риск и новая технология; риски суммируются и обнаруживаются для обоснования стратегии диверсификации.

Одновременно в этой же работе предложено классифицировать деятельность в рамках диверсификации на:

– концентрическую, когда организация осуществляет поиск новых видов деятельности, которые связаны или дополняют существующие традиционные технологические цепочки;

– чистую, когда новое направление деятельности организации отлично и не связано с основным (традиционным).

Помимо предложенных, в литературе освещаются иные определения стратегий диверсификации:

– стратегия централизованной диверсификации, базирующейся на поиске и использовании заключенных в существующем бизнесе дополнительных возможностей для производства новых продуктов. При этом существующее производство остается в центре бизнеса, а новое возникает из тех возможностей, которые заключены в освоенном рынке, технологии или иных сильнейших сторонах деятельности организации;

– стратегия горизонтальной диверсификации, предполагающая поиск возможностей роста на существующем рынке за счет новой продукции, требующей новой технологии, отличной от используемой, в данном случае организация должна ориентироваться на производство таких технологически не связанных продуктов, которые бы использовали уже имеющиеся возможности организации, например, в области поставок;

– стратегия конгломеративной диверсификации, при которой развитие организации происходит за счет использования новых технологий производства продуктов, технологически не связанных с уже имеющимися и реализуемыми на новых рынках.

Оценка пригодности частных нетрадиционных направлений деятельности

ставит задачу выбора типа диверсификации в зависимости от стадии развития собственно организации либо ее отдельного направления. Одновременно следует учитывать особенности конкретной разновидности диверсификации, приводимые в табл. 1.3.3.

Таблица 1.3.3

**Особенности диверсификации. Достоинства и недостатки
(согласно К.А. Кирсанова)**

<i>Виды диверсификации</i>	<i>Содержание</i>	<i>Достоинства</i>	<i>Недостатки</i>
Реальная диверсификация	Производство значительного количества модификаций одной и той же продукции	Расширение ассортимента продукции; удовлетворение требований потребителей; дополнительное производство связано с основным	Удорожание товаров, рост затрат
Мнимая диверсификация	Качественные характеристики товаров неизменны, меняется только дизайн, упаковка, внешний вид	Удовлетворение интересов конкретных потребителей; нет необходимости в дополнительном производстве новых видов товаров; тесная связь с существующим производством	Удорожание товаров, рост затрат, создание иллюзии новизны
Концентрическая (центрированная) диверсификация	Переход к новым видам деятельности, дополняющим существующие (центральные) в технологическом или коммерческом плане	Соприкосновение в условиях производства и реализации новой и основной продукции. Компенсации падения спроса на один товар (обычно основной) за счет роста спроса на новых, относительно небольших рынках	Рост затрат

Конгломеративная (чистая) диверсификации	Переход к новым видам деятельности, не связанным с традиционными существующими технологическом коммерческом плане	Максимальная концентрация усилий и средств на самом стабильном и перспективном направлении, уход от и устаревших технологий	Рост затрат, увеличение степени риска, освоение нового рынка, разработка новых технологий производства
Горизонтальная диверсификация	Поиск новых возможностей роста на существующем рынке за счет новой продукции, требующей новой технологии, отличной от используемой. Новый продукт должен быть сопутствующим или связанным с основным	Ориентации на один тип потребителя	Рост затрат разработка новых технологий

Очевидно, что диверсификационные решения не являются быстрореализуемыми. В зависимости от глубины преобразования структуры деятельности их практическое применение может последовательно протекать через инновационную и инвестиционную стадии, либо только через инвестиционную стадию, либо посредством быстрых малозатратных действий лиц принимающих решения.

Однако диверсификационные проблемы характерны не только для производственной сферы, но также имеют место и для современной системы образования.

Сегодня много говорится о том, что «диверсификация базового профессионального образования создает необходимые условия для построения иерархической и ранжированной модели многоуровневого, многоступенчатого и многопрофильного непрерывного профессионального образования..., а профессиональному образовательному учреждению в современных

экономических условиях сформировать свою реальную образовательную систему.

«Проблема внутренних изменений» включает в себя такие вопросы как налогообложение образовательных учреждений, бухгалтерский учет, маркетинг образовательных услуг, системы оплаты труда педагогических работников и т. д. Все эти вопросы решают, как правило, **практические** задачи экономики образования как научной, так и учебной дисциплины. На сегодняшний день к наиболее важным вопросам данной проблематики можно отнести задачи формирования новых финансово-экономических механизмов в образовании. Среди них наиболее актуальными и дискуссионными по сей день остаются проблемы нормативно-подушевого финансирования образовательных учреждений, реализация которого тесно связана с ведением новой системы оплаты труда учителей (НСОТ). В Бюджетном послании Федеральному Собранию «О бюджетной политике в 2007 году» В.В. Путин поставил рядом эти два вопроса, подчеркнув, что «переход к нормативно-подушевому финансированию оказания государственных и муниципальных услуг затянулся. В бюджетных учреждениях по-прежнему преобладают уравнилельные подходы к установлению заработной платы работников».

В рамках НСОТ зарплата учителя состоит из *трех частей*. Образовательное учреждение (в данном случае школа) в пределах средств, направляемых на оплату труда, устанавливает с учетом мнения представительного органа работников систему *премирования, стимулирующих доплат и надбавок*, которая закрепляется в коллективном договоре или локальном акте образовательного учреждения. Распределение премий, стимулирующих доплат и надбавок осуществляется на основании решения государственно-общественного органа самоуправления (совета школы). Такая система оплаты труда учителя позволяет, прежде всего, обеспечивать связь качества работы педагогического работника с его заработной платой и расширить стимулирующую функцию оплаты труда.

Проблема «Выхода» призвана ответить на вопрос: как влияет образование на производительность труда (уровень заработной платы, характер труда и т. д.) работающих людей от подросткового возраста до глубокой старости.

Все исследователи, работающие в области образования, сходятся во мнении, что, затрачивая деньги на образование и личность, и общество и государство получает определенную выгоду. Выгода личности выражается, прежде всего, в повышении заработной платы после обучения и изменении социального статуса после окончания процесса обучения. Государству и обществу для экономического роста нужны образованные работники. Особенно эта потребность, стала актуальной сегодня, в постиндустриальную эпоху, с неуклонным ростом доли интеллектуального труда. Исследователи, работающие в области экономики образования, постоянно ведут работу по применению математических методов для определения влияния уровня образования на увеличение производительности труда. Первым в СССР попытки такого анализа предпринял С.Г. Струмилин, в дальнейшем они получили монографическое оформление в трудах В.А. Жамина, С.Л. Костянина, М.Л. Левицкого (более подробно об этом будет рассказано в главе посвященной российской экономике образования). Сложность решения проблемы «Выхода» на современном этапе заключается в росте доли интеллектуального и творческого труда по сравнению с трудом физическим. И если результат физического труда легко поддается формализации и подсчету (например, до обучения рабочий выпускал 10 деталей в день, после обучения стал выпускать 12), то результаты интеллектуального, а тем более творческого труда, формализовать чрезвычайно сложно.

В теории интеллектуального труда постулируется, что те измерения труда, которые приняты для человека использующего свой биологический потенциал для достижения определенных результатов, могут использоваться лишь частично. Обычно такой труд, его принято называть традиционным

трудом, измеряют в денежном эквиваленте. Теория ценообразования труда – довольно слабо разработанная проблема как экономики в целом, так и экономики труда в частности. Тем более этот вопрос осложнен для экономики образования. В качестве иллюстрирующего примера можно привести следующую аналогию. Перенести дерево (кирпич, камень и т. д.) требует определенной энергии и если исходные условия идентичны, то и идентичны затраты энергии. Система образования должна научить человека правильно брать тяжесть, правильно ее нести и правильно опускать. И какая бы не стояла на дворе эпоха, она почти не оказывает влияние на выделенные или поглощенные джоули, калории и т. д. Совершенно иное мы наблюдаем для интеллектуального труда. В этом случае в силу вступают социальный потенциал и интеллектуальный потенциал. Нередко интеллектуальный потенциал как понятие не используется, а говорится, например, о духовном потенциале, нравственных устоях, душевных возможностях и т. д. не вдаваясь в полемику по этому вопросу будем далее говорить только о социальном и интеллектуальном потенциалах, как добавлениям к третьему, великому потенциалу связанному с биологией человека.

Экономика образования, прежде всего, имеет дело с *интеллектуальным* потенциалом. Если биологический потенциал передается с помощью генов, генетического аппарата, то интеллектуальный потенциал, в конечном итоге связан с культурой, единицами культуры, в самом общем виде **экономика образования – наука о передаче рациональным образом единиц культуры от одного поколения другому.** В современной науке принято единицы культуры называть **мемы** (по аналогии с генами). В такой постановке под **экономикой образования** понимается ветвь научного познания связанная с **экономическими аспектами восприятия, переработки, хранения и использования в трудовых процессах накопленного человечеством меметического багажа.**

Система образования в СССР, как известно, была ориентирована на

подготовку профессиональных кадров для народного хозяйства (экономики). Сегодня, несмотря на многие изменения и осуществление значительных реформ (во многом несущих диверсификационный характер) система образования в России преобразуется под тем же флагом. Отсюда разговоры о работодателях и их участии в образовательном процессе.

В США и многих высокоразвитых в промышленном отношении странах считается (декларируется), что основной целью образования является развитие личности. Очевидно, что системы образования и уровень их экономической безопасности, соответствующие разным целям, будут существенно отличаться. Если помимо подготовки профессиональных кадров целью образования становится развитие личности, индивидуальности, то естественно должен значительным образом измениться набор средств по достижению этой цели. Обозначенные цели на практике являются не столько взаимоисключающими, сколько взаимодополняющими. Однако средства их достижения не просто во многом существенно различаются, а в отдельных случаях несовместимы. Методы обучения, ориентированные на развитие личности, всячески поощряют творчество, самостоятельность суждений, мотивацию к неординарному труду. Ранжирование обучающихся с использованием строгих количественных оценок их знаний, умений, навыков, а главное, способностей в таких системах применяется в меньшей степени, чем в существующих в настоящее время в России целях профессионального совершенствования. Это в первую очередь связано с тем, что несправедливые оценки (как заниженные, так и завышенные) снижают самооценку личности. При этом, как правило, не ставится цель освоения регламентированного универсального, предписанного и поэтому во многом формализованного объема знаний обучающимися. В тоже время желающие их приобрести должны иметь соответствующие возможности. Из изложенного ясно, что при смене целеполагания необходима диверсификация форм образования на всех уровнях (детский сад, школа, техникум, вуз, послевузовское образование). Современная цивилизация (преобразующаяся

через ряд последовательно сменяющих друг друга диверсификационных программ в цивилизацию знания и риска) требует, чтобы в любой стране человек должен иметь возможности обновлять и расширять свои творческие (креативные, эвристические) способности. Личность должна получать нужные и целесообразные ему и обществу (последнее нередко забывается) знания в соответствии с экономическими возможностями (последнее, как правило, забывается в исследованиях современных ученых). Личность, считается, при этом должна быть достойной уважения независимо от их объема. Исходя из этой концепции в школах, колледжах и вузах нужны образовательные программы, обеспечивающие разные уровни подготовки.

До сих пор четкая декларация данной цели образования в России не прозвучала в должной мере и на должном уровне. В тоже время всегда считалось и считается, что она подразумевается (так называемые цели по умолчанию). Сегодня инициатором реформ системы образования является в значительной степени государство. Следовательно, следует понимать, что достигается в этом случае и как реализуются амбиции высшей власти. Одновременно требуется уяснить какие инвестиции намерено вложить государство в развитие личности.

Прежде всего, к числу нематериальных выгод следует отнести:

- становление гражданского общества;
- повышение престижа труда;
- повышение общей культуры, инициативности и ответственности граждан.

Стратегические цели изменения состояния СЭС (стратегические диверсификационные цели) редко ставятся во главу конкретных преобразований. Чаще используется политика «малых шагов» («итерационных приближений», «поиска локальных оптимумов» и т. д.).

Цели реформирования системы образования многократно декларировались различными уровнями власти в последние годы. По этому

вопросу высказывались авторитетные ученые и практики. Набор *целей неоднократно менялся со временем (дрейф целей – «мягкие» изменения или их диверсификация – «жесткие» изменения)*, что вполне естественно и понятно исходя из тех процессов, которые имели место в России.

Среди достигнутых целей декларировались следующие:

- Улучшение финансирования сферы образования, в том числе в рамках национального проекта «Образование», обеспечившего поддержку ведущих вузов страны.
- Легитимизация единого государственного экзамена (ЕГЭ), перспективы которого связываются с переходом от оценки знаний к оценке компетенций.
- Переход к двухуровневой структуре высшего образования.
- Привлечение работодателей и других социальных институтов к оценке и развитию образовательных программ.

Для решения этих проблем использовались следующие инструменты:

- Изменение аккредитационной и лицензионной политики – перераспределение контрольных цифр приема в пользу эффективных вузов, реорганизация или ликвидация неэффективных вузов и филиалов (компетенция Минобрнауки России).
- Ускорение разработки комплекса профессиональных стандартов (компетенция работодателей).
- Создание систем прогнозирования спроса на выпускников и мониторингования их трудоустройства (компетенция Минобрнауки России).
- Повышение требовательности и личной ответственности высшего менеджмента образовательных учреждений.

Как видно из предложенной цитаты решение вопросов экономики образования и соответственно экономической безопасности образования считаются приоритетными и в определенной мере достигнутыми.

Один из ведущих практиков современного реформирования системы образования в России – ректор ГУ-ВШЭ Ярослав Кузьминов в интервью РИА «Новости» в мае 2008 года выделил в качестве главных следующие меры в области реформирования образования:

1. Увеличение финансирования сферы образования (начиная с дошкольного и школы и заканчивая исследовательскими университетами) до уровня развитых стран, с которыми Россия собирается конкурировать.

2. Создание возможностей для инновационного бизнеса и его конкурентоспособности в тех секторах экономики, где создаются новые продукты, новый бизнес. Инвестиционная политика должна учитывать роль науки и образования в создании инноваций.

3. Обеспечение реальной конкуренции, без которой инновации невозможны. При этом важно законодательно закрепить такую охрану прав частной собственности на интеллектуальный продукт, которая не лишала бы прав его создателя.

4. Восстановление исследовательской компоненты в университетах на основе так называемых эффективных контрактов между государством, университетом и преподавателем, которые предполагают, что преподаватель получает конкурентную оплату за свою работу по основной преподавательской ставке, что включает и обязательную исследовательскую работу.»

Как видно из предложенной цитаты решение вопросов экономики образования и соответственно экономической безопасности образования считаются приоритетными и в тоже время требующими радикально новых подходов, в том числе и диверсификационных, для воплощения в жизнь конкурентоспособного образования.

Отдельные исследователи тонко подмечают происходящие события в сфере образования в России. Так Е.Л. Кудрина в своей диссертации пишет: «Одним из направлений реформирования системы высшего профессионального образования выступает диверсификация. Представляя собой сложное

социально-педагогическое явление, диверсификация отражает формирование новой образовательной парадигмы, более ориентированной на личность, чем на производство. Она характеризует повышение степени гибкости образовательной системы, ее способность к быстрой перестройке, необходимость учета возросших требований общества к результатам деятельности образовательных систем. Образование, еще недавно бывшее «кузницей кадров» для народного хозяйства, медленно превращается в сферу проектирования людьми собственной жизни, создания идей, проектов, планов, которые затем воплощаются в жизнь».

В то же время Федеральная целевая программа «Научные и научно-педагогические кадры инновационной России» на 2014–2020 гг. предусматривает достижение более конкретных результатов, обходя стороной стратегические цели:

- Снижение среднего возраста научно-педагогических работников на 3–4 года.
- Повышение удельного веса исследователей высшей квалификации на 8-16% от современного уровня.
- Повышение удельного веса профессорско-преподавательского состава высшей квалификации на 4–6 %.
- Создание многоуровневой системы стимулирования притока молодежи в сферу науки, образования и высоких технологий.
- Повышение удельного веса России в числе статей в ведущих научных журналах мира на 1–1,5 % к общему уровню (примерно на 50 % к удельному весу статей российских авторов).

Как видно из предложенной цитаты решение вопросов экономики образования и соответственно экономической безопасности образования отсутствует и, видимо, должны решаться в ходе строительства диверсифицированной системы образования сами собой.

Более взвешенно подходит к целеполаганию Министерство образования и науки РФ, которое в качестве стратегических целей выдвигает следующие: «Увеличить долю российских вузов на мировом рынке образования до 10% (в настоящее время она составляет десятые доли процента).

- Увеличить оплату труда профессоров ведущих вузов до уровня, сопоставимого с зарплатой профессоров в развитых странах.
- Увеличить объем финансирования образования со стороны реального сектора образования (с 5 до 25%).
- Увеличить долю НИР и НИОКР в структуре доходов ведущих университетов (не менее 25%). Для их достижения предполагается движение в сторону концентрации инновационного потенциала и ресурсов (инновационные вузы, федеральные и исследовательские университеты, 8–10 научно-образовательных кластеров, которые призваны вести образовательную и научно-технологическую деятельность мирового уровня)».

В настоящее время считается, что образование находится в кризисной ситуации, характерной для перехода цивилизации из одного состояния в другое – новое состояние. В тоже время, бесспорно, что сегодня именно система образования определяет нравственный, интеллектуальный и культурный потенциал любой страны. Функционирующая система образования оказывает значительное влияние на экономическое развитие страны и ее регионов. Образование, ориентированное по своей сути на будущее, является той ключевой сферой, от которой зависит главное – формирование личности, творческой индивидуальности. В цивилизованном обществе личность способна самостоятельно и сознательно строить свою собственную жизнь с учетом традиций своего народа, его культуры, нравственности.

Рассматривая более детально цели изменения системы образования, необходимо отметить: помимо процессов, имевших четко установленные цели органами управления (целеопределенные процессы), которые позиционируются

в большинстве случаев как реформы, одновременно протекала масса процессов, не имевших четко установленных целей органами управления (целенеопределенные процессы), которые представляются как спонтанные явления.

Контрольные вопросы и задания к параграфу 1.3

1. Какие проблемы решает сегодня экономика образования?
2. Как в исторической ретроспективе и сегодня решается проблема оплаты образования на разных ступенях обучения?
3. Как влияет уровень образования на производительность труда и на его оплату?
4. Какие внутренние финансовые проблемы решает сегодня образовательное учреждение?
5. В каких организационно-правовых формах с точки зрения современного законодательства может существовать образовательное учреждение?
6. Что такое мемы, и какое определение с точки зрения мемэтики можно дать экономике образования?

1.4. Экономика и образование: современное состояние, опыт, достижения и проблемы

Глобальный рынок сегодня – это совокупность цепочек добавления стоимости. Мировой опыт показывает, что основная масса добавленной стоимости в рамках этих цепочек концентрируется в звеньях, отвечающих за разработку технологических и управленческих решений, основывающихся в своей деятельности на специфических знаниях и очень активно применяющих информационные компьютерные технологии. Именно эти «мозговые центры» в совокупности с секторами, непосредственно производящими знания (наука и образование), и отраслью информационных и компьютерных технологий, выступающей в качестве инструмента передачи и распространения знаний, являются сегодня своего рода мотором экономического развития и ассоциируются с понятием «новой экономики».

Новая экономика – совокупность отраслей, характеризующихся большим вкладом человеческого капитала по сравнению с материальными элементами. Ее называют еще информационной экономикой, экономикой, основанной на знаниях, – но каждое из этих определений частично.

Это означает, что фундаментальным капиталом любого предприятия становится человеческий капитал, интеллектуальная собственность, человеческий капитал и «ноу-хау», а не только материальные активы и традиционные ресурсы.

Технологии информационного общества значительнейшим образом влияют на современную систему образования. С изменениями системы образования вынуждены считаться все. Скорость появления и распространения инноваций, меняющих облик системы образования, неуклонно возрастает, диктуя необходимость модернизации всем структурным составляющим современной системы образования. Очевидно, что незамедлительной отдачи от

инвестиций в человеческий капитал ожидать не приходится, однако без них невозможно устойчивое развитие. Мировой опыт показывает, что наиболее адаптивными являются экономики тех стран, в которых средний уровень образования населения выше. Именно адаптивность человеческого капитала способствует развитию новых секторов экономики, постоянным изменениям ее структуры.

Новая, III-его тысячелетия экономика основывается на знаниях, а не на расширяющемся потреблении невозполнимых ресурсов окружающей среды.

В «новой экономике» именно на обучение и оплату высококвалифицированного работника приходится основная часть затрат. В ситуации «новой экономики» российские фирмы (даже малые и средние) получают возможность выйти на глобальный рынок, прежде всего в секторе «мягких технологий»⁹. Такие технологии не требуют значительных капиталовложений в средства производства (чтобы начать производство микропроцессоров, нужно \$3–4 млрд., для производства программного обеспечения достаточно начальных вложений размером несколько сотен тысяч долларов) и основываются на доступе к рынку предложения квалифицированного труда специалистов по информационным технологиям, программистов, экономистов, юристов, менеджеров.

В современном мире наибольшую прибыль начинают приносить изобретения, инновации, преобразовательная, креативная деятельность, причем, равно важны и технологические разработки и организация бизнес-процессов и абсолютно новые идеи, создаваемые на базе знаний, которые дает образование. В новой экономике, которая все больше и больше из производящей перерастает в преобразующую, лидерами становятся организации, предлагающие высокотехнологичные продукты и услуги на основе эксклюзивных разработок, эвристического поиска.

⁹ Направление индустриализации сферы услуг, когда индивидуальные услуги заменяются заранее запланированными комплексами.

Сегодня для России уровень ее образования является одним из немногих факторов, которые обеспечивают ее место в клубе развитых государств и дают ей основание рассчитывать на продолжение пребывания в этой группе. Так называемый «давосский рейтинг» 59 развитых государств регулярно отводит нам 58–59-е место по всем позициям (боремся за последнее место с Украиной), кроме уровня нашей образованности. Здесь мы пока в середине списка. Россия удерживается в «давосской группе» государств благодаря своей оборонной мощи и культуре. А последняя прямо определяется системой образования. И если не поддержать образование, России угрожает опасность уйти из группы развитых (и просто влиятельных) стран уже к середине этого десятилетия. Конкурентоспособность страны напрямую стала зависть от качества управления образованием, причем не только молодых людей, но всех других слоев современного общества.

Именно образование дает России стратегический шанс на вход «на равных» в новую экономику. У нас есть шанс «перепрыгнуть» несколько этапов экономического развития, сосредоточившись на так называемых «мягких технологиях»: инновационной деятельности, образовании, фундаментальной науке.

Сказанное не означает, что раньше роль образования в социально-экономическом развитии государства принималась неправильно. Экономисты давно признавали выгодность и эффективность капиталовложений в область образования. Экономический рост, как конкретного человека, так и страны в целом, конкурентоспособность на рынке, в том числе и мировом, в значительной степени зависит от инвестиций в образование, от состояния экономики образования. Любое «недомогание экономики образования» рано или поздно сказывается на «состоянии здоровья всего общества». Теория «человеческого капитала» озвученная в 60-ые годы XX-го столетия подняла этот тезис на щит, позволила четче осознать значимость инвестиций в

формировании системы производства и распространения знаний, понять, что образование – источник умножения национального богатства.

Сегодня, это стало очевидно всем, для России ее человеческий потенциал, высокообразованная рабочая сила выступают наиболее ценными производительными ресурсами по сравнению с устаревшим и сильно изношенным основным капиталом. Инвестиции в Человека обеспечивали, обеспечивают и будут обеспечивать громадный и долговременный экономический эффект. Вложения в образование, сделанные сегодня, принесут через 5–7 лет отдачу в виде ускорения темпов экономического роста и повышения уровня жизни всего населения.

Через призму теории «человеческого капитала» образование в конце XX в. рассматривается во многих странах как решающий источник экономического роста. Это привело к пересмотру приоритетов в политике государства. Образование заняло достойное место в стратегии экономического роста различных стран, стало главным рычагом преодоления экономической отсталости.

Общество, основанное на постоянном росте знаний его индивидуумов или инфраструктурное общество, ведет к пересмотру основных экономических постулатов. Еще в 2000 году премьер-министр Великобритании Энтони Блэр на Давосском форуме отмечал: «Самый очевидный из вызовов – «новая экономика». Размышляя о ней, мы можем вспомнить печальный опыт 70-ых годов. Более 10 лет экономических проблем было вызвано увеличением цен на нефть в 5 раз. С тех пор прошло двадцать лет и нефть, как скажут вам большинство экономистов, перестала быть самым важным сырьем для мировой экономики. Сейчас такое сырье – информация. В США эффект этого феномена улучшил все экономические показатели. Электронный сектор американской экономики составляет пока 8%, но он дал уже стране 35% всего экономического прироста. А падение цен на компьютеры вызывает падение инфляции, по крайней мере, на 1% в год».

С позиций управления образовательной системой крайне значимыми являются вопросы интеллектуализации и гуманизации труда. Интеллектуализация труда имела место на всем протяжении развития Человечества, но сейчас производительные силы вышли на такой уровень, когда их дальнейшее развитие возможно лишь в условиях креативно-эвристической деятельности работников. Целенаправленное формирование трудовых ресурсов творческого типа повсеместно началось в 50–60 годах XX-го столетия. Сейчас эти процессы возведены во многих странах в ранг государственной политики. Современная система образования связана с тем, что стратегическое значение приобретает воспитание личности, направленное на развитие творческого мышления и самоподдерживающейся инициативы на всех этапах общеобразовательной и специальной подготовки. В качестве основных принципов трудовой деятельности выдвигается необходимость постоянного обновления знаний, умений и навыков, как в рамках освоенных специальностей, так и требования качественной и быстрой переспециализации.

Еще в 60–70-е годы XX века в части постиндустриальных стран были приняты правовые акты, стимулирующие (а в отдельных случаях обязывающие) деятельность государства и предпринимателей, направленную на развитие интеллектуального потенциала участников производственной сферы. Государство поощряло работодателей к «инвестициям в Человека» путем соответствующих налоговых мер, льготных кредитов, общественного и государственного поощрения. Например, в Японии Совет по развитию структуры экономики в 1973 г. принял развернутую концепцию «Об интеллектуализации народного хозяйства и развития способностей населения, которая позволила интенсифицировать процесс интеллектуализации труда во всех сферах деятельности. Аналогичные общегосударственные акции были предприняты в США, Франции, Великобритании, Швеции. К концу 80-ых годов были проведены реформы образования в Великобритании и Японии.

Завершается такая реформа в США, а во Франции началась подготовка к ее осуществлению.

Качественное образование выгодно не только для отдельного индивида, но и для общества в целом. Благодаря ему молодой человек может надеяться сделать неплохую карьеру в бизнесе, на политическом или культурном поприще. Система образования обеспечивает страну высококвалифицированными работниками. А это означает рост производительности труда, внедрение новых технологий, выход на передовые рубежи в социальном развитии. Два примера ярче всего докажут преимущества качественного образования.

Первый пример. В конце 40-х годов XX века половина кораблей в мире строилась на английских судостроительных верфях, а в конце 60-х годов — уже на японских. Столь разительная перемена объясняется превосходством японской системы образования над английской. В Англии на судостроительных верфях среди менеджеров очень мало людей с высшим образованием, а рабочие вообще имеют лишь минимальную подготовку. В противоположность этому у японцев прекрасно подготовленная и квалифицированная рабочая сила. Редкий японский менеджер не имеет высшего образования, а у большинства из них — ученые степени по инженерному делу.

Понятно, что с появлением сложных технологий японский менеджер быстрее, чем английский, освоит новые конструкторские идеи. Стоит ли удивляться, что японцы, модернизовавшие систему образования, очень быстро вышли на передовые технические рубежи.

Их корабли имеют меньшую себестоимость, они лучшего качества и поставляются заказчикам точно в срок. Что касается британских судостроителей, то в 70-х годах они ежегодно теряли десятки миллионов фунтов стерлингов и выжили лишь за счет налогоплательщиков.

Второй пример касается фермерства. Исследование показало, что фермеры развивающихся стран, имеющие 4 класса начального образования, производят

продукции на 13% больше, чем не имеющие образования вообще. История свидетельствует о том, что более образованный рабочий имеет большую производительность труда. В конце XIX в. урожайность пшеницы в Европе и риса в Японии начала повышаться по мере распространения массового образования. Сегодняшние американские фермеры имеют самую высокую производительность во всем мире, поскольку опираются в своем труде на громадную информационную базу, сложившуюся в течение веков. Они должны досконально знать не только все об удобрениях и почвах, гибридных семенах и севообороте, инсектицидах и гербицидах, но и в совершенстве владеть компьютером. Сегодняшний американский фермер обычно имеет университетскую подготовку, позволяющую ему быть растениеводом, механиком, ветеринаром, химиком, оператором компьютера, бухгалтером и менеджером. К концу 70-х годов один среднестатистический фермер обеспечивал продовольствием 5 человек, тогда как западноевропейский – 20, а американский фермер – 60 человек.

Под воздействием исторического опыта мировое сообщество давно пришло к выводу, что образование должно иметь абсолютный приоритет в бюджетах государств. В большинстве развитых стран на него постоянно увеличиваются государственные ассигнования. В развивающихся странах они ниже в десятки раз, причем разрыв с каждым годом возрастает. За счет повышения качества образования развитые страны получают до 40% прироста валового национального продукта. По существу, и это уже признано экспертами, инвестиции в развитие образования представляют собой вложение средств в наиболее окупаемую сферу. Один из президентов США в этой связи сказал: «В Америке сильные университеты не потому, что Америка богата, а Америка богата именно потому, что в ней сильные университеты». В докладе Совета по науке Белого Дома говорится: «Благополучие американского общества непосредственно связано с положением дел в университетах».

Кроме того, в передовых странах достигнуто практически полное удовлетворение базовых потребностей. Большую роль начинают играть нематериальные потребности, менее массовые и более индивидуализированные, реализация которых требует применения в больших масштабах творческого труда. Главным становится производство не вещественных ресурсов, а человеческого капитала, формирование которого происходит в системе образования.

Практически во всех странах в последние десятилетия наблюдается ускорение процесса устаревания профессий и специальностей. По данным американской статистики, половина существовавших в 1987 г. специальностей еще не наблюдалась в 1967 г., а в начале XXI века, как ожидается, большинство их будет новыми. Это связано с развитием информационной экономики, где труд и организация производства меняют свой характер по мере получения работниками новой информации и увеличения объема совокупных знаний каждые 2,5 года.

Еще недавно в нашей стране образование и рынок считались категориями полярными и несовместимыми. Превращение образовательных услуг в платные приобрело сегодня реальные черты, с чем пришлось свыкаться новым педагогам и управленцам самого различного масштаба (к сожалению, как показывает практика процесс далеко не завершившийся до настоящего времени). Экономические отношения в сфере образования по-своему уникальны. Они менее осязаемы, трудно уловимы, поскольку складываются в сфере образовательных услуг, не имеющих материально-вещественные формы. Как разновидность экономических благ образовательные услуги представляют собой систему знаний, умений навыков. И здесь мы сталкиваемся с необычностью проявления стоимости этого товара. Ведь долгое время в нашей стране образование было бесплатным для потребителя (для потребителя, но не общества). А общество всегда платило за образовательные услуги немалые деньги, потому, что эти услуги относятся к так называемым общественным

благам, т. е. к тем товарам и услугам, которые удовлетворяют общественные потребности или служат общественным интересам. Отсюда, по логике административно-командной экономики, они должны предоставляться не просто отдельному человеку, а обществу в целом и поэтому полностью финансироваться государством. И эта хорошо развитая система образования целиком финансировалась советским государством. Это и оказалось ахиллесовой пятой отечественного образования. Экономический кризис 90-х годов привел к существенному сокращению бюджетных возможностей как федерального, так и регионального уровней.

Одно из последних исследований, проводимое В.Н. Шубкиным показало глобальные закономерности, характеризующие аккумулированный эффект социального неравенства в системе образования. Если в первый класс школы дети рабочих и крестьян и интеллигенции поступали примерно в той пропорции, в какой эти категории представлены в социальной структуре общества, то к моменту ее окончания доля детей последней резко увеличивалась, а доля первых двух групп сокращалась. Еще больше обнаруженная тенденция проявлялась на уровне высшего образования: по существу в университетах одни интеллигенты (преподаватели) обучали других (студентов). Если раньше, в 60-е годы, правительство дополнительными мерами как-то выравнивало пропорции обучающихся в соответствии с параметрами социальной структуры, то в середине 90-х годов на это не было уже ни средств, ни желания. Платное обучение в школе и вузе резко усилило социальную дифференциацию не только среди взрослых, но и среди детей.

Так, согласно полученным данным к 1994 г. по сравнению с 1962 г. доля детей руководителей возросла в 3,5 раза, а доля детей рабочих и крестьян сократилась в 2,5 раза. Последние отсеивались из школы не только по неуспеваемости, но и по финансовым причинам. Разбив респондентов на четыре группы (дети рабочих и крестьян, дети специалистов, дети служащих, дети руководителей), В.Н. Шубкин и Д.Л. Константиновский установили путем

сравнения ориентации старшеклассников: чем выше статус и уровень образования родителей, тем более привлекательны для юношей и девушек профессии квалифицированного умственного труда; отчетливо прослеживается тенденция к репродукции статуса родителей. Обнаруженная тенденция, которую можно назвать «воронкой» социального неравенства в сфере образования, подтверждается множеством фактов. Так, если в 1963 г. из 100 выпускников средних школ в вузы поступало 11 выходцев из семей рабочих и крестьян, то в 1983 г. их стало 9, а в 1993 г. – 5. Соответственно доля детей служащих с 1963 по 1993 г. возросла с 10 до 16 детей, специалистов – с 14 до 18 детей, руководителей – с 6 до 20.

Дети руководителей и специалистов заполнили 3/4 самых престижных вакансий в вузах – специальности «экономика» и «финансы». Доля детей служащих – 13%, а детей рабочих и крестьян еще меньше. В 90-е годы качественное среднее и высшее образование становится все менее доступным для социальных низов. Плата за обучение в московских коммерческих лицеях и вузах достигает 2–4 тыс. долл. США. Тогда как средняя заработная плата москвича не достигает и 200 долл. США. Очевидно, что попасть в престижные вузы имеет значительно больше шансов тот, чьи родители могут заплатить за учебу в привилегированной школе, за предварительную довузовскую подготовку, за обучение в вузе. В результате усиления социальной дифференциации дети – выходцы из низов вытесняются в «дешевые» школы, и происходит снижение уровня образования таких подростков. Через школьное и вузовское сито проходят главным образом дети из высших социальных слоев.

На неравный доступ к получению образования на послешкольном и вузовском уровнях для детей рабочих и крестьян в предперестроечные времена обращает внимание Т.Л. Серикова: «В вузах, как правило, обучались сыновья и дочери партийных работников и интеллигенции, эти слои использовали свое влияние для того, чтобы обеспечить место своим детям в элитной общеобразовательной средней школе или университете. ...Еще один источник

неравенства состоял в том, что социалистическая система образования и подготовки кадров, как правило, не принимала в расчет детей, имеющих специфические потребности. Дети-инвалиды, дети, отстающие в развитии или живущие в неблагоприятных социальных условиях, редко получали необходимую им специализированную помощь».

Все реже студенты выезжают на учебу в дальние города, особенно в столицу, и чаще ограничиваются местными вузами. Основная причина – увеличение дороговизны проживания вдали от родительского дома. Последствия регионализации специалисты оценивают так: «В условиях сосредоточения крупных научных школ в столичных городах стремление большей части (60%) руководителей вузов к чрезмерной автономии может привести к существенному снижению качества обучения, к узкой региональной профессионализации, отрыву системы образования регионов от высокой общей культуры. Однако проблема автономии вузов не только связана с узковедомственными интересами, но и имеет экономические основания. Все больше родителей не в состоянии материально поддерживать детей, обучающихся в столичных центрах, из-за высокой стоимости жизни, поэтому они выбирают местные вузы независимо от профессиональных ориентаций самих молодых людей». Возможно, что в России образование проходит тот исторический путь, какой оно прошло в европейских странах и прежде всего в Великобритании: от социального неравенства и стратификации в начале XX в. к меритократической идеологии в середине столетия (предоставление равных возможностей всем на уровне среднего образования и неравного, по одаренности, на уровне высшего), а от нее к «парентократической» (от англ. parents – родители) модели, в которой «образование ребенка во всевозрастающей степени зависит от благосостояния и желаний родителей, нежели от его собственных способностей и усилий».

Негативные тенденции в середине 90-х годов наблюдались в вузовской науке: физическая и моральная деградация научной инфраструктуры; отток

научных кадров (прежде всего молодого и среднего возраста) в другие, преимущественно коммерческие сферы; ухудшение качественного состава оставшихся в вузах научных сотрудников (в определенной мере это относится и к профессорско-преподавательскому составу), ослабление желания молодежи связывать свою судьбу с наукой. Опасаясь безработицы, более половины вузовских ученых оценивают свои возможности трудоустройства как средние или даже «безысходные».

Пока не решена проблема конкурентоспособного уровня зарплаты, все попытки развития и реформирования образовательной системы будут наткаться на глухое сопротивление педагогической среды. Необходимо решительно и самым радикальным образом улучшить денежное обеспечение преподавателей, но одна эта мера в нынешних условиях способна привести к противоположным результатам: закреплению консервативных кадров. Повышение заработной платы будет эффективным только в сочетании с внедрением системы стимулов для повышения качества образования.

Без кардинального изменения управленческих подходов, как во всей экономике, так и в образовательных системах никакое информационное общество не позволит решить глобальных проблем, стоящих на повестке дня.

На всех уровнях образования, особенно в общеобразовательных школах, ПТУ и ссузах, да и во многих вузах, пока еще доминирует архаичная система трансляции знаний вместо целенаправленного формирования необходимых для жизни качеств. Вопреки запросам общества и позициям современной педагогической науки преподавание в наших школах и вузах построено на предпосылке «чем больше всевозможных знаний, тем лучше». Этот принцип в определенной мере работает при подготовке ученых, и именно в этой области отечественное образование наиболее конкурентоспособно (отсюда миф о «лучшем в мире образовании»), но с точки зрения подготовки к практической деятельности оно во многом устарело и нуждается в радикальной перестройке содержания и организации.

Имеется прямая связь между избыточным академизмом образования и организационно-экономическим механизмом, предусматривающим финансирование образовательных учреждений вне зависимости от степени их эффективности и удовлетворенности потребителей.

Возникает необходимость модернизации системы высшего образования для обеспечения адаптации его к новым экономическим условиям.

Проблема реформирования системы высшего образования в России вызвана необходимостью адаптации к двум важным факторам, носящим социально-экономический характер: активному переходу от административно-командной к рыночной экономике и наблюдаемому демографическому спаду.

С переходом российской экономики на рыночные рельсы все субъекты хозяйственной деятельности оказались в принципиально новых условиях функционирования. Будучи связанными новыми обязательствами, но, одновременно, и получив целый ряд новых свобод, далеко не все предприятия и организации смогли успешно приноровиться к новым рыночным условиям. Подавляющее большинство предприятий оказались неспособны в полном объеме удовлетворять требования кредиторов и осуществлять обязательные платежи в бюджет. В результате этого, многие субъекты признавались банкротами, переживая процедуры ликвидации, или преобразовывали свою организационно-правовую форму, проводя реорганизационные операции, другие были вынуждены частично поменять род своей деятельности, добавляя в реестр выполняемых ими работ все новые и новые направления, расширяя или сужая ассортимент выпускаемой продукции и т. д., а некоторые и по сей день влечат жалкое существование, не получая реальной прибыли, но и не разорившись окончательно. Но утверждать, что становление и формирование развитой рыночной экономики коснулось лишь отраслей материального производства, принципиально неверно. Практика показала, что развивающиеся рыночные процессы оказывают прямое влияние на состояние бюджетной сферы, включая образование. Вузы являются частью экономической системы

страны, поэтому все принципиальные изменения в ее экономике проявляются в их деятельности.

Контрольные вопросы и задания параграфу 1.4

1. Какова на ваш взгляд роль образования в развитии современной экономики? Приведите примеры.
2. Какие закономерности установил В.Н. Шубкин в ходе проведенного им исследования?
3. Как проявляется существующее социальное неравенство в образовании?
4. Какие проблемы возникли в отечественной системе образования в ходе «перестройки» 90-х годов прошлого века?

1.5. Периодизация развития экономической мысли применительно к экономике образования

На разных этапах развития экономики (а так же выделившейся из нее в середине XX века экономики образования), преобладало внимание к какой-то определенной из выше названных трех проблем. Попытка периодизации различных взглядов на экономическую роль образования будет выглядеть следующим образом – табл. 1.5.1.

Таблица 1.5.1

Периодизации взглядов на экономическую роль образования

Зарубежная экономическая мысль	
XVIII–пер. пол. XX вв.	Изучалась проблема влияния образования на стоимость рабочей силы. Труд разделяли на «простой» и «сложный» в зависимости от уровня образования рабочего
Втор. пол. XX в.	Теория «человеческого капитала»
Российская экономическая мысль	
Советская экономическая мысль	Струмилин С.Г., Жамин В.А., Костанян С.Л., Левицкий М.Л. – заложили основы советской экономики образования, развивающейся в рамках марксизма
Современная экономическая мысль России	Л.М. Левицкий, Т.Н. Шевченко, А.Б. Вифлеемский, Ерошин В.И. Основные проблемы – решение вопроса о соотношении государственного и частного финансирования образования, разработка основ экономической деятельности образовательных учреждений в условиях рыночной экономики

Для понимания особенностей взглядов на экономику образования на разных исторических этапах нужно не забывать, что все ученые, взгляды, которых мы рассмотрим ниже, жили в разные цивилизационные эпохи и в различных экономических системах, что естественно накладывало отпечаток на их взгляды (табл. 1.5.2).

Таблица 1.5.2

**Известные экономисты,
повлиявшие на развитие экономики образования**

Имя ученого	Система хозяйствования	Характер труда и соотношение между видами труда
Адам Смит (1723-1790) (Шотландия)	Зарождение элементов рыночной экономики в условиях феодального хозяйства	Преобладает ручной физический труд
Карл Маркс (1818-1883) Германия	Индустриальная система хозяйствования	Преобладает физический механизированный труд
Г. Беккер (1930-2014) США	Смена индустриальной цивилизации на постиндустриальную	Интеллектуальный труд становится преобладающим
В.А. Жамин, С.Л. Костанян СССР	Советская командно-административная система	Преобладает физический механизированный труд, с нарастанием применения элементов умственного труда
М.Л. Левицкий РФ	Советская командно-административная система. Становление рыночной экономики	Доля умственного труда больше, чем доля труда физического
А.Б. Вифлеемский РФ	Становление рыночной экономики	Доля умственного труда больше, чем доля труда физического (одинаково)

Далее будет подробно рассмотрен каждый этап в истории экономики образования, и проанализировано какая проблема («Входа», «Внутренних изменений» или «Выхода») была наиболее актуальна для исследователей на конкретном историческом этапе.

Экономическая мысль в XVIII-XIX веке. Для экономистов XVIII-XIX вв. вопрос влияния образования на трудовые процессы рассматривался в рамках их изысканий по проблемам труда рабочих, их заработной платы, стоимости и т. д. Это связано, прежде всего, со следующими факторами, **во-первых**, в тот период преобладал физический, низко квалифицированный труд и работнику что бы освоить необходимую профессию, нужен был общеобразовательный минимум (в лучшем случае умение писать и читать) и

небольшое количество времени на приобретение необходимых навыков и умений для того, что бы выполнять свою работу. **Во-вторых**, очень сильно изменилось само понятие о «необходимых потребностях, для поддержания трудящегося индивидуума как такового в состоянии нормальной жизнедеятельности», которым много внимания уделял К. Маркс. То, что считалось во времена Смита и Маркса достаточным для того, что бы рабочий мог восстановить себя для продолжения работы и обеспечить своих детей до трудоспособного возраста (полноценное питание, 8 часовой рабочий день, благоустроенное жилье, одежда по сезону и т. д.) в современную постиндустриальную эпоху, явно недостаточно. Чем больше будет возрастать значение интеллектуального труда, и чем выше будут требования «трудящихся индивидуумов» к жизненным условиям, тем больше будут экономисты уделять внимание роли образования.

Взгляды Адама Смита на роль образования изложены в книге «Исследование о природе и причинах богатства народов» (1776 г.). Обратимся к главе X «О заработной плате и прибыли при различных применениях труда и капитала». Как видно из названия главы Адама Смита интересует прежде всего влияние подготовленности к осуществлению трудовых процессов (за что ответственна существующая система образования и воспитания) на уровень зарплаты и на получаемую прибыль. «...заработная плата изменяется в зависимости от легкости и дешевизны или трудности и дороговизны изучения данной профессии... Европейская практика признает труд всех мастеровых, ремесленников и мануфактурных рабочих квалифицированным трудом, а труд сельских работников – простым трудом... В искусствах и либеральных профессиях обучение еще гораздо дороже и продолжительнее. Ввиду этого денежное вознаграждение художников и скульпторов, юристов и врачей должно быть гораздо более щедрое, что в действительности имеет место». В этой небольшой цитате содержится большой объем информации, дающей нам представление о взглядах Адама Смита на проблемы экономики образования.

Во-первых, говоря об образовании, Смит говорит, прежде всего, о приобретении конкретной профессии, **во-вторых**, по его мнению, чем дольше нужно учиться профессии и чем больше расходов связанных с получением образования, тем выше должен быть уровень заработной платы. Поэтому Смит и считает, что люди занятые деятельностью, которая впоследствии была названа «интеллектуальным трудом», должны зарабатывать больше, чем они зарабатывали во время жизни и творчества автора. **В-третьих**, Адамом Смитом предпринята попытка выделить различные типы труда в зависимости от профессии и времени затраченного на ее получение – это квалифицированный труд, простой труд и труд работников искусства и либеральных профессий.

Другая цитата Адама Смита дает нам представление о взглядах Смита на проблему «Входа»: «Во все время ученичества весь труд ученика принадлежит его хозяину. Все это время его должны содержать его родители или родственники, а почти во всех случаях они также должны снабжать его одеждой. Обыкновенно получает также мастер некоторую сумму денег за обучение ремеслу. Кто не может дать денег, дает свое время, то есть обязывается работать большее количество лет, чем обычно принято...». Как мы видим, Адам Смит включает в расходы связанные с образованием следующие статьи:

- Содержание ученика – ложится на плечи родителей или родственников.
- Расходы на одежду учащегося.
- Деньги, выплачиваемые мастеру за обучение, либо отработанное время, компенсирующее отсутствие платы за обучение.

Но затраты эти оправданы: «Человек, изучивший с затратой большого труда и продолжительного времени какую-либо из тех профессий, которые требуют чрезвычайной ловкости и искусства, может быть сравнен с ... дорогой машиной. Следует ожидать, что труд, которому он обучается, возместит ему,

сверх обычной заработной платы за простой труд, все расходы, затраченные на, обучение, с обычной, по меньшей мере, прибылью на капитал, равный этой сумме расходов». Как видим из приведенной цитаты, Адам Смит видит прямую выгоду получения образования для отдельной личности. Кроме того, приобретенные в процессе обучения полезные способности А. Смит относил к основному капиталу и рассматривал их как часть богатства всего общества.

Более фундаментальное теоретическое обоснование экономической роли образования дал в своих работах **К. Маркс (1818–1883)**. Вспомним основные положения марксизма в отношении труда и рабочей силы. За основу Маркс взял утверждение Смита и Рикардо о том, что в основе стоимости всех товаров лежит количество труда затраченного на их производство. Маркс первым из экономистов разграничил понятия «труд» и «рабочая сила». Труд, по мнению К. Маркса «...есть, прежде всего, процесс, совершающийся между человеком и природой, процесс в котором человек своей собственной деятельностью опосредует, регулирует и контролирует обмен веществ между собой и природой»¹⁰. Рабочая же сила – это способность к труду, и именно она имеет стоимость и потребительскую стоимость (полезность). Стоимость определяется затратами труда необходимыми для воспроизводства рабочей силы, т. е. стоимостью тех услуги товаров которые необходимы для жизни рабочего и его семьи. Как и А. Смит, Маркс считает синонимом стоимости рабочей силы заработную плату работника. Но в отличие от Смита и Рикардо Маркс утверждает, что в процессе производства рабочий создает большую стоимость, чем стоит его рабочая сила. Разницу между этими стоимостями (прибавочная стоимость) и присваивает капиталист.

Какое же значение, по мнению Маркса, играет образование в формировании рабочей силы. Об этом говорится в той части «Капитала», которая посвящена вопросам простого и сложного труда¹¹ (Собр. соч.

¹⁰ К.Маркс, Ф. Энгельс, Собрание сочинений. 2-е изд. т.23, с.188.

¹¹ Там же, стр. 53.

К. Маркса и Ф. Энгельса, 2 изд-е., Т. 23, с. 53). К сожалению это одно из самых «туманных мест» в «Капитале». Причина такого «тумана» кроется в том, что многие из описываемых Марксом явлений имели в его время неразвитый, зачаточный характер. В данном случае Маркс пишет «...мы избежим излишней операции и упростим анализ, если предположим, что рабочий, применяемый капиталом, выполняет простой, средний общественный труд»¹².

К. Маркс предлагал разделять рабочих, а соответственно и труд на две группы:

- **Обученные рабочие** – сложный, квалифицированный труд.
- **Необученные рабочие** – простой неквалифицированный труд.

Различие между простым и сложным трудом в прошлом веке было относительно невелико в силу недостаточной развитости производительных сил. Главное отличие простого труда от сложного согласно марксизму заключается в том, что работник в процессе сложного труда за одно и то же время при одинаковой интенсивности производит большее количество новой стоимости, чем работник в процессе простого труда: «...в каждом процессе образования стоимости высший труд всегда должен сводиться к среднему общественному труду, например, один день высшего труда к x дням простого труда». Маркс не оставил политэкономической методики определения соотношения между простым и сложным трудом, ограничившись лишь одним замечанием: «Различные пропорции, в которых различные виды труда сводятся к простому труду как к единице их измерения, устанавливаются общественным процессом за спиной производителей и потому кажутся последним установленными обычаем»¹³. Таким образом, для простоты Маркс предлагает весь сложный (высший) труд сводить к простому, усредненному труду. Это было возможно в XIX веке, когда преобладал простой труд, а области сложного

¹² Там же, стр. 209.

¹³ Там же, стр. 53.

труда имели узкий локальный характер. Кроме того, часть работников сложного труда, нельзя было никак причислить к пролетариату, это либо мелкая буржуазия (высокосложные кустарные производства: ювелиры и т.п.), либо рабочая аристократия. В современных условиях произошло резкое усиление разрыва между простым и сложным трудом, кроме того, области труда высшей сложности ранее бывшие прерогативой мелкой городской разночинной буржуазии все более заполняются работниками наемного труда. Разрыв этот настолько велик, что стоимость, произведенная работником сложного труда, на несколько порядков выше стоимости, произведенной за то же время неквалифицированным работником (простым трудом). Простое механическое усреднение или абстрагирование от различия простого и сложного труда становится в современных условиях полностью неприемлемым.

К. Маркс считает – для того, что бы преобразовать общечеловеческую природу так, чтобы она получила подготовку и навыки в определенной отрасли труда, стала развитой и специфической рабочей силой, требуется определенное образование или воспитание, которое, в свою очередь, стоит большей или меньшей суммы товарных эквивалентов. Эти издержки на образование, по мнению Маркса, различны в зависимости от квалификации рабочей силы. Следовательно, эти издержки обучения (стоимость средств обучения + стоимость труда преподавателей) – совершенно ничтожные для обычной рабочей силы – входят в круг стоимостей, затрачиваемых на ее производство. Как видим, Маркса, прежде всего, интересует вопрос о том, как образование влияет на стоимость рабочей силы, а соответственно и на заработную плату рабочего. Нужно не забывать, что Маркс жил в эпоху преобладания физического, простого труда и поэтому издержки на получение необходимых знаний и умений рабочим были не столь значительны, чем в настоящее время. Фабрично-заводской рабочий в середине прошлого века тратил на специальное образование, приобретение и совершенствование навыков за всю жизнь от силы год – полтора при средней продолжительности общего рабочего времени 15–

20 лет. Это значит, что простой труд от сложного отличался где-то на 10%, чем вполне можно было пренебречь. Кроме того в прошлом веке система профессионального образования была совершенно не развита, то есть материальные затраты на нее равнялись практически нулю. Профобучение шло в большинстве случаев через ученичество, наставничество и происходило в рабочее время ученика и наставника (в которое они не освобождались от основного производительного труда). Учитывая эти факторы при анализе взглядов К. Маркса на экономическую роль образования можно сделать следующие выводы:

- Маркса, прежде всего, интересует простой труд и соответственно неквалифицированные рабочие – это обусловлено спецификой времени, в которое жил и творил К. Маркс.
- Затраты на обучение и образование входят в стоимость рабочей силы.
- Затраты на обучение неквалифицированного рабочего занимающегося простым трудом ничтожно малы.

«Теория человеческого капитала». С сер. XX века доля сложного (интеллектуального) труда по сравнению с простым (традиционным) неустанно растет. Это привело к появлению новых экономических теорий занимающихся изучением экономики труда и в частности экономики образования.

Особое место в этих исследованиях занимает теория человеческого капитала. Базовая модель этой теории была разработана в книге Г. Беккера «Человеческий капитал» (первое издание 1964 г.)¹⁴. Эта книга стала основой для всех последующих исследований в данной области и была признана классикой современной экономической науки.

¹⁴На русском языке с произведениями автора можно ознакомиться в книге: Гэри С. Беккер. Человеческое поведение: экономический подход. Избранные труды по экономической теории// Human Behavior: Economical Approach. Selected Works on Economic Theory.// Авторский сборник. Издательство: ГУ ВШЭ, 2003 г.

Сегодня теории человеческого капитала посвящено большое количество исследований. Сторонники теории «человеческого капитала» большое внимание уделяют проблеме «Выхода». Они рассматривают расходы на образование в качестве затрат инвестиционного типа, инвестиций в «человеческий капитал». Оценка эффекта от образования при таком подходе может быть выражена в *денежной* форме. При этом встает вопрос об окупаемости (норме отдачи). Применительно к образованию принято выделять **«внутреннюю»** и **«внешнюю»** отдачу. В первом случае речь идет о той пользе, которую получают сами обучающиеся; во втором – об эффекте, который оказывает на макроуровне более образованная рабочая сила, в частности на экономический рост.

«Внутренняя» отдача выражается в том, что образованный человек, как правило, получает более высокую заработную плату, более интересную работу, имеет возможность лучше приспособливаться к изменениям экономической среды. Все **косвенные и не денежные выгоды** с трудом поддаются количественному измерению, поэтому главные усилия экономистов были направлены на оценку прямого денежного эффекта от более высокого уровня образования.

Существует **два основных подхода** к расчету норм отдачи. Первый основан на прямом измерении выгод и издержек. Например, доход от высшего образования можно представить как разность в пожизненных заработках тех, кто окончили колледж, и тех, кто не пошли дальше средней школы. В состав издержек помимо прямых расходов включаются **потерянные заработки**, то есть доход, недополученный учащимися за годы учебы. (По существу, они измеряют ценность времени учащихся, затраченного на формирование человеческого капитала.) На потерянные заработки приходится до двух третей суммарных издержек обучения. Внутренняя норма отдачи будет представлять собой такую ставку дисконта, при которой приведенные величины выгод и издержек образования окажутся равны.

Второй подход исходит из оценки параметров так называемой «производственной функции заработков», которая описывает зависимость заработков человека (точнее – их логарифма) от уровня его образования, трудового стажа, продолжительности отработанного времени и других факторов.

Однако в 80-е годы она вернулась на прежний, более высокий уровень. Неодинаковы нормы отдачи от полученного образования, для различных категорий работников. Прежде всего, обращает внимание на то, что эффективность высшего образования у мужчин они выше, чем у женщин. Взаимосвязь между уровнем экономического развития и нормами отдачи образования имеет сложную зависимость. В самом простейшем виде она имеет U-образную форму.

В теории «человеческого капитала» исходят из того, что заработная плата имеет своего рода слоистую структуру, где каждый «слой» связан с определенным уровнем образования. Тот «пласт» заработков, который соответствует данному уровню образования, и есть денежный доход от него. В этом случае экономический эффект от высшего образования равен единице пожизненных заработков двух лиц: одного, окончившего колледж, и другого, получившего среднее образование. Заработную плату работника с определенным уровнем подготовки можно представить как состоящую из двух основных частей. Первая часть – это то, что он получал бы, имея базовый уровень образования. Вторая – это доход на образовательные инвестиции.

Благодаря теории человеческого капитала вложения в человека стали рассматриваться как источник экономического роста, не менее важный, чем «обычные» капиталовложения. Т. Шульц, Э. Денисон, Дж. Кендрик и др. произвели количественную оценку вклада образования в экономический рост. Было установлено, что на протяжении XX в. накопление человеческого капитала опережало темпы накопления физического капитала. По расчетам Э. Денисона, прирост душевого дохода в США в течение послевоенного

периода был на 15–30% обусловлен повышением образовательного уровня рабочей силы. Опыт таких стран как Гонконг, Сингапур, Южная Корея подтверждает, что ставка на инвестиции в образование и здравоохранение является наиболее эффективной стратегией экономического развития.

Сегодня отношение к возможностям образования стало более трезвым. Экономисты отмечают ряд недостатков теории человеческого капитала:

- умаление культурной ценности образования;
- низведение человека до уровня машины;
- излишне технократический подход к человеку.

На современном этапе экономического развития образование перестали воспринимать как панацею почти от всех социальных зол. В образовательной политике установка на чисто количественный рост сменилась установкой на совершенствование обучения.

Советская экономика образования. Несколько другой научный подход к экономике образования, чем у теоретиков человеческого капитала был у советских экономистов. Дело в том, что теорию человеческого капитала достаточно сложно применить к советской и российской действительности. Особенно в части разработки вопросов «внутренней отдачи», т. е. влияния образования на повышение заработной платы. Исторически в нашей стране сложилась экономическая система, при которой разница между квалифицированным трудом и неквалифицированным была не такой большой как в странах Запада. Тем более не такой существенной была разница в заработках людей занятых интеллектуальным и физическим трудом. Советская идеология воспевала физический труд рабочего у станка или крестьянина в поле как самый важный, лучший и почетный труд. Интеллектуальный же труд «по качеству» был ниже физического, соответственно и оплачивался в лучшем случае, так же как и физический. Но, несмотря на это в обществе устойчиво жило стремление к повышению образования. О чем свидетельствует неуклонно растущее количество людей стремящихся в высшие и средне-специальные

учебные заведения (с 1950 по 1964 год ежегодный прирост численности студентов вузов составлял 14 %) ¹⁵.

Приступая к анализу экономической мысли советского периода необходимо учитывать тот факт, что исследователи естественно исходили из реалий существовавшего социально-политического строя, в их трудах партийно-государственное руководство рассматривалось как решающее условие, обеспечивающее современный уровень развития всей системы образования и подготовки специалистов. В свою очередь, при освещении блока социально-экономических проблем они руководствовались изначально заданными концептуальными положениями о характере действия экономических законов при социализме. Тем не менее, при наличии известной идейной заданности, указанный блок работ содержит исключительно ценный фактический материал, помогает яснее представить реальные проблемы и трудности, встречавшиеся в процессе материального обеспечения учебно-воспитательной деятельности.

Истоки зарождения экономики образования как науки просматриваются в трудах академика *С.Г. Струмилина* ¹⁶. Исследования этого видного ученого были посвящены изучению влияния образования на производительность рабочего. Струмилин первым в истории мировой экономической мысли произвел расчет окупаемости образования и расходов на приобретение квалификации в 20-е годы прошлого века. Сопоставляя зарплату и производительность труда рабочих с образованием, он пришел к выводу, что

¹⁵ Жамин В.А. Экономика образования (вопросы теории и практики). М., «Просвещение», 1969. Стр. 293.

¹⁶ **Станислав Густавович Струмилин (Струмилло-Петрашкевич) (1877–1974)** – советский экономист, статистик, историк, социолог, академик АН СССР (1931 г.). После Октябрьской революции - заведующий отделом статистики Петроградского областного комиссариата труда, затем заведующий отделом статистики Наркомата труда и ВЦСПС. С 1951 г. работает в Госплане СССР, занимая различные ответственные посты (заместитель председателя, член президиума, член совета научно-технической экспертизы и др.). Одновременно он ведет большую научную работу. Его перу принадлежит более 700 трудов по экономике, статистике, управлению производством, политической экономии, социологии, философии и планированию народного хозяйства.

«простая грамотность, достигаемая за один год обучения, повышает продуктивность рабочего на 30 %. В среднем за ряд лет год школьного образования давал примерно в 2,6 раза большую прибавку квалификации, чем год заводской выучки»¹⁷. По мысли С.Г. Струмилина, эффект затрат сказывается в увеличении заработной платы у работников более высокого образовательного уровня. Сравнивая заработную плату инженеров, техников, квалифицированных рабочих с зарплатой необученных рабочих, С.Г. Струмилин выявил ее прирост за счет повышения образования. Так, зарплата необученного рабочего в 1924–1925 гг. составляла 141 руб. в год. Простая грамотность повышала ее на 42 руб. (т. е. на 30%). Начальное образование увеличивало заработок почти на 80% – на 112 руб. в год.

На материале, включающем около 50 тыс. профессиональных карточек ленинградских рабочих, 2800 карточек-формуляров по двум крупным московским учреждениям – Наркомпроду и Московскому почтамту, а также данные всесоюзных и республиканских переписей населения, изучался уровень школьного образования рабочих и служащих в 1924 г., условия и характер труда учителей, учебная нагрузка и зарплата и т. д. С.Г. Струмилин выяснил, что те рабочие, которые имеют большее количество лет школьного обучения, быстрее повышают квалификацию, чем не имеющие образования: год школьного образования дает примерно в 2,6 раза большую прибавку квалификации, чем год заводского стажа. Струмилин подходил к теме исследования широко, что явствует даже из названия его работы: «Хозяйственное значение народного образования». Используя десятки таблиц и множество математических уравнений, исследователь выявил следующие закономерности и факты:

¹⁷Струмилин С.Г. Избранные произведения в пяти томах. М. Издательство АН СССР, 1963.Т. 5. С. 266.

1. Высококвалифицированный рабочий в течение своей трудовой карьеры полностью возмещает затраченные государством средства на его образование.

2. Каждый год дополнительного обучения повышает доход рабочего, семейный бюджет больше, чем обычный производственный стаж.

3. Прибавочный продукт возрастает вместе с ростом производительности труда и квалификации рабочего.

4. Квалифицированный рабочий дает в бюджет страны в два раза больше, чем неквалифицированный.

5. Выгоды от повышения продуктивности труда превышают соответствующие затраты государства на школьное обучение в 27,6 раз.

При этом капитальные затраты государства окупаются уже в первые 1,5 года, а в течение следующих 35,5 лет оно получает ежегодно чистый доход на этот «капитал» без каких-либо затрат.

Влияние школьного обучения и «образовательного ценза» работников физического труда велико, но оно еще выше в сфере умственного труда, т. е. служащих (четырёхлетняя начальная школа дает служащему прибавку квалификации на 90% большую, чем рабочему, а семилетняя – в 2,5 раза).

В 1924 г. в советской стране был запланирован переход к всеобщему начальному образованию. Перед учеными была поставлена задача просчитать экономическую эффективность школьной реформы. Группа специалистов под руководством С.Г. Струмилина выяснила, что затраты на осуществление реформы превысят 1600 млн. руб., однако отдача инвестиций в образование превысит затраты в 43 раза и составит 69 млрд. руб. Конечный выигрыш народного хозяйства выразится в повышении производительности труда, которое дадут стране более квалифицированные рабочие и служащие. При этом капитальные затраты уже к концу первого десятилетия будут окуплены с избытком соответствующим повышением национального дохода, а рентабельность затрат на последующие три десятилетия превысит 125% в год.

И финансовая тягость реформы может ощущаться страной лишь в первые 5–6 лет ее существования.

По расчетам С.Г. Струмилина выходило, что затраты государства на высшую школу, в отличие от начальной и средней, не окупаются. (Хотя при дореволюционных расценках труда затраты на высшее образование вполне окупались). Ученый признавал, что в будущем стране понадобятся тысячи дипломированных врачей и инженеров, но сейчас, в трудном 1924 г., ощущалось известное «перепроизводство» лиц интеллигентного труда. «Правда, это перепроизводство было очень относительное. В нашей деревне миллионы больных лишены были какой-либо медицинской помощи, но платить врачам у нас не было средств, и врачи тысячами оставались без дела в крупных городах и столичных центрах. В нашей стране около 70% населения было неграмотно, но учителям платить было нечем, и они десятками тысяч пополняли армию безработных. Но, если платежеспособный спрос на интеллигентный труд в эти годы сильно падал, то производство новых кадров интеллигенции в вузах даже заметно расширилось за время революции. В 1913 г. у нас числилось не свыше 90 тыс. студентов, а в 1923 г. – до 200 тыс., т. е. на 120 % больше. Тогда как подготовка специалистов с высшим образованием увеличилась, оплата их труда по сравнению с дореволюционным временем упала **в 2,5 раза**. В 1913 г. рабочий получал (в переводе на цены 1924 г.) 300 руб. в месяц, профессор и госслужащий – 3 тыс., директор департамента – 8 тыс. руб. Таким образом, образование позволяло человеку увеличить свой доход в 10–15 раз.

На основе многочисленных расчетов С.Г. Струмилин установил два эмпирических закона:

1. закон убывающей продуктивности школьного обучения;
2. закон убывания продуктивности каждого последующего года служебного стажа.

Первый гласил, что каждый последующий год обучения дает меньший прирост квалификации, чем предыдущий. Иными словами, начальное образование позволяет надеяться на более высокий прирост квалификации, чем среднее и высшее. Второй закон утверждал, что темпы прироста квалификации служащего с увеличением его производственного стажа падают. Эти законы напоминали известный в экономике закон убывающей предельной полезности: каждая новая дополнительная единица потребляемого товара добавляет к совокупной полезности меньше, чем предыдущая. Квалификация работника, т. е. его умение работать, его хозяйственная продуктивность, повышается, судя по расценкам рынка, медленнее, чем число лет, затраченных на его школьную выучку. А если это верно, то высокая рентабельность начального обучения, а также средней школы по сравнению с высшей получает в этом законе убывающей продуктивности школьной выучки вполне достаточное объяснение. Если даже наименее продуктивный по своим результатам последний год школы по законам рынка должен в оплате труда работника окупить полностью школьные издержки обучения за этот год, то более продуктивные в этом отношении годы школы, несомненно, будут тем рентабельнее, чем выше их продуктивность и тем ниже связанные с их прохождением школьные издержки.

Теоретическое и практическое значение исследований С.Г. Струмилина трудно переоценить. Во-первых, он разработал строго научную методологию эмпирико-социологического и статистического изучения системы образования. Во-вторых, он обосновал ценность умственного труда и значение образования для народного хозяйства. Это тем более важно, что в 20-е годы XX столетия большинство специалистов считало труд рабочих гораздо более полезным для общества, чем труд ученых, врачей и инженеров. Первых относили к престижной категории производительного труда, а вторых – к не престижной категории непроизводительных работников. С.Г. Струмилин не только развеял миф, но доказал прямо противоположную закономерность. Думается, что

именно его разработки подготовили почву для того, чтобы в советское время невиданными доселе темпами росло среднее и высшее образование.

Свое монографическое оформление теоретическая модель экономики образования получила в публикациях *В.А. Жамина*¹⁸ и *С.Л. Костянина* в 60–70-е годы. Они позиционировали экономику образования как неотъемлемую часть и важную составную часть системы экономических наук. В качестве теоретической и методологической основы для экономики образования выступает политическая экономия, выясняющая экономические категории и законы развития любой народнохозяйственной отрасли. Причем речь идет не о достижении какого-то направления политэкономии: классического, неоклассического, марксистского и т. д., а о синтезе всего лучшего, выдержавшего проверку общих и частных экономических теорий.

При полном отсутствии частной собственности все расходы на систему образования брало на себя государство. «Главным источником финансовых затрат на народное образование является государственный бюджет»¹⁹. Благодаря этому был осуществлен на деле один из основных коммунистических постулатов о всеобщей доступности и бесплатности образования для народа. Причем, под образованием в первые годы советской власти подразумевалось, прежде всего, обучение грамоте и элементарной арифметике. Учитывая тот факт, что практически 80% населения Российской империи в нач. XX в. было безграмотным, это было значительным повышением образовательного уровня всего российского общества.

¹⁸ **Жамин Виталий Алексеевич** (1920-1989). Доктор экономических наук (1960). Профессор (1960), заведующий кафедрой экономики зарубежных стран (1958-1966), декан (1959-1963) экономического факультета МГУ. Ректор МГПИ им. Ленина (1963-1966). Зам. директора Института экономики АН СССР. Награжден орденами Красной Звезды, Трудового Красного Знамени. Участник ВОВ.

¹⁹ Жамин В.А. Экономика образования (вопросы теории и практики). М., «Просвещение», 1969. Стр. 263.

В связи с тем, что советская экономика была плановой, то проблема «Входа» заключалась в основном в решении задач **планирования** расходования государственного бюджета на народное образование. «Большое значение приобретает дальнейшее совершенствование планирования народного образования. А это тоже комплекс вопросов»²⁰. В.А. Жамин выделяет следующие вопросы, которые решают экономисты при планировании образования:

- рациональное размещение сети учебных заведений в городской и сельской местности;
- планирование численности учащихся в системе профессионально-технического образования, в средних и высших учебных заведениях дневного, вечернего и заочного обучения;
- определение оптимального контингента учащихся школ-интернатов, школ и групп с продленным днем, школ рабочей (сельской) молодежи;
- планирование затрат по видам и формам образования;
- планирование распределения и использования квалифицированных кадров по важнейшим отраслям народного хозяйства и экономическим районам;
- расчет потребности в преподавательских кадрах;
- источники и порядок финансирования народного образования;
- экономический расчет национальной структуры организации управления народным образованием.

Расходы на народное образование входили в группу расходов на социально-культурные мероприятия, в этой группе выделялся раздел –

²⁰ В.А. Жамин. Актуальные проблемы экономики народного образования //Актуальные вопросы экономики народного образования. Сборник материалов научно-координационного совещания по вопросам экономики народного образования МГПИ им. В.И. Ленина. Под общ. Ред. В.А. Жамина. М.: «Просвещение», 1965. Стр. 5.

просвещение. Несмотря на то, что просвещение считалось непроизводственной сферой, ассигнования государственного бюджета на него постоянно росли. Все образовательные учреждения СССР считались бюджетными и в связи с этим могли расходовать деньги строго в соответствии со **сметой** и единой системой статей расходов. Как отмечал В.И. Жамин, составление сметы на текущее содержание бюджетных учреждений представляет собой важнейший этап в планировании финансов и всей работы учреждения. Всего существовало 14 статей расходов:

1. Заработная плата.
2. Начисления на заработную плату.
3. Канцелярские и хозяйственные расходы.
4. Командировки и служебные разъезды.
5. Расходы учебные, на производственную практику учащихся, научно-исследовательские работы и приобретение книг для библиотек.
6. Стипендии.
7. Расходы на питание в лечебных, детских и других социально-культурных учреждениях.
8. Приобретение медикаментов и перевязочных средств.
9. Приобретение оборудования и инвентаря.
10. Капитальные вложения вне государственного плана капитальных работ.
11. Приобретение мягкого инвентаря и обмундирования.
12. Капитальные вложения, осуществляемые по государственному плану капитальных работ.
13. Капитальный ремонт зданий и сооружений.
18. Прочие расходы.

По каждой статье существовали натуральные нормы потребления, рассчитанные в соответствии с дидактическими, методическими, санитарно-гигиеническими и прочими требованиями.

И в советское время и в условиях современной рыночной экономики огромное значение играл вопрос: «Как рассчитать, сколько денег нужно выделить из бюджета на образование?». Поиск ответа на него никогда не был легким, и основной проблемой был поиск **норматива**, на основе которого можно было произвести расчеты. Затраты при нормативном методе расчета исчислялись путем умножения числа планируемых (расчетных) единиц на установленные нормы расходов. Число планируемых единиц определялось данными о школьной сети и о контингентах учеников (число классов, кол-во учащихся и т. д.). Среднегодовой контингент определяется по формуле:

$$K_c = \frac{(K_1 \cdot M_1) + (K_2 \cdot M_2)}{12},$$

где K_c – среднегодовой контингент;

K_1 – сеть или контингенты на начало планируемого года;

M_1 – число месяцев функционирования переходящей сети (контингента);

K_2 – сеть контингента после расширения (или уменьшения);

M_2 – число месяцев функционирования новой сети (контингента)²¹.

Установленные нормы расходов определялись в расчете на учащегося или на количество классов в школе, на учреждение в целом, а так же на 1 м^3 объема здания или на 1 м^2 площади и т. д.

Разработка методики расчета бюджетных расходов на образование и сегодня не перестает быть актуальной. Неправильные расчеты приводят, как

²¹ Жамин В.А. Экономика образования (вопросы теории и практики). М., «Просвещение», 1969. Стр. 269.

правило, к недофинансированию системы образования, последствия этого особенно хорошо прочувствовало на себе все российское просвещение в 90-е годы прошлого века.

Как было сказано выше, в советское время было выработано постатейное бюджетное финансирование образования. Уже в конце 80-х годов XX в. возникла идея перехода от постатейного к нормативному финансированию с целью заменить финансирование непосредственно учебного процесса финансированием его результата. Под нормативом в этом случае понимается среднестатистическая стоимость обучения одного ученика. Такая система нормативного финансирования получила название «подушевого финансирования», у него имеются как плюсы, так и минусы.

Несмотря на то, что в России сегодня совершенно другая экономическая система многие вопросы, разработанные советскими экономистами, по планированию образования остаются актуальными. Так например, до сих пор для расчетов показателей сети и контингентов образовательных учреждений применяют формулу разработанную В.И. Жаминам.

Не менее важное значение с точки зрения советских экономистов играет вопрос **оценки эффективности народного образования.**

Обычно в качестве показателя эффективности образования принимают отношение затрат на образование к приросту национального дохода. При этом, как отмечает В.А. Жамин, рассчитать влияние образования на национальный доход очень сложно, т. к. образование влияет на него опосредованно – через повышение квалификации.²² Несмотря на сложности, В.А. Жаминам проведены расчеты и сделан следующий вывод – сложный труд, создавая в единицу времени большую стоимость, чем простой, обеспечивает рост производительности труда и соответственно рост национального дохода.

²² Там же. Стр. 307.

Причем доля прироста национального дохода связанная с повышением квалификации составляет 30,3 %²³.

В ходе исследований проведенных в 60-е годы XX в. было обнаружено, что повышение образовательного уровня оказывает существенное влияние на результаты труда рабочих, а именно:

- процент выполнения нормы выработки увеличивается пропорционально возрастанию общеобразовательной подготовки;
- с повышением общеобразовательного уровня рабочих заметно увеличивается объем бездефектной продукции;
- почти не допускается простоев оборудования;
- сокращается время затрачиваемое на освоение новых видов работы;
- повышается уровень рационализаторства;
- сокращается время, требующееся для повышения производственной квалификации.²⁴

В исследовании подчеркивалось, что, несмотря на явное преимущество, которое дает образование рабочих, администрация предприятия этих преимуществ не использует и уделяет обучению работников недостаточное внимание.

Одним из важнейших аспектов экономики образования середины XX столетия являлся вопрос **экстенсивных методов решения управленческих проблем**, еще в 80-е годы известный исследователь данных проблем *М.Л. Левицкий*²⁵ писал: «Экстенсивные методы решения управленческих проблем, возможны в весьма ограниченных пределах... начиная с какого-то определенного уровня, дальнейшее увеличение численности

²³ Там же, стр. 313.

²⁴ Актуальные вопросы экономики народного образования. Сборник материалов научно-координационного совещания по вопросам экономики народного образования МГПИ им. В.И. Ленина. Под общ. Ред. В.А. Жамина. М.: «Просвещение», 1965. Стр. 68.

²⁵ **Левицкий Михаил Львович**. Д.п.н., профессор, академик РАО, председатель Консультационного совета по экономике и образованию при Президиуме РАО. Декан экономического факультета Московского городского педагогического университета.

работников аппарата управления будет вообще неэффективно, кроме того, трудовые ресурсы в целом ограничены».²⁶ Поэтому в экономике образования начался активный поиск новых информационных технологий, которые позволяли бы при улучшении качества значительным образом повысить эффективность сбора, анализа и использования информации о деятельности учебных учреждений.

Современная российская экономика образования. События конца XX в. в России привели к кардинальным изменениям всей жизни. На смену командно-административной экономической системе пришла рыночная экономика. Естественно, что такие глобальные изменения стали болезненными и для самой экономики, и для общества, и для системы образования. Экономика образования как наука не могла не отреагировать на происходящие в стране изменения. Анализируя развитие экономики образования в 90-е годы прошлого века можно отметить, что несколько изменилась проблематика науки. Несколько сместились акценты при изучении проблемы «Входа». За 70 лет общество привыкло, что бесплатное (т. е. полностью финансируемое государством) образование является неотъемлемой частью жизни. Наступившие изменения с одной стороны резко ухудшили финансовое положение образования, в силу снижения бюджетных вливаний, а с другой дали возможность образовательным учреждениям самим зарабатывать деньги. Поэтому современных исследователей работающих в области экономики образования волнуют, прежде всего, следующие проблемы: каково должно быть соотношение между бюджетными и внебюджетными финансовыми потоками в системе образования, насколько оправдано введение подушевого финансирования, как должны развиваться реформы в области экономики образования и т. д. Кроме того, появление новых рыночных отношений и постоянное изменение законодательства потребовало решения множества чисто

²⁶ Левицкий М.Л. Методические и практические вопросы разработки АСУ в просвещении. – М.: МГПИ им. В.И. Ленина, 1981, стр.4.

утилитарных вопросов – налогообложение образовательных учреждений, особенности бухучета, маркетинг и продвижение образовательных услуг, расчет заработной платы преподавателей и т. д. и т. п.

Большой объем нерешенных проблем, связанных с финансированием образования, привел к тому, что на второй план отошла проблема «Выхода» – влияние образования на производительность труда, экономическое развитие страны и заработную плату работников и т. д. Т. е. вопросы, которые в советской экономической науке, обозначались как вопросы оценки эффективности народного образования, и которым в то время уделялось большое внимание. Сегодня эти проблемы из области экономики образования переместились в область экономики труда.

Среди ученых работающих сегодня в области экономики можно отметить М.Л. Левицкого, А.Б. Вифлеемского, В.И. Ерошина. Интересна монография В.П. Щетинина и Б.С. Рябушкина «Экономика и социология образования».

Начнем обзор современной российской экономики образования с ведущего специалиста в этой области – *Михаила Львовича Левицкого*. Характеризуя современное состояние экономики образования, Левицкий отмечает, что сегодня развитие экономики российского образования «происходит под влиянием ряда объективных и субъективных факторов. В их числе ставший уже традиционным дефицит бюджетного финансирования образовательных учреждений... относительно реального уровня потребностей...»²⁷. Анализируя состояние современной российской экономики образования, М.Л. Левицкий выделяет следующие проблемы:

1. Дефицит бюджетного финансирования образовательных учреждений (ОУ).
2. Отставание уровня доходов работников образования от работников промышленности.

²⁷ Левицкий М.Л., Шевченко Т.Н. Образовательные учреждения: источники финансирования, налоги, учет. - М.:МЦФР, 2004. стр.3

3. Передача местным органам самоуправления вопросов, связанных с регулированием оплаты труда. Учитывая, тот факт, что многие регионы являются дотационными, это может отрицательно сказаться на уровне зарплат работников ОУ.

4. Низкий уровень «посвящения» в подготовку реформ профессионального педагогического сообщества.

5. Отсутствие у руководителей образовательных учреждений (особенно это касается общеобразовательной школы) экономических знаний.

6. Недостатки работы централизованной бухгалтерии.

По мнению М.Л. Левицкого, все эти проблемы требуют, прежде всего, экономической грамотности директорского корпуса образовательных учреждений.

Как и в советской экономике, так и сейчас важное место занимают вопросы планирования расходов бюджета на систему образования. Последние 10 лет стала популярна тема нормативного финансирования. В нач. 90-х годов прошлого века норматив рассматривался как механизм преодоления практики планирования от достигнутого (признававшейся негативной). Через этот показатель планировалось определять реальную стоимость обучения, в частности, школьника на основе просчитанных и утвержденных норм.

С конца 80-х годов прошлого века российская система образования постоянно реформируется. Уже в 1988 году была разработана концепция образовательной реформы, реализовать которую не позволили начавшиеся рыночные реформы, итогом которых стало резкое снижение бюджетных ассигнований на образование. Первой коренной реформой экономики образования стал закон РФ от 10.07.1992 г. №3266-1 «Об образовании». Новый закон разрешал образовательным учреждениям вести самостоятельную хозяйственную деятельность, развивать платные образовательные услуги, выходящие за рамки общегосударственного стандарта, дал толчок к созданию негосударственных образовательных учреждений.

Основы современного этапа реформирования экономики образования заложены в концепции модернизации развития образования на период до 2010 года. Современные экономисты подвергают критике данную концепцию «... в этой концепции коренное реформирование системы образования было спрятано за словом «модернизация», а за разговорами о повышении качества образования был скрыт переход к введению платного образования...»²⁸.

На современном этапе выделяют следующие направления изменений образовательного законодательства и формирования нового экономико-правового пространства системы образования в России:

- Введение бюджетирования, ориентированного на результат (БОР), которое подразумевает введение метода планирования, исполнения и контроля за исполнением бюджетных ресурсов с учетом непосредственных и конечных результатов использования бюджетных средств.
- Переход на нормативное финансирование образовательных учреждений. В книге дается анализ опыта внедрения нормативного финансирования в Самарской области, Бурятии и Нижнего Новгорода.
- Формирование государственной политики в сфере образования по каждому уровню образования.
- Распределение компетенций между различными уровнями управления образованием.
- Формирование «нового» экономического механизма функционирования образовательного комплекса.
- Реформирование системы оплаты труда работников образовательных учреждений.
- Изменения в налогообложении образовательных учреждений.

²⁸ А.Б. Вифлеемский «Новое экономико-правовое пространство системы образования России».- М.: Издательство Московского психолого-социального института; Воронеж Издательство НПО «МОДЭК», 2006. стр. 12.

Учитывая непростые реалии современной российской жизни можно спрогнозировать дальнейшее активное развитие экономики образования как науки изучающей важнейшие для современной постиндустриальной цивилизации вопросы.

Контрольные вопросы и задания параграфу 1.5

1. Охарактеризуйте взгляды А. Смита на экономические проблемы образования.
2. Какое влияние оказал марксизм на развитие экономики образования как научной отрасли?
3. Какие проблемы решала экономика образования в советский период?
4. Какую роль отводит образованию теория «человеческого капитала»?
5. Охарактеризуйте современное состояние экономики образования.

Темы рефератов к главе 1

1. Современное состояние экономики образования в зеркале статистики.
2. Историческая ретроспектива проблем оплаты образования.
3. Анализ особенностей структуры финансирования образования разных стран (Кто и как платит за обучение?).
4. Современное налогообложение образовательных учреждений.
5. Маркетинг образовательных услуг (В чем отличия маркетинга разных ступеней образования?).
6. Новая система оплаты труда педагогических работников – достоинства и недостатки.

7. Сложности оценки производительности применительно к интеллектуальному труду.
8. Анализ влияния уровня образованности населения на эффективность экономики.
9. Основные положения марксизма в отношении труда и рабочей силы.
10. Вклад С.Г. Струмилина в развитие экономики образования.

Глава 2. Образовательное учреждение как основной элемент экономики образования

2.1. Общие проблемы финансирования образовательного учреждения

Большое внимание современные экономисты, работающие в области образования, уделяли и уделяют проблеме финансирования образовательных учреждений. Такое внимание объясняется постоянным реформированием системы финансирования образовательных учреждений. Например, в своих работах, известный исследователь в области экономики образования – М.Л. Левицкий особое внимание акцентирует на вопросах построения финансовой системы образовательного учреждения, ее структуре, а также источниках финансирования.

М.Л. Левицкий выделяет три основных источника финансирования образовательных учреждений (согласно современному законодательству). Это, так называемая трехфакторная модель финансирования образовательного учреждения:

1. бюджетные средства;
2. предпринимательская и иная приносящая доход деятельность;
3. пожертвования благотворителей.

Рассмотрим каждый источник финансирования более подробно.

Бюджетные средства – порядок их поступления и расходования регулируется вступившим в силу в 2000 году Бюджетным кодексом.

Согласно Бюджетному кодексу основными финансовыми документами бюджетного образовательного учреждения являются смета доходов и расходов, а так же лимиты бюджетных обязательств. Одним из основных вопросов, при планировании бюджетных источников финансирования, является вопрос о введении нормативно-подушевого финансирования. В начале 90-х годов

прошлого века норматив рассматривался как механизм преодоления практики планирования от достигнутого (признававшейся негативной). Через этот показатель планировалось определять реальную стоимость обучения, в частности, школьника на основе просчитанных и утвержденных норм. В материалах Министерства финансов, посвященных финансированию бюджетных организаций была сформулирована цель введения нормативно-подушевого финансирования (НПФ): «Основной целью внедрения НПФ является обеспечение определения объема бюджетных средств для организаций, предоставляющих в соответствии с государственным заданием государственные услуги, по единым методикам путем умножения нормативной стоимости единицы государственных услуг на количество предоставляемых услуг. Так, при предоставлении услуг образования указанное направление предполагает частичное замещение финансирования содержания сети образовательных учреждений непосредственной оплатой из бюджета конкретных услуг, оказываемых общеобразовательными организациями». В декабре 2006 года Министерство образования и науки направило в регионы документы определяющие порядок введения нормативного подушевого финансирования. По мнению М.Л. Левицкого положительный эффект от введения системы нормативно-подушевого финансирования сдерживается условиями казначейского исполнения бюджета. М.Л. Левицкий отмечает, что «...связывать решение всех проблем отечественного образования с введением норматива, пожалуй, не стоит, но использовать его в качестве одного из инструментов анализа и управления образованием в т. ч. на региональном уровне, безусловно, необходимо».

В соответствии с Отчетом об исполнении консолидированного бюджета Российской Федерации и бюджетов государственных внебюджетных фондов объем всех выделяемых бюджетных средств на образование в 2016 г. составил 3 103,1 млрд. руб. Лидером по объему бюджетных ассигнований является система общего образования. На втором месте по объему бюджетных средств

находится система высшего профессионального образования. На третьем месте – дошкольное образование. Меньше всего денег было выделено на начальное профессиональное образование²⁹.

Как показывают опросы общественного мнения, большинство респондентов считают, что государство выделяет недостаточно средств из бюджета для обеспечения нужд образовательных учреждений.³⁰



Рис 2.1.1. Статистические сведения по вопросу достаточности бюджета для развития общеобразовательных учреждений

Общественное мнение обычно тонко улавливает проблемы экономики. Из изложенного можно констатировать, что государственное обеспечение образовательных учреждений осуществляется на низком уровне. Таким образом, необходимо разобраться с причинами данного явления и возможными методами повышения уровня экономической безопасности.

Предпринимательская и иная приносящая доход деятельность

Основная проблема предпринимательской деятельности образовательного учреждения заключается в правомерности применения полного, нельготированного налогообложения предпринимательской деятельности образовательного учреждения. Необходимо отметить, что с введением в

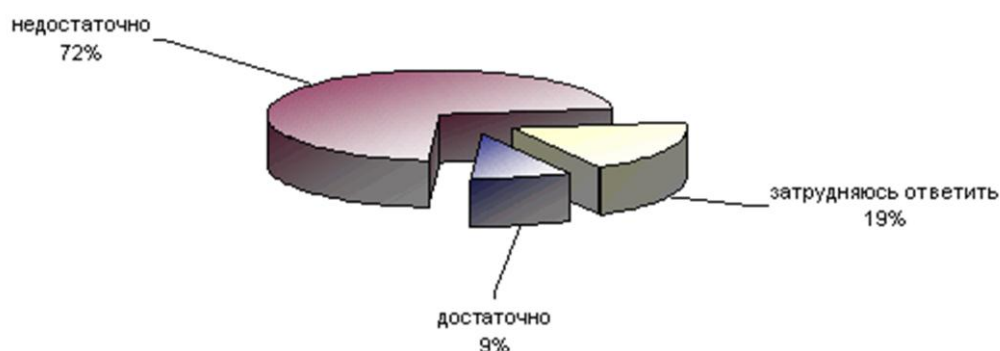
²⁹ По данным Федерального казначейства - <https://www.minfin.ru/ru/statistics/conbud/>

³⁰ Практика частных пожертвований государственным школам 29.03.2007 [отчет] [Опрос населения]. Документ опубликован на сайте www.fom.ru

действие второй части налогового кодекса РФ система образования лишилась практически всех льгот. Кроме того, в 2005 г. в федеральный закон «Об образовании» была внесена поправка, которая лишила государственные образовательные учреждения возможности открывать внебюджетный счет в коммерческих банках. После принятия этой поправки все счета государственных образовательных учреждений могут быть открыты только в казначействе.

В то же время многими исследователями школьного образования отмечается, что использование данного источника финансирования затруднено многими причинами и ожидать, что он (данный источник финансирования) будет влиять на величину бюджета общеобразовательных учреждений не правомерно.

В «Докладе Министерства образования и науки Российской Федерации о результатах и основных направлениях деятельности на 2016–2018 годы» говорится об увеличении доли внебюджетных доходов образовательных учреждений: «Совершенствование финансово-экономических механизмов в сфере образования позволит осуществить переход от ассигнований на содержание образовательных учреждений к финансированию конкретных государственных (муниципальных) заданий с учетом количества и качества оказываемых услуг (выполнения работ); обеспечить многоканальное поступление средств; расширить самостоятельность образовательных учреждений в использовании средств; повысить ответственность руководителей и заинтересованность образовательных учреждений в расширении ассортимента и повышении качества образовательных услуг».

Пожертвования благотворителей – при работе с этим финансовым источником необходимо учитывать все особенности налогообложения и документооборота благотворительной деятельности.

Несмотря на трудности работы некоммерческого сектора, в России зарегистрировано более 60 тыс. общественных некоммерческих, в том числе

благотворительных организаций. Из них в Москве насчитывается свыше 20 тыс. Всего в российских некоммерческих структурах работает около 2 млн. человек. Число граждан России, которым оказывают помощь некоммерческие общественные организации, достигает 20 млн. человек. Крупные российские компании сегодня тратят от 11 до 17 % чистой прибыли на благотворительность.

Благотворительная деятельность позволяет создать конкурентоспособную систему экономической безопасности общеобразовательного учреждения. Эта сторона вопроса благотворительной деятельности на сегодняшний день исследована недостаточно, что требует обратить на него более пристальное внимание.

За 70 лет предыдущего развития общество привыкло, что бесплатное (т. е. полностью финансируемое государством) образование является неотъемлемой частью жизни. Наступившие изменения с одной стороны резко ухудшили финансовое положение образования, в силу снижения бюджетных вливаний, а с другой предоставили возможность образовательным учреждениям самим зарабатывать деньги. Поэтому современных исследователей, работающих в области экономики образования образовательных учреждений, волновали, и волнуют, прежде всего, следующие проблемы:

- каково должно быть соотношение между бюджетными и внебюджетными финансовыми потоками в системе образования и насколько это оправдано с точки зрения пороговых значений экономической безопасности в новых условиях социального развития;

- насколько оправдано введение и затем широкое использование так называемого «подушевого финансирования» при определении бюджета образовательного учреждения и как это отразится на уровне экономической безопасности образовательных учреждений;

- как должны развиваться реформы в области экономики образования, и как они связаны (соотносятся, взаимодействуют и т. п.) с развитием

экономической безопасности образования, в условиях демографического спада, наблюдающегося в настоящее время.

К сожалению, большая часть исследователей замыкается в рамках кризисного периода функционирования экономики России. В стороне остаются проблемы стабилизации, которые по многим показателям завершились и требуют переосмысления современными экономистами. Тем более замалчиваются проблемы и инновационного развития, к которому приступает в настоящее время страна.

Современная стратегия развития всей экономики страны имеет тенденцию, которую ряд ученых – Дж. Гелбрэйт, П. Друкер, М. Блауг, Э. Хансен, Ф. Янсен, Ю.В. Яковец, Р. Акофф, Дж. Форрестер, Н.Н. Моисеев, Я. Д. Вишняков и многие другие определяют как движение от ВЫЖИВАНИЯ в процессе системного кризиса (экономика выживания), через СТАБИЛИЗАЦИЮ (экономика стабилизации – иногда экономику выживания совместно с экономикой стабилизации называют транзитивной экономикой) к радикальным изменениям всей жизни общества – ИННОВАЦИОННАЯ фаза развития (инновационная экономика).

Образовательные учреждения имеют многоукладную систему экономического развития: одни живут с позиций экономической безопасности в основном в рамках ВЫЖИВАНИЯ, другие в рамках СТАБИЛИЗАЦИИ, третьи медленно, но уверенно строят ИННОВАЦИОННЫЕ отношения. Естественно, что экономическая безопасность для различных образовательных учреждений имеет отличающиеся ЦЕЛИ. Соответственно и благотворительные процессы в таких образовательных учреждениях не похожи по своим сущностным характеристикам.

Кроме того, появление новых рыночных отношений и постоянное изменение законодательства потребовало решения множества чисто прагматических вопросов:

– создание современной методики бюджетирования образовательных учреждений (ОУ). Однако данные методики не учитывают множества источников финансирования и, конечно, благотворительности, как одного из элементов бюджета образовательного учреждения. Более того, как правило, в методическом обеспечении образовательных учреждений упор делается на поступление денег от государства. Даже вопросы предпринимательства не берутся во внимание, не говоря об инновационной деятельности;

– формирование системы налогообложения образовательных учреждений. Сегодня согласно принятому законодательству налогообложение для сферы образования во многом схоже с налогообложением производственной сферы. Такое положение по многим аспектам является не приемлемым для страны, вступающей в инновационную фазу развития;

– создание современной и адекватной современным условиям системы бухгалтерского учета;

– освоение методов и концепций маркетинговых исследований применительно к образовательным услугам;

– продвижение образовательных услуг в зависимости от уровня их финансирования;

– расчет заработной платы преподавателей и администрации образовательного учреждения. Переход на новую систему оплаты труда и связанные с этим трудности.

Характеризуя состояние экономики образования в конце прошлого столетия, М.Л. Левицкий отмечал, что сегодня развитие экономики российского образования «происходит под влиянием ряда объективных и субъективных факторов. В их числе ставший уже традиционным дефицит бюджетного финансирования образовательных учреждений... относительно реального уровня потребностей...».

В настоящее время происходит рождение новой цивилизации, в которой образование будет иметь ведущую роль. Уже сегодня во многом действует

принцип: «образование через всю жизнь», пришедший на смену принципу: «образование на всю жизнь». Эти процессы радикализируют требования к экономической безопасности всей системы образования в целом и каждого образовательного учреждения в частности.

Одновременно экономика России, как и всего мирового сообщества, постепенно и неуклонно втягивается в формирование нового технологического уклада (6-й, экономический цикл Н. Д. Кондратьева). В стране постепенно, но неуклонно изменяется отношение к системе образования, выражающееся в частности в величине финансирования.

Большая часть средств из федерального бюджета идет на финансирование высшего образования. Среднее общее образование финансируется практически полностью из региональных или муниципальных бюджетов.

Инновационная экономика, о которой говорилось ранее, естественно должна брать свои ориентиры на данный экономический цикл. Именно система образования ответственна за темпы и качество построения нового технологического уклада. Это в свою очередь принципиально изменяет требования к экономической безопасности всей системы образования в целом и каждого образовательного учреждения в частности. Естественно, что источники финансирования, благотворительность в первую очередь, в этом ракурсе должны сыграть свою значимую роль.

Контрольные вопросы и задания параграфу 2.1

1. Какие три источника финансирования предлагает современное законодательство и исследователи в области экономики образования?
2. Дайте характеристику бюджетным средствам, как одному из важнейших источников финансирования образовательного учреждения.
3. В чем сложность развития предпринимательской деятельности для общеобразовательных учреждений?
4. Какие проблемы испытывала финансовая система образования в кризисный период развития отечественной экономики?

5. Какие новые задачи и проблемы возникли у образовательного учреждения с развитием рыночных отношений?

2.2. Источники финансирования образовательного учреждения

Можно предложить более расширенный вариант источников финансирования образовательного учреждения.

Необходимо оговориться, что источники финансирования различных ступеней образования будут несколько отличаться. Здесь приводятся статьи доходов для общеобразовательных учреждений (рис. 2.2.1) и высших учебных заведений (рис. 2.2.2).

Систематизируя источники финансирования общеобразовательного учреждения (речь идет преимущественно о государственных образовательных учреждениях), можно выделить семь индивидуальных (в определенной степени независимых) потоков – каждый из которых в свою очередь имеет свою структуру, динамику, нормативно-правовое обеспечение и главное, с научной точки зрения, доступность для анализа (рис. 2.2.1).



Рис. 2.2.1. Источники финансирования образовательного учреждения

Таким образом, финансовые поступления I-го образовательного учреждения могут быть представлены следующей формализованной записью (зависимостью):

$$\Phi_{ij} = \Phi_{бij} + \Phi_{уij} + \Phi_{блij} + \Phi_{пij} + \Phi_{тj} + \Phi_{нij} \quad (2.1.1),$$

где Φ_{ij} – общие денежные поступления в I (номер ОУ) за j период (например, январь 2012 года);

$\Phi_{б\dot{u}j}$ – поступления из бюджета;

Φ_{yij} – поступления от платных образовательных услуг;

$\Phi_{бл\dot{u}j}$ – поступления от благотворительности;

$\Phi_{п\dot{u}j}$ – поступления от предпринимательской деятельности;

$\Phi_{т\dot{u}j}$ – поступления от «теневых» денег;

$\Phi_{н\dot{u}j}$ – поступление от участия в национальных проектах.

Если взять за 100% общие поступления, то можно оценить вклад каждого слагаемого в общую сумму. Пользуясь полученной зависимостью, можно рассчитать каковы доли различных источников финансовых поступлений в бюджет общеобразовательного учреждения. Трудно оценить долю «теневых» денег, по данным мониторинга образования проводимого ГУ ВШЭ затраты не фиксируемых денежных расходов на одного студента высшего учебного заведения составляют от 0,91 тыс. руб. до 1,05 тыс. руб.³¹

Таким образом, на дополнительные платные услуги, предпринимательскую деятельность и благотворительность приходится достаточно малая доля. Анализ современных общеобразовательных учреждений показывает динамичные изменения всех составляющих и их неоднозначное влияние на экономическую безопасность образовательных учреждений. Можно прогнозировать, что доля поступлений от благотворительных пожертвований на развитие образовательных учреждений будет увеличиваться. Поэтому можно говорить о возрастании актуальности анализа внебюджетных средств финансирования.

Данная семифакторная модель ориентирована преимущественно на анализ финансовых потоков общеобразовательного учреждения. Тогда как финансирование образовательных учреждений высшего профессионального образования, как было уже сказано выше, имеет ряд особенностей. Так среди

³¹ Там же.

вузов в отличие от общеобразовательных учреждений гораздо больше доля негосударственных учебных заведений. Негосударственные Вузы составляют 43 % от общего количества образовательных учреждений высшего профессионального обучения, тогда как частные школы составляют всего порядка 1 % от общего числа общеобразовательных учреждений.



Рис. 2.2.2. Источники финансирования образовательного учреждения высшего профессионального обучения

Особенностями обладают и другие финансовые потоки. Это требует разработки новой модели финансирования высшего учебного заведения.

Опираясь на сложившуюся в современной практике ситуацию можно выделить источники финансирования вуза отраженные на рис. 2.2.2.

Главный финансовый поток для государственных вузов – это, безусловно, бюджетные поступления из федерального, муниципального или городского бюджетов, выделяемые централизованно и так же централизованно контролируемые государством. По оценкам авторов он составляет от 30 до 50% в общей структуре доходов современного вуза. Для общеобразовательных учреждений поступления из средств бюджета (регионального, городского или муниципального) составляют 90–95%. Данный денежный поток влияет как на экономическую безопасность всей организации в целом, так и на каждого ее сотрудника.

Данный денежный поток является в большинстве случаев основополагающим, т. е. именно он ответственен за благополучие или неблагополучие функционирования государственного образовательного учреждения.

Стремление вузов к увеличению внебюджетных источников доходов вызвано тем, что сегодня государство не может обеспечить переход системы образования к подготовке будущих граждан к жизнедеятельности в инновационной экономике. Поэтому самим образовательным учреждениям необходимо решать данную задачу.

Второй и третий денежный поток – поступления от осуществления платных образовательных услуг. По оценкам авторов доходы от этих финансовых источников составляют $\approx 80\%$ от всех внебюджетных поступлений государственного вуза.

На сегодняшний день нормативно-правовая база и документооборот платных дополнительных образовательных услуг достаточно разработан, они регулируются законом «Об образовании в Российской Федерации» и другими законами и подзаконными актами. Практика показывает принципиальные

отличие формирования этого источника в общеобразовательных учреждениях и в учебных заведения высшего и среднего профессионального образования.

Поступления от платной образовательной деятельности могут быть разделены на два потока – основной – это доходы поступающие от студентов, обучающихся на условиях полного возмещения затрат, по основным программам с целью получения диплома о высшем образовании. За последние 8 лет наблюдается значительный рост студентов, обучающихся на условиях полного возмещения затрат, от 1 468 000 человек в 2000 г. до 2 137 000 человек в 2015 г. При этом количество студентов обучающихся за счет бюджетов разных уровней составило меньшее количество - 1 860 000.³²

В третий денежный поток, проходящий через как государственное, так и негосударственное высшее профессиональное образовательное учреждение входят средства, полученные от предоставления платных образовательных услуг. Помимо обучения по основным программам, нацеленным на получение диплома о высшем образовании, сюда относятся поступления от: аспирантуры и докторантуры, соискательства, довузовского образования, в том числе подготовки к поступлению в вуз³³, международных программ, МВА, профессиональной переподготовки, курсов иностранного языка и т. д.

Четвертый финансовый поток – это предпринимательская деятельность вуза. К данному денежному потоку относятся поступления, получаемые от сдачи в аренду и субаренду помещений, издательскую деятельность, предоставления общежития, организации питания студентов и т. д. Эти поступления составляют примерно 6 % от внебюджетных средств вуза. С данным финансовым потоком связаны проблемы целевого использования средств полученных из перечисленных источников. По требованиям проверяющих органов расходование средств полученных за счет данных

³² По данным Росстата - http://www.gks.ru/free_doc/doc_2016/year/year16.pdf

³³ С введением ЕГЭ вузы не вошедшие в специальный список (24 ведущих государственных вуза) и не имеющие творческих специальностей требующих особых вступительных испытаний, как правило, перешли на подготовку к ЕГЭ.

поступлений должно быть связано со способом их получения. Так, например, доходы, полученные от аренды помещения, в идеале должны быть потрачены на уборку территории прилежащей к месту, сдаваемому в аренду.

Проблема целевого использования средств получаемых высшим учебным заведением из различных источников в настоящее время является очень спорной и слабо отражена в законодательных актах. Более детальный анализ данной проблемы лежит за пределами данного исследования.

Пятый и шестой финансовые потоки находятся в одном экономическом поле и связаны с таким социальным явлением как благотворительность. Данные финансовые потоки могут составлять примерно 7 % от внебюджетной деятельности высшего учебного заведения.

Нормативно-правовая база, регулирующая эти финансовые поступления, также разработана на сегодняшний день, к сожалению, очень слабо. Данный денежный поток является достаточно новым (для постсоветской России). Важным фактором является то, что в современной России в силу объективных обстоятельств, крайне низкая культура благотворительности. Это приводит к незнанию основ благотворительности как особого вида деятельности и в результате неправильных действий по привлечению в общеобразовательное учреждение благотворительных пожертвований.

Благотворительность является особым видом деятельности, которая значительным образом влияет на финансовое обеспечение функционирования образовательного учреждения. Прежде всего, необходимо отметить, что благотворительность связывается не только с денежными потоками, но и с другим ресурсным обеспечением. Например, передача компьютеров от благотворителей. В этом случае необходимо производить пересчет на денежные единицы. Другими словами, определять стоимость того, что передает благотворитель и уже учитывать это в данном финансовом потоке. Необходимо отметить, что в этом случае имеется в виду чистая финансовая составляющая, а не учитывается социальная подоплека благотворительности.

Сегодня благотворительность все больше и больше (в этом есть объективная составляющая) становится из мероприятий разовых и спонтанных **системной** по форме и в своей основе. В такой постановке система благотворительности при качественном ее использовании является неким цементирующим элементом, который скрепляет различные слои общества и снимает напряжения между ними. Благотворительность – уникальный и специфический инструмент обеспечения экономической безопасности организаций (образовательных учреждений). Благотворительность является одним из значимых инструментов повышения экономической безопасности как всей системы образования в целом, так и образовательных учреждений.

Объясняется данное положение тем, что благотворители, участвуя в определенных мероприятиях, которые осуществляет образовательное учреждение, служат обратной связью и формируют у преподавателей образ современности. Благотворители в той или иной мере берут на себя роль по формированию более высоких требований к учебному процессу. Таким образом, благотворительность по данной цели напрямую связана с качеством функционирования системы экономической безопасности в образовательном учреждении.

Экономическое благосостояние всех стран постепенно нивелируется. Всеобщая интеллектуализация труда приводит к тому, что средний класс во всех государствах мира является доминантой развития общественного сознания. Государство берет на себя две главные функции – создание условий для развития личности и социальных групп и обеспечение нормальных условий жизни и социализации любому члену общества. Благотворительность все больше и больше отказывается от функции обеспечения выживания индивидуумов общества и все больше переходит к функции помощи в индивидуализации раскрытия способности личности.

Особенностью благотворительной деятельности в высшем учебном заведении является не системность пожертвований поступающих от

физических и юридических лиц. Это во многом связано с трудностями бухгалтерского учета благотворительных пожертвований, обоснования их целевого характера расходования.

Для вузов все более актуальным становится участие в конкурсах на гранты, выделяемые для образовательных учреждений различными организациями.

Так одной из наиболее известных грантодающих организаций является Российский фонд фундаментальных исследований (РФФИ).³⁴ В 2016 году фондом было выделено на научные разработки одиннадцать с половиной миллиардов рублей.

Седьмой денежный поток составляют доходы, получаемые Вузом за счет выполнения хозрасчетных договорных работ – НИР (научная исследовательская работа) и инновационной деятельностью (ИД). На сегодня этот поток составляет примерно 7 % внебюджетной деятельности высшего учебного заведения.

НИР составляет традиционную статью дохода высшего учебного заведения. Источником пополнения этого финансового потока для государственного вуза может стать как бюджет, так и привлеченные самостоятельно средства. Часто поступления от НИР сливаются с поступлениями от грантодающих организаций, т. к. гранты, как правило, выделяются именно на научную деятельность. Одним из требований лицензирования вуза сегодня является необходимость привлечения средств на НИР из сторонних источников.

Выделение инновационной составляющей в результатах хозяйственной деятельности вуза является сложной задачей, поскольку вузы до последнего времени не были ориентированы на системное получение дохода от ИД.

³⁴ Самоуправляемая государственная некоммерческая организация в форме федерального учреждения, находящегося в ведении Правительства Российской Федерации. РФФИ создан Указом Президента Российской Федерации от 27 апреля 1992 года № 426 «О неотложных мерах по сохранению научно-технического потенциала Российской Федерации». Распоряжением Правительства России от 29 февраля 2016 года к РФФИ присоединен другой государственный грантовый фонд — РГНФ

Традиционно ИД рассматривается как разновидность прикладной науки, а в статистических данных, отражающих экономическое развитие университета, обычно не выделена инновационная составляющая. Этот факт представляет немаловажную проблему, поскольку невозможно управлять неизмеряемым объектом. Сущность ИД не сводится к получению прикладного научно-технического результата.

Восьмой финансовый поток – «теневые» или коррупционные денежные средства. Этот источник дохода, в отличие от предыдущих, не повышает экономическую безопасность вуза, а наоборот представляет наибольшую угрозу для нее и, как следствие, и для качества образования учебного заведения.

Оценка величины данного финансового потока вызывает затруднения в силу отсутствия каких-либо документов отражающих движение денежных средств. Все оценки представляют, как правило, результаты социологических опросов среди студентов.

Необходимо различать «теневые» деньги и коррупционные проявления в высшем учебном заведении. К «теневым» деньгам относятся средства, не проходящие через банк, но при этом не навязываемые в принудительном порядке. Таким образом, уменьшается налогооблагаемая база получаемых высшим учебным заведением средств. Практика показывает, что в отличие от общеобразовательного учреждения в вузах таких средств немного. Основную часть этого потока составляют коррупционные денежные средства, они отличаются от «теневых» денег тем, что их получение достигается принудительным образом.

На сегодняшний день можно выделить следующие источники коррупционных средств в высших учебных заведениях:

- взятки на вступительных и сессионных испытаниях;
- навязываемая продажа интеллектуального продукта преподавателей в качестве обязательных учебных пособий;

- использование малооплачиваемого труда студентов в период практики в околотовзовских фирмах;
- зачисление на бюджетное отделение аспирантуры;
- написание рефератов, курсовых, дипломов за наличный расчет.

Опросы показывают, что более 43 % студентов сталкивались в своем вузе с коррупцией. Можно предложить ряд мер направленных на уменьшение возможностей коррупционных проявлений:

1. сформировать пакет нормативных документов, содержащий нормы и инструкции, определяющие ответственность каждого участника процесса выделения, распределение и использования средств;

2. разработать меры по повышению квалификации работников финансовой части вуза и представителей вовлеченных общественных организаций, включая ассоциации родителей, преподавателей и профсоюзы, в частности в таких направлениях как подготовка отчетности, осуществлении контроля и аудиторской проверки вуза.

3. расширить доступ к информации в целях повышения уровня участия, развития чувства сопричастности и усиления общественного контроля – так например, обязать все вузы публиковать отчет по смете в открытом доступе.

Контрольные вопросы и задания параграфу 2.2

1. Перечислите источники финансирования общеобразовательного учреждения.
2. Чем отличаются источники финансирования высшего учебного и общеобразовательного учебного заведения?
3. Дайте характеристику бюджетным средствам, как основному источнику доходов образовательного учреждения.
4. Какую роль сегодня играет предпринимательская деятельность в образовательном учреждении?
5. Что такое «теневые» средства и какими последствиями для учебного заведения грозит их использование?

2.3. Модели образовательных учреждений в зависимости от источников финансирования

На базе приведенной модели (как семифакторной для общеобразовательных учреждений, так и восьмифакторной для вузов) можно создать множество различных интерпретаций. Каждая из этих интерпретаций имеет свою логику и социально-психологическое отражение в обществе. Сегодня существуют образовательные учреждения, сочетающие в себе самые разнообразные источники финансирования, но самыми распространенными являются следующие модели сочетания различных финансовых потоков:

1. Образовательные учреждения, полностью финансируемые за счет средств государственного или муниципального бюджета. Никаких других источников образовательное учреждение не имеет. К такой ограниченной модели финансирования приводит ряд экономико-социальных и психологических причин. Во-первых, в ряде дотационных, экономически неблагополучных районов Российской Федерации отсутствует платежеспособное население, которое в состоянии оплатить платные образовательные услуги или совершить пожертвование в пользу общеобразовательного учреждения. В таких районах очень сложно найти какие-либо другие, кроме бюджета, источники финансирования учебного заведения. Во-вторых, ряд руководителей образовательных учреждений (особенно школьные директора) отказываются от поиска дополнительных источников финансирования из-за боязни дополнительных проверок, необходимости вести сложный бухучет и т. д., и, наконец, в-третьих, иногда приходится сталкиваться с такой позицией некоторых директоров общеобразовательных учреждений старшего возраста – «У нас все бесплатно!», идея советского бесплатного образования до сих пор актуальна именно для средней ступени образования. Срабатывает принцип «Правильная школа это полностью бесплатная школа!». Постоянное муссирование в прессе темы

«поборов» в учебных заведениях приводят к тому, что многие руководители вообще отказываются от поиска дополнительного финансирования и ориентируются только на поступления из государственного или муниципального бюджета.

Такая постановка вопроса приводит к тому, что порог финансовой устойчивости такого образовательного учреждения (зависимость 2.3.1) полностью финансируемого из государственного или муниципального бюджета будет самым низким.

$$\Phi_{ij} = \Phi_{bij}. \quad (2.3.1)$$

Для устойчивого развития инновационной экономики таких образовательных учреждений должно быть не более 20–25%. В противном случае будет происходить торможение инновационного развития экономики страны в целом. Однако это торможение будет наблюдаться спустя 5–7 лет.

2. Образовательные учреждения, финансируемые из двух источников – бюджет и дополнительные платные образовательные услуги. В таком образовательном учреждении, как правило, учащимся как потребителям образовательных услуг предлагаются дополнительные платные занятия, не предусмотренные программой финансируемой из бюджета (зависимость 2.3.1). Как показывает практика, для общеобразовательного учреждения, чаще всего это дополнительные занятия иностранными языками, танцы, разнообразные спортивные занятия, расходы семьи на которые составляют за учебный год в среднем более 1 500 руб. в месяц.

В экономически развитых регионах (таких как г. Москва) разнообразный спектр дополнительных образовательных услуг пользуется спросом и повышает рейтинг образовательного учреждения.

Для устойчивого развития инновационной экономики таких общеобразовательных учреждений должно быть более 75%, причем с медленным уменьшением данной величины.

3. Образовательные учреждения, финансируемые за счет государственного или муниципального бюджета и предпринимательской деятельности. Такая модель финансирования предполагает, что дополнительные средства поступают либо от сдачи помещений в аренду, либо от продажи изделий произведенных в мастерских образовательного учреждения, либо услуг оказываемых населению учащимися, продажи научных разработок и т. д. (зависимость 2.3.2). Такая модель больше распространена в сфере высшего и среднеспециального образования. Это вызвано тем, что общеобразовательное учреждение, как правило, располагает ограниченными ресурсами (помещение, труд учащихся) за счет которых они могли бы получать действительно весомую прибыль.

$$\Phi_{ij} = \Phi_{bij} + \Phi_{nij}. \quad (2.3.2)$$

4. Образовательные учреждение, финансируемые за счет бюджета и благотворительных пожертвований. В такой модели образовательное учреждение, по тем или иным причинам, не прибегает ни к каким дополнительным источникам финансирования кроме благотворительных пожертвований. В чистом виде такая модель практически не встречается, особенно среди высших учебных заведений. Как правило, такая модель носит не совсем законный характер в силу того, что происходит подмена платы за дополнительные образовательные услуги, оказанием благотворительного пожертвования. Это обусловлено тем, что при такой форме платы снижается налоговая нагрузка, сокращается документооборот и облегчается отчетность. Из этого делается следующий вывод: «...в большинстве случаев наиболее эффективным с финансовой точки зрения является финансирование образовательного учреждения не через дополнительные платные услуги, а путем благотворительной деятельности».³⁵ Сегодня нельзя согласиться с такой постановкой вопроса. Дополнительные платные образовательные услуги и

³⁵ «О финансовых взаимоотношениях родителей с государственными образовательными учреждениями или «Мои три «Я». М.: «Просвещение-М», 2002. Стр. 134.

благотворительные пожертвования это два совершенно различных источника финансирования общеобразовательного учреждения (зависимость 2.3.3). Их объединяет одна цель – устойчивое развитие общеобразовательного учреждения как организации. Отличие платных образовательных услуг и благотворительных пожертвований заключается в различной нормативно-правовой базе регулирующей такие отношения. Кроме того, платные дополнительные образовательные услуги предполагает ответственность образовательного учреждения за их качество, в случае с благотворительными пожертвованиями школа отвечает за их целевое использование, и никаким образом не за качество образования.

$$\Phi_{ij} = \Phi_{bij} + \Phi_{blij}. \quad (2.3.3)$$

В условиях развития инновационной экономики количество таких образовательных учреждений резко снижается, и перестает встречаться на практике.

Такому образовательному учреждению необходимо разделить финансовый поток, связанный с благотворительными пожертвованиями на легальную благотворительность и платные образовательные услуги.

Это связано со следующими причинами:

1. При наличии благотворительных пожертвований в объеме более 20% от общей суммы в образовательном учреждении, как правило, полностью отсутствуют теневые деньги. Это снимает многие угрозы с администрации.
2. Для всех кто связан с данным образовательным учреждением, денежные потоки становятся прозрачными, и снимается социальная напряженность при взаимодействии благотворителей и благополучателей.
3. Наиболее незащищенные учащиеся получают необходимую помощь для получения качественных образовательных услуг.
4. Появляется возможность выявления обучающихся с различной степенью одаренности, для чего привлекается специальное методическое обеспечение, а учащиеся могут проявить свои способности самым различным

образом (начиная от внутришкольных кружков и заканчивая всероссийскими олимпиадами).

Последнее напрямую связано с инновационной экономикой. Благотворительность не просто помогает инновационной экономике, а формирует многие ее технологии, создает предпосылки для эффективной реализации механизмов экономической безопасности в быстроизменяющихся условиях (начиная от технических и заканчивая политическими).

Также хотелось бы отметить, что взаимоотношения между родителями как покупателями образовательных услуг и общеобразовательным учреждением совершенно иные, чем взаимоотношения между школой как благополучателем и родителями как благотворителями. Учитывая все эти факторы, на сегодняшний день наиболее оптимальной для общеобразовательного учреждения является модель №5.

5. В этой модели государственное образовательное учреждение сочетает следующие источники финансирования: образовательные учреждения, финансируемые за счет

- поступлений из федерального или муниципального бюджета;
- платных дополнительных образовательных услуг;
- благотворительных пожертвований;
- предпринимательской деятельности, в том числе поступлений от грантов и научной деятельности для вузов.

Сочетание таких разнообразных источников финансирования требует от администрации образовательного учреждения широких знаний современной нормативно-правовой базы, продуманного документооборота, понимания необходимости ведения постоянной работы по пополнению этих источников (зависимость 2.3.4).

$$\Phi_{ij} = \Phi_{bij} + \Phi_{yij} + \Phi_{blj} + \Phi_{mij} \quad (2.3.4)$$

Для устойчивого развития инновационной экономики таких образовательных учреждений должно быть более 75 %.

Будем считать эту модель базовой моделью финансирования образовательных учреждений в современных экономических условиях т. к. она обеспечивает максимальную эффективность экономической безопасности.

6. К сожалению довольно распространенной сегодня остается модель, в которой легальные законные формы привлечения дополнительного финансирования совмещаются с так называемыми «теневыми деньгами» (зависимость 2.3.5). Подсчитать количество наличных средств имеющих хождение в образовательном учреждении довольно сложно. Как уже было сказано выше, согласно современной нормативно-правовой базе, вся денежная наличность школы должна проходить через внебюджетный счет образовательного учреждения, либо как благотворительное пожертвование, либо как плата за образовательные услуги, либо как другой разрешенный законом источник дохода.

$$\Phi_{ij} = \Phi_{бij} + \Phi_{yij} + \Phi_{блij} + \Phi_{пij} + \Phi_{тij}. \quad (2.3.5)$$

Такие типы образовательных учреждений были достаточно распространены на этапе экономического «выживания» до 2000 г. В условиях развития инновационной экономики их количество резко снижается.

7. Все вышеперечисленные модели относились к государственным (муниципальным) общеобразовательным учреждениям. Сегодня наряду с такими школами в российской федерации существуют и **некоммерческие организации оказывающие образовательные услуги населению**. С точки зрения финансирования можно выделить три наиболее распространенные модели негосударственных образовательных учреждений:

– Негосударственное образовательное учреждение финансируется (зависимость 2.3.6) исключительно за счет платы за учебу.

$$\Phi_{ij} = \Phi_{yij}. \quad (2.3.6)$$

– Другая модель подразумевает сочетание получение дохода за счет оказания населению платных образовательных услуг и привлечение благотворительных пожертвований (зависимость 2.3.7).

$$\Phi_{ij} = \Phi_{yij} + \Phi_{бл.ij}. \quad (2.3.7)$$

– Третья модель негосударственного образовательного учреждения включает следующие источники финансирования:

$$\Phi_{ij} = \Phi_{yij} + \Phi_{бл.ij} + \Phi_{ш.ij}. \quad (2.3.8)$$

Она аналогична вышеприведенной пятой модели и исключает лишь поступления из бюджета. Современное российское законодательство, развиваясь в русле общемировых тенденций позволяет сегодня негосударственным образовательным учреждениям получать деньги на обучение студентов из бюджета.

Контрольные вопросы и задания параграфу 2.3

1. Какими причинами вызвано существование образовательных учреждений полностью финансируемых только из бюджета?
2. Какая модель образовательного учреждения по основным источникам финансирования является оптимальной, почему?
3. В чем недостаток модели в которой помимо бюджетных средств источником финансирования становятся только благотворительные пожертвования?
4. Какая модель негосударственного образовательного учреждения по основным источникам финансирования является оптимальной, почему?

2.4. Благотворительность как один из базовых источников финансирования в системе экономики образования

Любой исследователь занимающийся историей образования России скажет, что невозможно обойти вниманием ту роль, которую сыграли российские благотворители в становлении российского просвещения.

Если говорить о благотворительности применительно к образованию, то наверное больше всего к пониманию этого понятия близко определение данное в «Толковом словаре русского языка» С. И. Ожегова: «Благотворительность – действия и поступки безвозмездного характера, направленные на общественную пользу или на оказание материальной помощи неимущим». Благотворительность в образовании была именно и деятельностью направленной на общественную пользу, и помощью неимущим, которая давала возможность через получение бесплатного образования выйти из низших социальных слоев. От того, что бедные могли получить образование и приобрести трудовые навыки, дающие им возможность обеспечивать себя и свои семьи, выигрывала не только личность, но и все общество.

Если рассматривать исторические аспекты благотворительной деятельности, то мы увидим, что, сколько существует человечество, столько существует такое понятие как благотворительность. Организационные формы и цели благотворительной деятельности зависели от особенностей культуры присущей конкретному человеческому обществу. В самом общем смысле их можно свести к следующей схеме:

Таблица 2.4.1

К вопросу о социальной помощи (благотворительности) в различных типах общественного устройства (общества)

Тип общества (название)	Особенности социальной помощи (благотворительности)
Языческая община	Языческая община поддерживала своих родичей. Это было неременным условием выживания человека в тяжелых природных условиях. Среди социально незащищенных слоев оказывались сироты, вдовы, старики, т. е. все те, кто не мог прокормить себя, и тогда заботу о них на свои плечи брала община
Языческое государство	Практически во всех древних государствах (Междуречье, Греция, Древний Рим) существовали юридические законы, направленные на помощь и защиту бедных и слабых. Древние цари осуществляли раздачу продовольствия из казенных запасов, выкупали долговых рабов, оказывали помощь инвалидам, вдовам, сиротам, бедным, пострадавшим от стихийных бедствий. В древнем Риме благотворительность стала приобретать организованный характер
Иудея	Иудея занимает в развитии благотворительности особое место, так как 10 заповедей Моисея (ок. 1230 г. до н.э.) в более развернутом виде вошли в христианство. Ветхий завет содержит несколько законов предусматривающих своего рода налогообложение в пользу бедных. Таким образом, благотворительность была поставлена под государственный контроль и считалась обязательной для каждого правоверного иудея
Христианство	В христианском государстве благотворительность брала под свой контроль церковь. Так же как и в Иудее, принцип: «поделись тем, что у тебя есть» был обязательным для всех. Кроме того, для богатых благотворительная деятельность служила способом искупить свои грехи
Светское государство	В светском государстве благотворительную деятельность контролировало и поощряло само государство. Налоговые льготы, награды крупным благотворителям, благоприятное законодательство и т. д., все эти меры призваны стимулировать благотворительность

<p>Современное государство высокоразвитых в промышленном отношении странах</p>	<p>Сегодня заботу о социально незащищенных слоях повсеместно берет на себя государство, изымая часть денег у имущих слоев через сложную налоговую систему. Кроме того, кардинальным образом изменился социальный состав общества. В развитых странах на сегодняшний день большинство составляет средний класс. Изменилось и понимание бедности, сегодня это не угроза голодной смерти, а невозможность обеспечить себе уровень жизни среднего класса. Поэтому современная благотворительность ставит перед собой несколько иные задачи, чем раньше. Это, прежде всего, реализация сложных благотворительных программ, в результате которых должны быть решены проблемы, которые не может решить государство в силу сложности и громоздкости его механизмов</p>
<p>Государство XXI века (нарождающееся государство)</p>	<p>Экономическое благосостояние всех стран постепенно нивелируется. Всеобщая интеллектуализация труда приводит к тому, что средний класс во всех государствах мира является доминантой развития общественного сознания. Государство берет на себя две главные функции – создание условий для развития личности и социальных групп; обеспечение нормальных условий жизни и социализации любому члену общества. Благотворительность все больше и больше отказывается от функции обеспечения выживания индивидуумов общества и все больше переходит к функции помощи в индивидуализации раскрытия способности личности.</p>

На протяжении всей истории человечества существовало несколько направлений благотворительной деятельности (см. рис. 2.4.1). Условно их можно разделить на две большие части – *социальная помощь человеку и деятельность, направленная на улучшение всего общества*. В простом обществе, с преобладанием сельскохозяйственного труда, благотворительность, как правило, направлена, прежде всего, на помощь человеку, на то, что бы поддержать его в тяжелых условиях выживания, дать возможность жить самому и самое главное обеспечить выживание потомства, ведь именно это необходимо человечеству для сохранения себя как биологического вида. С усложнением общества, с ростом доли промышленного, а затем интеллектуального труда, меняет вектор и направление благотворительной деятельности. Во-первых, она становится

более институализированной, теперь помощь идет не из рук в руки, а через создание различных учреждений – первоначально больниц, школ, богаделен. А во-вторых, благотворители ставят своей целью не только помощь нуждающимся, но и заботу о нравственном и культурном совершенствовании общества в целом. Естественно и в Древнем Риме жили меценаты (кстати, само это слово латинского происхождения) покровительствовавшие искусству, но все же в доиндустриальную эпоху преобладала помощь непосредственно людям и помощь именно на уровне выживания человека.



Рис. 2.4.1. Направления благотворительной деятельности

Благотворительность в области образования на протяжении всей истории человечества занимала особое место, так как в зависимости от формы, в которой благотворитель жертвовал на нужды образования и целей которые он преследовал, эту помощь можно отнести либо к помощи физическим лицам через создание социальных институтов, либо к помощи обществу в целом. Создание школы для бедных детей – это естественно помощь физическим лицам. Образование давало этим детям возможность найти работу, обеспечивающую им приличный уровень жизни. Пожертвования для университета – это уже благотворительность в пользу всего общества в целом, потому что, жертвуя на университет, благотворитель заботится об улучшение образовательного уровня всего общества.

В советское время на смену понятиям попечительства пришли такие понятия как «базовые предприятия», «шефство» и т. д. В роли заботливого покровителя выступали различные производственные предприятия, общественные объединения, творческие союзы.

Благотворительную деятельность на территории Российской федерации сегодня регулирует закон «О благотворительности и благотворительных организациях» от 11 августа 1995 г. №135-ФЗ. В законе оговорены участники благотворительной деятельности и формы, в которых могут быть совершены благотворительные пожертвования (табл. 2.4.2).

Таблица 2.4.2

Участники благотворительной деятельности и формы, в которых могут быть совершены благотворительные пожертвования

1. Участники благотворительной деятельности	2. Формы благотворительных пожертвований
<ul style="list-style-type: none"> – Благотворители. – Добровольцы. – Благополучатели. – Благотворительная организация. 	<ul style="list-style-type: none"> – Безвозмездная передача имущества. – Безвозмездная передача денежных средств. – Безвозмездное или на льготных условиях выполнение работ. – Безвозмездное или на льготных условиях предоставление услуг – благотворителями юридическими лицами.

Рассмотрим более подробно основных участников благотворительного процесса.

Благотворители

Закон «О благотворительности и благотворительных организациях» от 11 августа 1995 г. №135-ФЗ

Ст. 5. «Благотворители – лица, осуществляющие благотворительные пожертвования в формах:

Бескорыстной (безвозмездной или на льготных условиях) передачи в собственность имущества, в том числе денежных средств и (или) объектов интеллектуальной собственности.

Бескорыстного (безвозмездного или на льготных условиях) надления правами владения, пользования и распоряжения любыми объектами права собственности.

Бескорыстного (безвозмездного или на льготных условиях) выполнения работ, предоставления услуг благотворителями – юридическими лицами.

Благотворители вправе определять цели и порядок использования своих пожертвований.

Добровольцы – граждане, осуществляющие благотворительную деятельность в форме безвозмездного труда в интересах благополучателя, в том числе в интересах благотворительной организации. Благотворительная

организация может оплачивать расходы добровольцев, связанные с их деятельностью в этой организации (командировочные расходы, затраты на транспорт и другие».

Ст. 4. п. 1: «Граждане и юридические лица вправе беспрепятственно осуществлять благотворительную деятельность на основе добровольности и свобод.

п. 3: Никто не вправе ограничивать свободу выбора установленных настоящим федеральным законом целей благотворительной деятельности и форм ее осуществления».

Как следует из закона, благотворители определяют цели, на которые пойдут их пожертвования, их помощь должна быть бескорыстной и добровольной. Цель благотворительных пожертвований не должна противоречить уставным целям ОУ. Современное законодательство разделяет целевые поступления на две части: содержание учреждение и ведение уставной деятельности (ст. 521, п. 2 НК РФ). Причем Налоговый кодекс не дает определение, что подразумевать под «содержанием учреждения», а что под «уставной деятельностью».

Учитывая это, можно, опираясь на здравый смысл, сделать вывод, что, компьютер, приобретенный на пожертвования и используемый в бухгалтерии образовательного учреждения, относится к статье – на содержание учреждения, а компьютер, приобретенный на пожертвования и работающий в учебном кабинете, относится к статье – на ведение уставной деятельности. Главное, чтобы деньги, пожертвованные на ремонт крыши, не были израсходованы на премию учителям. В этом случае налицо не целевое использование средств, что приведет к претензиям со стороны проверяющих органов и самих жертвователей.

Как показывает сложившаяся практика, жертвователями в пользу образовательного учреждения могут выступить:

- Родители.
- Родители-бизнесмены.
- Предприниматели.
- Благотворительные фонды-доноры.
- Выпускники.
- Органы власти.

Как правило, 99,9 % благотворителей образовательного учреждения составляют *родители*. Эта ситуация понятна – родители наиболее легко мотивируемая группа жертвователей. К сожалению, последнее время в прессе много говорится о добровольно-принудительном характере благотворительной деятельности родителей, об их зависимости от школы. По отношению к школе родители выступают как заказчики образовательных услуг. Нужно не забывать, что отношения с родителями как с заказчиками образовательных услуг строятся на несколько других принципах, чем отношения с родителями как благотворителями. Также как по-другому строятся отношения образовательного учреждения с родителями как с покупателями дополнительных платных образовательных услуг. Во всех этих случаях необходимо учитывать особенности таких отношений – как и что, говорить родителям, какими документами должны оформляться эти отношения и т. д. Ниже будут приведены рекомендации о том, как максимально грамотно и цивилизованно построить отношения с родителями-благотворителями.

Особо хотелось бы сказать о *родителях-бизнесменах*. Особенность этой группы заключается в том, что родитель как бизнесмен, может оказать гораздо большую помощь школе, чем этот же родитель, но как просто физическое лицо. Для того, что бы отследить таких родителей и попробовать привлечь их к более крупным пожертвованиям желательно составить, так называемый «клиентский список», в который занести пап и мам, являющихся владельцами среднего и мелкого бизнеса, главных бухгалтеров, топ-менеджеров крупных корпораций.

Трудность заключается в том, что собрать такие сведения, учитывая нашу российскую действительность, достаточно сложно. Многие бизнесмены не стремятся афишировать свою деятельность. Поэтому к сбору такой информации нужно подойти максимально тактично. Также это обстоятельство нужно учитывать, когда будете говорить этой категории благотворителей «спасибо», вполне возможно, что они не захотят широкой огласки своей благотворительной деятельности, но, в любом случае директор образовательного учреждения должен поблагодарить такого жертвователя лично или в виде письменной благодарности. Кроме того, помощь родителей-бизнесменов может выражаться не просто в прямых денежных пожертвованиях. Это может быть и помощь в организации работ, и оплата счетов (например, на канцтовары), и различные услуги, оказанные бесплатно (обратите внимание на ст. 5 ФЗ «О благотворительности и благотворительных организациях», бескорыстное оказание услуг, это одна из форм благотворительности).

За рубежом в благотворительности на пользу своего образовательного учреждения активно участвуют *выпускники*, что помогает оставить им память о себе и поддержать хорошие отношения со своим учебным заведением. К сожалению, у нас практически не распространено привлечение выпускников к пожертвованиям, а ведь многие из них становятся влиятельными и состоятельными людьми.

Несколько слов о *бизнесменах* в роли благотворителей. Сегодня все чаще можно услышать такой термин как «**социальная ответственность бизнеса**», государство и общество ждет от предпринимателей не только качественных товаров и услуг, но и помощи в адрес некоммерческого сектора, каковым и является сфера образования. Несомненно, бизнесмены менее мотивированы жертвовать в пользу образовательного учреждения, чем родители. Но это не значит, что надо отказаться от попыток привлекать предпринимателей к благотворительности, и особенно заинтересовать их участием в

Попечительском совете. Обращаясь к этой группе жертвователей необходимо как можно более четко сформулировать: **на что** вы просите денег и **сколько**.

Последнее время все больше появляется *фондов-доноров* проводящих конкурсы грантов, и если несколько лет назад среди них встречались только зарубежные фонды, то сегодня российскую науку и образование поддерживают Благотворительный фонд «Система». Фонд «Вольное Дело» - одна из крупнейших российских благотворительных организаций, основанная предпринимателем Олегом Дерипаска для реализации благотворительных и социальных программ на территории России. Фонд является одной из самых динамично развивающихся благотворительных организаций России. За последние семь лет общий бюджет более 400 благотворительных программ Фонда вырос в 17 раз и превысил 6,2 млрд. рублей. Финансирование программ осуществляется из личных средств Олега Дерипаска.

Среди благополучателей Фонда - более 86 000 учеников, 4 000 учителей, 8 000 студентов вузов и техникумов, 4 000 ученых, 1 000 ветеранов и пенсионеров, а также более 1 100 учреждений образования, науки, культуры, здравоохранения, спорта, религиозных и иных организаций. А так же и другие российские фонды.

Получить грант это нелегкая, но выполнимая задача. Главное научиться грамотно писать заявку на грант и подобрать фонд, тематика которого совпадает с вашим проектом.

Конкурсы грантов проводят не только благотворительные фонды, все активнее участвуют в награждении лучших *государственные власти*, самым крупным таким конкурсом и стал Национальный проект в области образования. Кроме того и местные власти часто проводят свои конкурсы, учреждают именные стипендии и т. д. Информацию о них можно найти или на выше указанном сайте или на городских порталах.

Благополучатели

Закон «О благотворительности и благотворительных организациях» от 11 августа 1995 г. №135-ФЗ

Ст. 5. «Благополучатели – лица, получающие благотворительные пожертвования от благотворителей, помощь добровольцев».

Благополучателем в нашем случае выступает образовательное учреждение, а целевыми группами физических лиц – учащиеся и сотрудники ОУ. Согласно закону «Благотворители вправе определять цели и порядок использования своих пожертвований» (ст. 5, ФЗ «О благотворительности и благотворительных организациях»). Что это значит на практике? Как правило, цели, на которые будут использованы пожертвования, формулирует благополучатель или благотворительная организация, после этого они обращаются к потенциальным жертвователям. Если жертвователь разделяет заявленные цели, он совершает пожертвование, если нет, то он не будет его совершать. Благотворитель обычно уточняет цель, на которую пойдут его деньги – например, если он жертвует для сирот, то может уточнить, что хотел бы что бы его средства были потрачены на приобретение зимней обуви для детей. Благотворительная организация, нашедшая жертвователя для детского дома, прежде всего, уточнит, что детскому дому необходимо. Бессмысленно покупать новые парты, если не работает котел в душевой комнате. Исключение составляют крупные корпорации которые сегодня в большинстве своем создают корпоративные фонды и разрабатывают социальные проекты в которых формулируются цели данной корпорации как благотворителя. Естественно, что предприятие, находящееся на Дальнем Востоке, не будет поддерживать школы г. Москвы, т. к. Москва не входит в зону его присутствия и интересов.

Если обратиться к истории образования в России то мы увидим, что в XIX – нач. XX вв. в работе образовательных учреждений большую роль играли **Попечительские советы**. Первые советы появились в 1860 году.

Примечательно, что выбирали попечителей в городской думе. Наличие Попечительского совета было обязательным для начальных народных училищ, гимназий, школ и коммерческих училищ. В отличие от сегодняшнего дня, в функции дореволюционных попечительских советов входило не только оказание материальной помощи образовательным учреждениям, но общественно-государственный контроль за деятельностью образовательного учреждения.

Для современной российской системы образования Попечительские советы не являются обязательными. Основная их функция связана с изысканием финансовой помощи для образовательного учреждения, а создание попечительских советов дело добровольное. На практике, там, где органы управления образованием в приказном порядке заставили создать Попечительские советы, они существуют лишь на бумаге, там же где администрация образовательного учреждения решает сама создавать или не создавать Попечительский совет, они встречаются редко. Почему же Попечительские советы не получили до сих пор широкого распространения? Причин здесь несколько. Во-первых, трудности связанные с оформлением Попечительского совета. Во-вторых, зачастую не желание директора школы делегировать свои полномочия, связанные с финансами, дополнительной, не подчиняющейся ему структуре. И, наконец, в-третьих, из-за недостатка информации об организации деятельности попечительского совета, его функций и т. д.

Современная нормативно-правовая база выделяет две **формы** существования Попечительского совета образовательного учреждения – либо в форме *юридического лица* (некоммерческая организация, благотворительный фонд и т. д.), либо в виде *общественной организации без организации юридического лица*. Какую форму выбрать решает администрация образовательного учреждения.

У Попечительского совета без организации юридического лица есть один существенный недостаток – затруднено участие в гражданско-правовых отношениях. Такой Попечительский совет не может заключать сделки и подписывать договора как отдельная структура. От имени Попечительского совета договор может подписать один или несколько членов, но только как физические лица. И именно они, как физические лица, будут нести всю ответственность за выполнение договора со стороны Попечительского совета.

ИННОВАЦИОННОЙ экономике требуется содержательное понимание благотворительности. Поэтому авторами предлагается следующее определение понятию «благотворительность», которое расширяет представления о данном феномене человеческой деятельности.

«БЛАГОТВОРИТЕЛЬНОСТЬ – специально организованная система мероприятий (в этом случае говорят о системной благотворительности) по воздействию на ряд лиц и в том числе организаций с целью, чтобы ими была достигнута экономическая безопасность заданного качества». В таком представлении благотворительность будем рассматривать далее.

Большую роль в развитии частных пожертвований образовательным учреждениям играют налоговые льготы предоставляемые законодательством.

Вся история американского законодательства в области налогов на благотворительность проходила в русле борьбы за то, чтобы с одной стороны дать новые поблажки, а с другой стороны обременить благотворительные организации сложными системами контроля, не позволив им использовать какие-то схемы, при которых они на самом деле занимались бы прибыльным бизнесом.

Первые крупные американские фонды – Пибоди, Карнеги, Рокфеллера и Сейдж – были созданы до принятия первого федерального закона 1913 года, давшего налоговые поблажки при передаче части доходов благотворительным организациям. После этого закона можно было отдавать до 15 % личного годового дохода на благотворительные нужды, освобождая эту сумму от

налогов. Этот же закон **освобождал образовательные, религиозные, научные благотворительные организации от налогов на доход**, конечно, накладывая на эти учреждения определенные обязательства заниматься исключительно образовательными, религиозными, научными или благотворительными целями.

Сегодня в России, в отличие от зарубежных стран, расходы спонсоров на поддержку образования могут быть учтены лишь в затратах на рекламу. Это весьма громоздкая и малоэффективная процедура финансирования. Установленные нормативы для исчисления предельных размеров таких расходов не обеспечивают развитие спонсорства и не позволяют потенциальным инвесторам активно использовать свои средства для поддержки культуры и формирования ими своего имиджа. Налоговый вычет по НДФЛ могут получить только физические лица, жертвующие благотворительным организациям, получающим большую часть средств из бюджета. Юридические лица могут перечислять благотворительные пожертвования только после уплаты налога на прибыль.

Поэтому, несмотря на некоторое возрождение в последние годы меценатства и спонсорства в нашей стране, их дальнейшие перспективы без соответствующего юридического обеспечения выглядят не лучшим образом. Сложившуюся ситуацию может существенно скорректировать более продуманная государственная политика, которая позволила бы, не отягощая государственный бюджет, открыть возможности для целенаправленного аккумулирования меценатских и спонсорских средств на развитие культуры, искусства и образования, что, в свою очередь, благоприятно сказалось бы (как это было уже в истории России) на культурно-ценностном уровне самих меценатов и спонсоров.

Ключевое направление становления современной благотворительной деятельности связано с попечительством в сфере образования, которое с момента его институализации в начале XIX века имело в своей основе духовные корни, несло миссию просвещения. Если иметь в виду не учебно-

административное государственное попечительство, а общественное, которым было пронизано все народное образование (Попечительские советы учебных заведений и пр.), то оно всецело было благотворительным. И в этом смысле нынешний этап возрождения образовательного попечительства опирается на вполне определенную, твердую культурную традицию. Не случайно лидеры и организаторы этого движения говорят о «благотворительном попечительстве», попечительстве как «филантропии в образовании», Попечительских советах как «институтах меценатства в образовании».

Благотворительность в образовании на этапе доминирования экономики выживания была именно той деятельностью, которая направлена на общественную пользу, и помощь неимущим, которая давала возможность через получение бесплатного образования, выйти из низших социальных слоев. От того, что бедные могли получить образование и приобрести трудовые навыки, дающие им возможность обеспечивать себя и свои семьи, выигрывала не только личность, но и все общество.

Благотворительность как научная категория рассматривается в экономике образования не достаточно широко. Можно утверждать, что благотворительность является специфическим способом обеспечения создания эффективной системы экономической безопасности.

Современная благотворительность ставит перед собой несколько иные задачи, чем раньше. Это, прежде всего, реализация сложных благотворительных программ, в результате которых должны быть решены задачи, не решаемые государством в силу сложности и громоздкости его механизмов.

Важнейшим моментом в любой деятельности является ее научно-методическое обеспечение, которое предполагает построение теоретических моделей с выходом на те или иные алгоритмы осуществления определенных технологических операций. В такой постановке благотворительность обычно

представляют в укрупненном виде как состоящую из двух самостоятельных блоков:

- сбор средств на осуществление благотворительных программ;
- распределение средств.

Данная схема не учитывает роли государства и необходимости отчета, как перед государством, так и перед благотворителями. Поэтому возникает необходимость в уточнении данной схемы за счет введения дополнительного блока. Что будет сделано далее.

Однако сегодня благотворительность как научная категория с этих позиций мало изучена, что тормозит развитие как самой благотворительности, так и не до конца используется ее потенциал для решения проблем экономической безопасности. Недостаточное разрешение данной проблемы с позиций освещения вопросов экономической безопасности не позволяет:

- **оценить в достаточной мере эффективность процесса благотворительности** для образовательных учреждений и лиц, участвующих в образовательном процессе;
- **использовать возможности благотворительности для решения проблем экономической безопасности образовательных учреждений;**
- **выявить тенденции развития благотворительности для образовательных учреждений;**
- **создать самосовершенствующуюся систему благотворительности, соответствующую требованиям современной экономики (экономической безопасности);**
- **влиять на экономическое и духовное состояние, как отдельной личности, так и всего общества в целом.**

Важнейшим понятием современной благотворительности является понятие фандрайзинга. **Фандрайзинг (Fund-raising)** – поиск или сбор

спонсорских средств: для осуществления социально значимых проектов, программ и акций; или поддержки социально значимых институтов³⁶.

Фандрайзинг основан на определении потребностей некоммерческой организации и их удовлетворении. Фактически фандрайзинг является продолжением стратегии и тактики организации. Очень важно понимать, что в фандрайзинге главное не деньги или средства, а цели, достижение которых требует поддержки. **Цели фандрайзинга:**

- сбор средств;
- приобретение новых партнеров, друзей и сторонников;
- возможность открыто заявить о себе и информировать о своих целях.

Результатом фандрайзинга могут быть денежные средства, время волонтеров, товары, услуги, снижение цен на товары/услуги и т. п.

Фандрайзинг не имеет ничего общего с попрошайничеством и, если общественная организация в результате фандрайзинга получает запрашиваемые средства, то обязательно что-то дает взамен.

Один из самых распространенных методов фандрайзинга это метод сбора частных пожертвований. О применении фандрайзинговых приемов в общеобразовательных учреждениях будет сказано более подробно далее.

В мире уже давно отработаны механизмы взаимоотношений между теми, кто хочет получить поддержку и теми, кто ее может оказать. Написаны книги, разработаны технологии, проводятся семинары и тренинги, определены термины. Какова роль образовательного учреждения как благополучателя в благотворительной деятельности? В первую очередь образовательное учреждение совместно со своим попечительским советом (если таковой имеется) выступает инициатором получения пожертвований. За рубежом

³⁶ <http://goldenheart.ru/glossary.shtml>

накоплен многолетний опыт фандрайзинга. У нас, к сожалению, сегодня в образовательном учреждении вся фандрайзинговая деятельность сводится к тому, что в лучшем случае родительский комитет, а в худшем классный руководитель, на родительском собрании обращается к родителям с просьбой: «Дайте денег!». По мнению специалистов в области благотворительности у образовательного учреждения есть огромный потенциал для развития фандрайзинга. Что нужно знать, чтобы грамотно заниматься привлечением пожертвований в учебное заведение?

Самое главное это соблюдать три принципа на которых должна строиться благотворительность в ОУ – *ясность цели, отчетность, благодарность*, рассмотрим каждый из трех принципов более подробно:

1. Ясность целей – обратите внимание – **нужды класса или нужды школы** (детского сада и т. д.) **не могут** быть целью благотворительности. Цели, на которые привлекаются пожертвования, выражаются в: ***благотворительных проектах или программах ОУ³⁷***. Например: «Здоровье и спорт» – ремонт спортивного зала, приобретение мячей, финансирование поездки на соревнования в Воронеж школьной футбольной команды. Интересным является опыт работы Попечительского совета Центра образования № 548 Царицыно г. Москва, который давно ведет активную деятельность по привлечению пожертвований от различных групп благотворителей и в различных формах. Основные цели, на которые привлекаются пожертвования это, как правило, создание комфортных условий для обучения и работы, обеспечение безопасности детей, поддержка

³⁷ ФЗ «О благотворительности и благотворительных организациях»

Ст. 17, п.1. Благотворительной программой является комплекс мероприятий, утвержденных высшим органом управления благотворительной организацией и направленных на решение конкретных задач, соответствующих уставным целям этой организации.

2. Благотворительная программа включает смету предполагаемых поступлений и планируемых расходов (включая оплату труда лиц, участвующих в реализации благотворительной программы), устанавливает этапы и сроки ее реализации».

учительства и т. д. Естественно они не должны противоречить уставным целям образовательного учреждения.

Хотелось бы обратить внимание на такой аспект: родители зачастую не видят разницы между пожертвованием, сбором денег на охрану, приобретение подарков учителям к праздникам, оплата детской экскурсии и т. д., создается впечатление, что образовательное учреждение постоянно тянет из родителей деньги, возникает путаница. Поэтому и необходимо четко формулировать цели, на которые привлекаются пожертвования, отличать их от сборов денег на другие нужды. К благотворительному проекту должна прилагаться смета о планируемых доходах и расходах благотворительных пожертвований.

2. **Отчетность.**³⁸ Благополучатели обязаны: во-первых, заверить благотворителей в обязательном предоставлении им отчета, во вторых, после окончания проекта или завершении финансового года такой отчет должен содержать:

- Отчет по смете.
- Первичные документы, подтверждающие приход и расход денежных средств (квитанции, счета, счета-фактуры, накладные, платежные поручения).

Можно провести экскурсию по отремонтированным на деньги жертвователей помещениям и т. д. Главное создать традицию, когда жертвователь уверен, что он будет знать, на что потрачены его деньги.

На сегодняшний день органами управления образованием не разработан набор документов, который отражал бы благотворительную деятельность образовательного учреждения. Исключение составляют Попечительские советы, зарегистрированные в форме юридического лица, они формируют отчетность в соответствии с законодательством, распространяющимся на все некоммерческие организации. Для образовательных учреждений

³⁸Интересным примером может служить страничка посвященная благотворительности на сайте Московской школы №507, адрес сайта – <http://www.rost507.ru/8.html>

использующих другие варианты движения благотворительных пожертвований рекомендуем следующие формы отчетности, которые администрация ОУ может предоставить и благотворителям и вышестоящим инстанциям. Папка (на текущий финансовый год) в которой подшиваются документы, должна содержать:

- Благотворительные программы, утвержденные Попечительским советом, родительским комитетом или общешкольным собранием, в которых сформулированы цели, на которые привлекаются и расходуются пожертвования.
- Смету на текущий финансовый год, последним документом, подшитым в папку, должен быть отчет о выполнении сметы;
- Ежемесячные выписки из лицевого счета или отчет о движении благотворительных пожертвований, в котором отражены: приход и расход пожертвований в этом месяце.
- Квитанции, платежные поручения, подтверждающие **приход** пожертвований.

Благотворительное пожертвование от физического лица может быть и анонимным, и не подтвержденным договором или соглашением. Никто не может запретить образовательному учреждению принять такое пожертвование и расходовать полученные деньги на благотворительные программы и проекты. В идеале просьба о пожертвовании и реквизиты для перечисления денег должны быть вывешены в помещении образовательного учреждения (на сайте или в любом доступном для потенциальных жертвователей месте), такая просьба представляет собой договор открытой оферты, т. е. вы можете не заключать письменного договора с жертвователем – физическим лицом, для этого достаточно простого обращения с предложением о пожертвовании. Также в законе ничего не говорится о том, что сумма пожертвования должна или не должна быть фиксированной (т. е. группа жертвователей, например родители

учеников 1б Школы №***, жертвуют одинаковую сумму) не определен и минимальный или максимальный объем пожертвования. Так же на оказание пожертвования не требуется какого-либо разрешения. Если жертвователь юридическое лицо и сумма его пожертвования больше 500 руб., то образовательное учреждение должно заключить с ним договор пожертвования.

- Первичные документы – счета, счета-фактуры, накладные платежные ведомости, отражающие **расходование** средств. Материальные ценности должны быть поставлены на баланс ОУ в соответствии с требованиями Налогового кодекса и правил бухгалтерского учета.

- Договора о пожертвовании (если благотворитель – юридическое лицо), соглашение (если благотворитель физическое лицо).

- Различные протоколы заседаний родительского комитета, Попечительского совета, общешкольного собрания, педагогического совета и т. д., посвященные проблемам благотворительности.

Если большинство ваших жертвователей – это родители и особенно если сумма пожертвования родителей одного класса одинакова, то это решение должно быть подкреплено документально – **протоколом заседания родительского собрания (Попечительского совета)**, включающим в себя пункт, подтверждающий принятие решения об оказании пожертвования школе и о его сумме.

3. **Благодарность.** Благотворителям нужно постоянно говорить «Спасибо!». «Спасибо» может выражаться в виде благодарности в рамочке для бизнесмена, благодарственного письма, детских рисунков и т. д. Для родителей хорошо сделать открытки или наклейки с надписью «Мои родители – мои благотворители!», это придаст им чувство значимости, объяснит их роль и просто будет приятно. Можно устроить среди учащихся конкурс на лучший рисунок для такой открытки. Нужно не забывать, что благотворитель не обязан делать пожертвование, это его добрая воля, и он может рассчитывать на

благодарность. Так за рубежом можно увидеть выложенную на полу спортивного зала надпись о том, что пол отремонтирован выпускниками такого то года, при входе обязательно висит доска «Наши жертвователи». Можно перенять этот опыт и нам. Повесить, например, на дверях кабинета табличку с надписью о том, что этот кабинет отремонтирован на средства родителей такого-то класса и т. д. Это создаст в образовательном учреждении атмосферу стимулирующую благотворительность, ведь как показывает практика, люди охотнее жертвуют тем организациям, которые уже сумели привлечь помощь.

Вышеперечисленные **три принципа** организации благотворительной деятельности в образовательном учреждении подходят для работы с любой группой благотворителей, будь то родители, выпускники или бизнесмены. Их соблюдение позволит сделать благотворительность весомым источником финансирования для образовательного учреждения.

Контрольные вопросы и задания параграфу 2.4

1. Как меняется роль благотворительности в современных условиях?
2. Охарактеризуйте участников благотворительной деятельности.
3. Кто может стать благотворителем в пользу образовательного учреждения?
4. Какую роль играет Попечительский совет в работе образовательного учреждения?
5. Что такое фандрайзинг, каковы цели фандрайзинга?
6. На каких принципах должна строиться благотворительная деятельность в образовательном учреждении?

Темы рефератов к главе 2

1. Бюджет как важнейший источник финансирования системы образования.

2. Деятельность дореволюционных благотворителей (К.Т. Солдатенкова, братьев Королевых и т. д.) жертвовавших на развитие образования.
3. Налогообложение благотворительной деятельности в России и за рубежом – сравнительный анализ.
4. Трехфакторная модель финансирования образовательного учреждения в соответствии с законодательством.
5. Налогообложение предпринимательской деятельности образовательных учреждений.
6. Источники финансирования общеобразовательного учреждения.
7. Источники финансирования высшего учебного заведения.
8. Гранты – как важный источник доходов образовательного учреждения.
9. Экономические аспекты научной деятельности исследовательского университета.
10. Благотворительность в образовании.

Глава 3. Экономическая безопасность системы образования в современных условиях

3.1. Экономическая безопасность образовательного учреждения в условиях становления инновационной экономики

Одним из важнейших вопросов экономики образования является необходимость обеспечения должного уровня экономической безопасности, как образовательного учреждения в отдельности, так и всей системы образования в целом.

В литературе посвященной экономике образования проблемам экономической безопасности не всегда уделялось должное внимание. Можно выделить три этапа развития экономической мысли в системе образования в ракурсе проблематики экономической безопасности.

1-й этап (сер. XX в.- 1991 г.) – общетеоретический, связанный с развитием основных положений экономики образования, которая идет либо в фарватере экономики вообще (макроэкономики, микроэкономики), либо, имея свой предмет исследования, занимается созданием собственных теоретических положений. На этом этапе понятие «экономическая безопасность» советскими экономистами в отличие от исследований зарубежных ученых³⁹ не рассматривалось и естественно не применялось. К сожалению, ряд экономистов до настоящего времени говорит только об экономике образования, оставляя в стороне вопросы экономической безопасности образования.

Однако более детальный анализ показывает, что многие исследования, используя другую терминологию, были по сути своей решением задач

³⁹ Понятия проблематики экономической безопасности активно обсуждались зарубежными исследователями с 70-х годов прошлого века. Однако все эти исследования были, прежде всего, связаны с вопросами национальной безопасности в условиях стабильно развивающейся экономики и холодной войны.

экономической безопасности образования и в частности экономической безопасности образовательных учреждений. Это предопределяет необходимость более детального изучения становления в нашей стране экономики образования, как предтечи экономической безопасности образования вообще и образовательных учреждений в том числе.

Можно считать, что данный этап закончился в 1991 году, хотя отдельные исследования, имеющие отношение к экономической безопасности образовательных учреждений, продолжаются до настоящего времени. Рассматривая тот период, все исследователи говорят о СИСТЕМНОМ КРИЗИСЕ. Одновременно очень часто можно читать о наличии кризиса в образовании. Однако анализ понятий кризиса в экономике и кризиса в образовании по сути своей показывает их нетождественность. В особенности этот аспект характерен для вузовского образования.

Все исследователи, работающие в области экономики образования, сходятся во мнении, что, затрачивая ресурсы на образование и личность, и общество и государство получает определенную выгоду. Ученые, работающие в области экономики образования, постоянно вели и ведут работу по применению математических методов для определения влияния уровня образования на увеличение производительности труда. Первым в СССР попытки такого анализа предпринял С.Г. Струмилин, в дальнейшем они получили монографическое оформление в трудах В.А. Жамина, С.Л. Костаняна, М.Л. Левицкого и ряда других исследователей. Сложность решения проблем экономики образования на современном этапе заключается в росте доли интеллектуального и творческого труда по сравнению с трудом физическим. И если результат простого физического труда легко поддается формализации и подсчету (например, до обучения рабочий выпускал 10 деталей в день, после обучения стал выпускать 12), то результаты интеллектуального, а тем более творческого труда, оценить на базе формализованных методов чрезвычайно сложно.

В теории экономики интеллектуального труда постулируется, что те измерения труда, которые приняты для человека использующего свой биологический потенциал для достижения определенных результатов, могут использоваться лишь частично. Обычно такой труд, его принято называть традиционным трудом, измеряют в денежном эквиваленте. Теория ценообразования труда разработана недостаточно как для экономики в целом, так и для экономики труда в частности. Тем более этот вопрос осложнен для экономики образования.

Экономика образования, и экономика экономической безопасности образования, прежде всего, имеют дело с интеллектуальным потенциалом человека. Если биологический потенциал передается с помощью генов, генетического аппарата, то интеллектуальный потенциал, в конечном итоге, связан с культурой, единицами культуры; в самом общем виде **экономика образования – наука об экономических аспектах передачи единиц культуры от одного поколения другому.** В современной науке принято единицы культуры называть *мемы*⁴⁰ (по аналогии с генами). В такой постановке под **экономикой образования понимается ветвь научного познания, связанная с экономическими аспектами восприятия, переработки, хранения и использования в трудовых процессах накопленного человечеством мемического багажа.**

Попытка периодизации различных взглядов на экономическую роль образования может выглядеть следующим образом (табл. 3.1.1):

⁴⁰Мем (англ. meme) — в меметике, единица культурной информации, распространяемая от одного человека к другому посредством имитации, научения и др.

Таблица 3.1.1

Периодизация развития различных взглядов на экономическую роль образования

Период и ученые	Взгляды
XVIII – пер.пол. XX вв. А. Смит, Д. Рикардо, К. Маркс, Дж. С. Милль, Т. Мальтус, Ж. Б. Сэй.	Изучалась проблема влияния образования на стоимость рабочей силы. Труд разделяли на «простой» и «сложный» в зависимости от уровня образования рабочего
Втор.пол. XX в. Г. Беккер	Теория «человеческого капитала»
Советская экономическая мысль. С.Г. Струмилин, В.А. Жамин, С.Л. Костанян, М.Л. Левицкий и др.	Заложены основы советской экономики образования, развивающейся в рамках марксизма
Современная экономическая мысль России Л.М. Левицкий, Т.Н. Шевченко, А.Б. Вифлеемский, Ерошин В.И. и др.	Основные проблемы – решение вопроса о соотношении государственного и частного финансирования образования, разработка основ экономической деятельности образовательных учреждений в условиях рыночной экономики

Для понимания особенностей взглядов на экономику образования на разных исторических этапах нужно не забывать, что все ученые, жили в разные цивилизационные эпохи и в различных экономических системах, что естественно накладывало отпечаток на их взгляды и научные подходы.

С середины XX века отношение к возможностям образования стало более объективным. Экономисты отмечают ряд недостатков экономических теорий XIX–XX вв., в частности выделяют следующие:

- недостаточный учет влияния культурной ценности образования на развитие, как отдельного человека, так и цивилизации в целом (предложенное определение экономики образования частично устраняет данный недостаток);
- низведение человека до уровня машины, отсутствие системных связей, излишне технократический подход к человеку;

– недостаточный учет процессов интеллектуализации труда, в том числе обучения как разновидности интеллектуального труда.

Для советских экономистов, работающих в области экономики образования, большое значение играл вопрос **оценки эффективности народного образования.**

Обычно в качестве показателя эффективности образования принимали отношение затрат на образование к приросту национального дохода. При этом, как отмечает В.А. Жамин, рассчитать влияние образования на национальный доход очень сложно, т. к. образование влияет на него опосредованно – через повышение квалификации.⁴¹ Несмотря на сложности, В.А. Жаминым проведены расчеты и сделан следующий вывод – сложный труд, создавая в единицу времени большую стоимость, чем простой, обеспечивает рост производительности труда и соответственно рост национального дохода. Причем доля прироста национального дохода связанная с повышением квалификации составляет 30,3 %⁴².

На современном этапе экономического развития, образование воспринимают как один из мощнейших факторов общественного развития. Совершенствование системы образования исходит из установки не чисто количественного роста, а базируется на совершенствовании технологий обучения. Постепенно от общеэкономических концепций стал наблюдаться переход роста интереса к концепциям, базирующимся на положениях экономической безопасности, как парадигматически значимого феномена, позволяющего рассматривать обозначенную тематику в реалиях нового времени.

Повсеместная интеллектуализация труда привела к тому, что начали проявляться так называемые синергетические эффекты, о которых в то время (в

⁴¹ Жамин В.А. Экономика образования (вопросы теории и практики). М., «Просвещение», 1969. Стр. 307.

⁴² Там же, стр. 313.

экономической теории) знали недостаточно. Современный работник интеллектуальной сферы (к ней так же относится и система образования) на основе лично приобретенных знаний в отдельные моменты своего труда совершает выход (прорыв, скачок и т.п.) в новые области познания и его интеллект переходит в новое качество. Это измененное качество естественно меняет и все экономические эффекты его деятельности. Таким образом, состояние и как следствие экономическая безопасность работника изменяется радикальным образом и необходимо говорить об эмерджентности как основе построения теоретических моделей.

Именно эти процессы явно, но еще более опосредовано, привели к тому, что в 70-е годы прошлого столетия появилось за рубежом понятие «экономическая безопасность». Данное понятие достаточно быстро получило распространение. Именно тогда, отстаивая реалистичную оценку сложившейся международной обстановки, представители, прежде всего стран Западной Европы, выступили за использование экономических методов обеспечения национальной безопасности. Одной из главных задач экономической безопасности является сохранение и укрепление позиций страны в мировой экономической системе.

2-й этап (1991–2004 гг.) – развитие экономической мысли в ракурсе проблематики экономической безопасности. Этот этап характеризуется тем, что в российской экономической науке появляется понятие «экономическая безопасность». Идет интенсивная подготовка исследователей к тому, чтобы использовать данные понятия применительно к сфере образования.

Начало второго этапа можно считать положило подписание закона об образовании, который инициировал массу принципиально иных процессов во всей образовательной сфере. В данном законе записано, в частности в Главе II. СИСТЕМА ОБРАЗОВАНИЯ, статье 8. Понятие системы образования: «Система образования в Российской Федерации представляет собой совокупность взаимодействующих:

- преемственных образовательных программ и государственных образовательных стандартов различного уровня и направленности;
- сети реализующих их образовательных учреждений независимо от их организационно-правовых форм, типов и видов;
- системы управления образованием и подведомственных им учреждений и организаций».

Важнейшей проблемой после распада СССР и появления рыночных отношений, для российской экономики образования стал поиск ответа на вопрос: «Кто должен платить за обучение?». Как правило, на протяжении всей истории системы образования расходы, связанные с обучением, покрывали сами обучающиеся (или родители обучающихся, все зависит от возраста ученика), государство, церковь, либо другие учреждения, частные благотворители. Структура финансирования образования в каждой стране и в каждую эпоху была различной и во многом зависела от потребностей государства и общества, от особенностей экономической и политической ситуации. Несмотря на очевидную выгоду для современного государства в повышении образовательного уровня населения, объем государственного финансирования системы образования во многом зависит от конкретных особенностей страны. В среднем в развитых странах доля расходов на образование, в процентах к ВВП по всем уровням образования, из государственных источников составила 4,8 %, из частных источников 0,6 % и составило всего 5,5 %.

Как показывает практика, объемы государственного финансирования во многом коррелируют с состоянием экономики страны на определенном историческом этапе. Если экономическая система находится на подъеме, то и финансирование образования увеличивается, если случается экономический кризис, то соответственно уменьшаются и денежные вливания в систему образования. Системный кризис 90-х годов XX века в России тому яркое

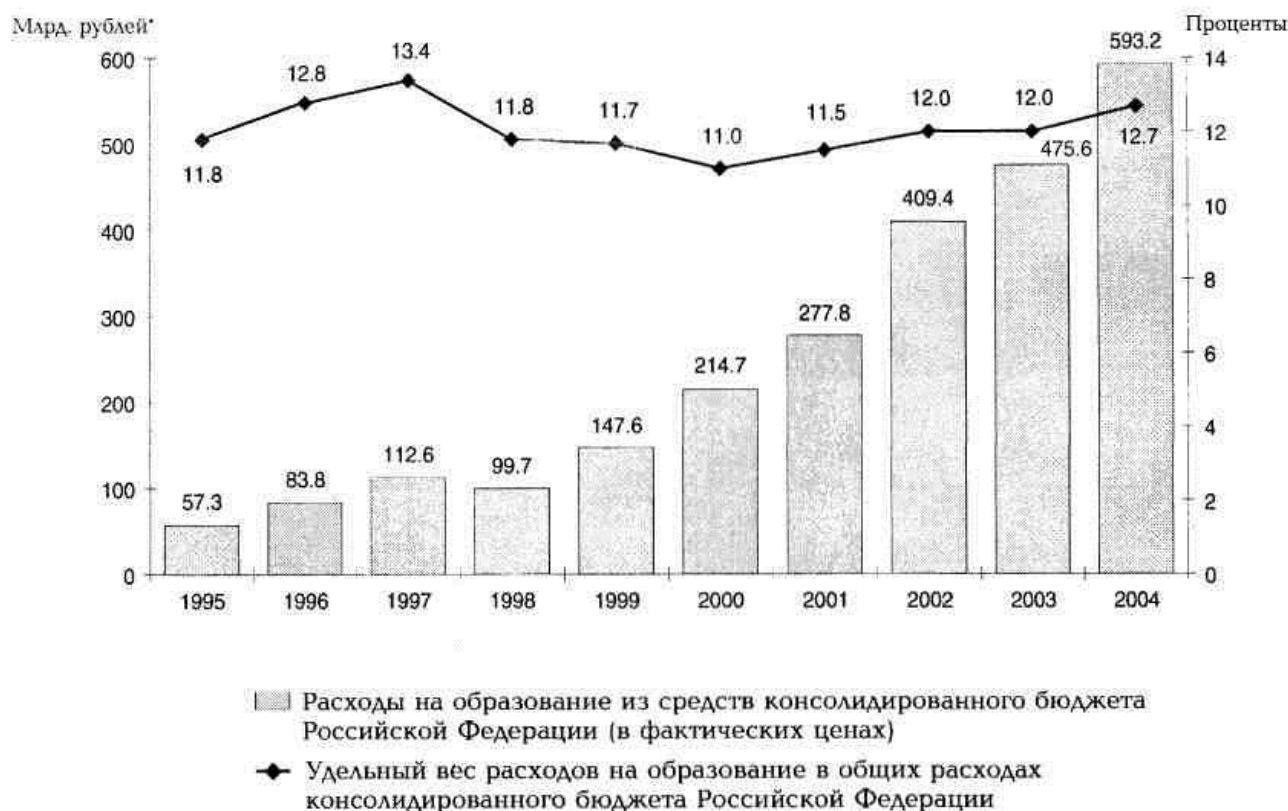

* До 1998 г. — тран. рублей.

подтверждение. Как показано на рис. 3.1.1 расходы на образование в 1995–2000 гг. были гораздо меньше, чем в последние годы. Несмотря на рост удельного веса расходов из консолидированного бюджета Российской Федерации, к 2004 г. он составил 12,7 % и не достигал уровня 1997 г. (13,4%). Естественно, что в таких условиях основная масса проблем в образовательной сфере была тем или иным образом связана с экономикой, финансированием педагогических процессов, наполнением бюджета образовательных учреждений. Другими словами вопрос стоял о ВЫЖИВАНИИ. Каждое образовательное учреждение решало проблематику выживания по-своему, во многом индивидуально.

Рис. 3.1.1. Расходы на образование из средств консолидированного бюджета Российской Федерации (1995–2004 гг.)

В 90-х годах в статьях российских экономистов и в средствах массовой информации стал звучать термин «экономическая безопасность». Считается,

что первые статьи по проблемам экономической безопасности России появились в конце 1994 г. Однако, по мнению автора диссертационного исследования, работы по данной проблематике начались гораздо ранее. «Начало работы положено в 1993 г., когда группа ученых и специалистов РАЕН, института экономики РАН, научно-исследовательских институтов Минэкономики РФ и МГУ им. Ломоносова разработала Концепцию экономической безопасности РФ»⁴³.

Наиболее полно теоретическую сторону вопроса рассмотрели в журнале «Вопросы экономики» №12 за 1994 год Л. Абалкин, А. Архипов и др. Позже в полемику по этому вопросу вступили и другие крупнейшие российские экономисты.

Рядом исследователей считается, что длительное время проблематике экономической безопасности Правительством России уделялось недостаточно внимания. Однако это не совсем точно, т. к. предпринимались попытки создания федеральных органов по мониторингу и изучению этих проблем (Комитет по защите экономических интересов России при Президенте, Рабочая группа по экономической безопасности при Правительстве РФ), но они не имели успеха. Это объясняется тем, что процессы преобразований, инноваций шли так динамично быстро и непредсказуемо, что теоретические разработки и исследования ученых не успевали за быстротекущими изменениями.

В начале 1995 г. на заседании межведомственной комиссии Совета Безопасности были обсуждены и приняты основные положения государственной стратегии развития страны (позже они были утверждены Президентом). В апреле и июле 1996 г. дважды проходили парламентские слушания в Совете Безопасности, посвященные проблемам экономической безопасности. К сожалению, ни в Концепции среднесрочной программы на 1997–2000 гг., ни в Концепции социально-экономического развития Российской

⁴³ Экономическая безопасность: Производство-Финансы-Банки /Под ред. В.К. Сенчагова. М.: ЗАО «Финстатинформ», 1998 – стр. 6.

Федерации на период до 2005 г. не было сказано о проблемах экономической безопасности образования и, тем более, образовательных учреждений.

Естественно, что в тот период понятие «экономической безопасности» стало проникать в различные сферы функционирования народного хозяйства, в том числе и в сферу образования как область обеспечения экономической безопасности страны. В работах В.В. Чекмарева, Е. М. Скаржинской, И.Н Кондрата поднимались отдельные проблемы экономической безопасности образования. В конечном итоге наиболее полно проблематика экономической безопасности образования и образовательных учреждений прозвучала в статье В. Л. Перминова, которая была опубликована в 2004 г.⁴⁴.

Будем именно этот период считать за точку отсчета появления и интенсивного развития нового научного направления в России – «ЭКОНОМИЧЕСКАЯ БЕЗОПАСНОСТЬ ОБРАЗОВАНИЯ И ЭКОНОМИЧЕСКАЯ БЕЗОПАСНОСТЬ ОБРАЗОВАТЕЛЬНЫХ УЧРЕЖДЕНИЙ».

3-й этап (с 2004 г. по настоящее время) – проникновение научной методологии и методического аппарата экономической безопасности в широкую деятельность ученых и практиков. Начинается использование понятий «экономическая безопасность образования» и «экономическая безопасность образовательных учреждений» в исследованиях российских экономистов. Современные исследователи считают, что исходной базой к выявлению и осмыслению общих экономических проблем в образовании послужили (в том числе проблем связанных с экономической безопасностью) прежде всего работы американских, европейских макроэкономистов, – видных ученых, в том числе работавших под эгидой ЮНЕСКО, к ним в первую очередь обычно относят: Дж. Гелбрэйта, П. Истона, С. Клиса, Р. Акоффа и др. В

⁴⁴http://lerner.edu3000.ru/Wladimir_biblos/perminov_1.htm.

частности данные исследователи обратили внимание на различные аспекты взаимодействия экономических и социальных факторов, влияющих на образование. Например, ими было показано, что образование необходимо изучать на базе циклических, нелинейных моделей. Но самое главное, что, так или иначе, экономика сращивается с проблематикой безопасности, рисков. Более того, каждое действие интеллектуальной системы, ориентирующей себя в потоке быстроменяющихся знаний, необходимо всегда проверять на возможность возникновения целого поля опасностей и рисков. Другими словами зарубежная и отечественная наука стала придавать все большее значение вопросам экономической безопасности образования и образовательных учреждений. При этом все исследования в той или иной мере можно легко разделить по масштабу рассматриваемого объекта. Как правило, современными учеными используется четырехуровневая классификация объектов экономической безопасности применительно к проблематике образования:

– **Национальная и экономическая безопасность государства в целом**, в зависимости от образовательного уровня его граждан и качества функционирования систем образования как сферы обеспечивающей воспроизводство интеллектуального потенциала общества. Естественно, что на данном уровне решаются (или не решаются) многие задачи экономической безопасности образовательных учреждений. Однако на сегодняшний день методологические и методические вопросы экономической безопасности проработаны либо крайне слабо, либо строятся на концепциях и представлениях советского периода. Национальный проект в области образования решает узкоспецифические задачи экономической безопасности образования применительно к неширокому кругу образовательных учреждений. Существующий национальный проект скорее «заделывает бреши» имеющиеся до сих пор, нежели создает стройную систему экономической безопасности

образования с учетом специфики развития образовательных учреждений. Однако было бы правильным требовать на первом этапе работы национальных проектов решения всех коренных вопросов экономической безопасности образования. Это дело будущего, когда страна переживет текущий финансовый кризис.

– **Система образования как самостоятельная сфера**, отвечающая определенным потребностям общественного развития в конкретных исторических условиях. В каждой стране система образования имеет определенную специфику с позиции решения проблем экономической безопасности. Прежде всего, учитывая глобальные процессы, экономическая безопасность образования должна защищать систему образования от внешних и внутренних угроз и формировать конкурентоспособность всех структурных единиц. Современный уровень конкурентоспособности системы образования с учетом мировых и отечественных тенденций развития – главная цель экономической безопасности образования.

– **Образовательные учреждения** как самостоятельно функционирующая экономическая система, выполняющая определенную регулятивную функцию общества и качественно функционирующая в общей системе образования. Каждое образовательное учреждение имеет свое «лицо», что необходимо учитывать при формировании и анализе качества функционирования системы экономической безопасности учреждения.

– **Личность**, участвующая тем или иным образом в образовательных процессах в конкретном или ряде строго определенных образовательных учреждениях.

Многие исследователи занимающиеся проблемами экономической безопасности в образовательной сфере, в той или иной мере акцентируют свое внимание на первом и втором уровне. Так, например, согласно мнению доцента Московского института открытого образования (МИОО) В.Л. Перминова –

«...необходимо понимать, что неизбежно возникает острая проблема экономической безопасности образовательных систем»⁴⁵. Таким образом, в 2004 г. в момент выхода статьи, наиболее ярко проявилось осознание важности и значимости экономической безопасности для всей системы образования вообще, каждого образовательного учреждения и личности, участвующей в образовательных процессах, в частности. Проблематика экономической безопасности образования остро проявилась в момент СТАБИЛИЗАЦИИ экономики в нашей стране. Это была принципиально иная ситуация по сравнению с тем, что происходило ранее. Закончился этап выживания, и начались принципиально иные процессы, как в экономике, так и социальной жизни России. Сегодня экономическая безопасность страны решается на принципиально иной основе, чем ранее (исключая кризисные явления, которые носят краткосрочный характер). Естественно, что экономическая безопасность вуза также претерпевает сильнейшие трансформации.

Резюмируя все вышесказанное можно констатировать, что одной из основных проблем, экономической безопасности образования является качественное формирование финансовых потоков на всех этапах осуществления педагогической деятельности. Сегодня эта проблема приобретает качественно иное звучание в связи с тем, что экономика страны переходит в новое состояние – она все больше и больше превращается в ИННОВАЦИОННУЮ. Естественно это изменяет и требует модернизации (скорее коренного преобразования) всей системы финансирования образовательных учреждений.

Экономическая безопасность образовательного учреждения зависит от очень большого числа аспектов (факторов, причин и т. д.), самой различной природы, длительности и масштаба, что определяет ее сущность. «Сущность экономической безопасности реализуется в системе критериев и показателей.

⁴⁵http://lerner.edu3000.ru/Wladimir_biblos/perminov_1.htm

Критерии экономической безопасности – оценка состояния экономики с точки зрения важнейших процессов, отражающих сущность экономической безопасности». Система критериев, используемая для описания сущности экономической безопасности, может классифицироваться на базе различных аспектов. Сегодня можно выделить три, наиболее значимых для анализа экономической безопасности образовательного учреждения, аспекта:

Первый аспект – связан с ресурсным обеспечением. В связи с тем, что принципиально все ресурсы можно представить в денежном выражении, то данный фактор будет связываться с финансовым состоянием организации⁴⁶. Обозначим данный аспект, для формализованной записи, через ФП (величина финансового потока).

Второй аспект – связан с экономической безопасностью личности, которая участвует в образовательном процессе. Для производственных организаций этот аспект, как правило, не учитывается. Однако для образовательных учреждений возникает острая необходимость в учете данного аспекта. Это связано с тем, что в учебном процессе участвуют личности, имеющие самую различную экономическую безопасность. Причем, часть участников задействована, опосредована (например, родители). Поэтому экономическая безопасность личности прямо влияет на экономическую безопасность организации. Однако в современной литературе данный аспект рассматривается крайне упрощенно. Обозначим данный аспект для формализованной записи через ЭБл. Необходимо отметить, что в современной теории экономической безопасности, когда говорится о личности, основной упор делается на доход. В то же время не учитывается, какую материальную собственность имеет данная личность.

Третий аспект – связан с принятием управленческих решений в области экономической безопасности для данного образовательного учреждения. Этот аспект необходимо вводить в связи с тем, что в конечном итоге и ресурсное

⁴⁶ Экономическая безопасность: Производство – Финансы – Банки. Под ред. В.К. Сенчагова/ М.: ЗАО «Финстатинформ», 1998, стр. 50.

обеспечение и экономическая безопасность личности зависит от того, какие управленческие решения в области экономической безопасности принимаются в данной организации. Обозначим данный аспект для формализованной записи через УР. Необходимо отметить, что сегодня крайне малое количество исследований посвящается вопросам разработки качественных управленческих решений совершенствования уровня экономической безопасности организаций.

Предложенные формализованные записи позволяют сделать следующее обобщение:

$$\text{ЭБ}_{\text{оу}} = f(\text{ФП}; \text{ЭБ}_{\text{л}}; \text{УР}), \quad (3.1.1)$$

где $\text{ЭБ}_{\text{оу}}$ уровень безопасности образовательного учреждения.

Уровень экономической безопасности образовательного учреждения зависит не только от уровня внутренних факторов, представленных в зависимости 3.1.1, но и от того, каково состояние экономики образования в целом.

Контрольные вопросы и задания к параграфу 3.1

1. Охарактеризуйте особенности первого этапа развития взглядов на проблемы экономической безопасности.
2. Как повлияли на изучение вопросов экономической безопасности события 90-х годов прошлого века в России?
3. Когда и с какой точки зрения в отечественной научной литературе начинают подниматься проблемы экономической безопасности?
4. Какие объекты экономической безопасности, как правило, выделяются в научной литературе?
5. Какие аспекты можно выделить для анализа экономической безопасности образовательного учреждения?

3.2. Финансовый анализ деятельности вуза – основа оценки экономической безопасности

Финансовый анализ в системе управления финансами любого предприятия, работающего с целью получения прибыли, в наиболее общем виде представляет собой способ накопления, трансформации и использования информации финансового характера, имеющий целью:

- оценить текущее и перспективное имущественное и финансовое состояние предприятия;
- оценить возможные и целесообразные темпы развития предприятия с позиции их финансового обеспечения;
- выявить доступные источники средств и оценить возможность и целесообразность их мобилизации;
- спрогнозировать положение предприятия на рынке капитала. С определенной долей условности можно утверждать, что в основе финансового анализа, равно как и финансового менеджмента в целом, лежит умение работать с информацией финансового характера, в том числе и с бухгалтерскими данными – как с официальной отчетностью, так и с данными управленческой учета. В условиях рыночной экономики значение финансового анализа для выживания предприятия и улучшения результатов его работы трудно переоценить.

Сегодня федеральное законодательство четко закрепило за государственными высшими учебными заведениями право на осуществление коммерческой (предпринимательской) деятельности и оказание платных услуг. Таким образом, образовательные учреждения вправе самостоятельно вести предпринимательскую деятельность, предусмотренную их уставом. В Законе «Об образовании» для данных учреждений установлен исчерпывающий перечень видов предпринимательской деятельности, а статья 29 «Платная деятельность высшего учебного заведения» федерального закона «О высшем и

послевузовском профессиональном образовании» от 22.08.96 г. №125-ФЗ гласит: «Высшее учебное заведение в соответствии со своим уставом может осуществлять платную деятельность в области образования и в других областях, если это не идет в ущерб его основной деятельности».

Учитывая вышесказанное, становится очевидным, что вузам без основной черты делового предприятия – финансового менеджмента не обеспечить покрытие необходимых расходов и финансовую устойчивость, а значит, лишиться себя возможности нормально функционировать в условиях рынка, что в результате выльется в невозможность реализовать свою основную социальную функцию — образовательную.

Оценки реализации функций финансового менеджмента в вузах вряд ли дадут положительный результат. Неразвитым является финансовое управление в коммерческих организациях, что уж говорить о некоммерческом секторе. По оценкам западных бухгалтерских и аудиторских фирм, их западные клиенты 90 % времени и ресурсов тратят на постановку и ведение управленческого учета и только 10 % – на финансовую бухгалтерию, или счетоводство. По оценкам российских консультантов, в отечественных компаниях это соотношение выглядит с точностью до наоборот.

Вместе с тем недостаточная постановка финансовой функции влечет за собой весьма существенные потери как в доходной, так и в расходной частях вузовского бюджета.

Расхождение реального и желаемого в вузовском финансовом менеджменте является весьма значительным, и маловероятно, что в ближайшем будущем могут произойти значимые перемены. Однако актуальность постановки финансовой функции в образовательных учреждениях является чрезвычайно важной, что и позволяет предполагать возможность пошагового движения.

Источниками информации для проведения финансового анализа будут являться заполненные формы документов годовой, квартальной и месячной (в

зависимости от анализируемого временного периода) бухгалтерской отчетности, предоставляемой вузом в обязательном порядке вышестоящему (главному) распорядителю бюджетных средств, а также документы внутреннего учета.

Необходимыми документами для проведения анализа являются:

- баланс исполнения сметы доходов и расходов – ф.1 (код 0503001 – здесь и далее после номера формы в скобках приводится код формы документа по Общероссийскому классификатору управленческой документации (ОКУД);
- баланс исполнения сметы доходов и расходов по внебюджетным источникам – ф.1-1 (код 0503003);
- отчет о движении основных средств – ф.5 (код 0503051);
- отчет о движении материальных запасов – ф.6 (код 0503053);
- данные по экономической классификации расходов бюджетов РФ бюджетной классификации РФ;
- справка о полученном финансировании из федерального бюджета – ф.0503057;
- инвентарные карточки учета основных средств в бюджетных учреждениях – ОС-6 бюдж. (0504106);
- отчет о прибылях и убытках – ф.2 (0710002).

Использование финансовых показателей при анализе деятельности вузов, позволяет совместить категориальный анализ деятельности образовательного учреждения с финансовым и дать интегральную (финансово-категориальную) оценку деятельности вуза. Финансовые показатели оценки деятельности образовательного учреждения приведены в блоке показателей.

ФИНАНСОВО-ЭКОНОМИЧЕСКИЙ БЛОК

1. Показатели оценки имущественного состояния вуза

Таблица 3.2.1

**Основные показатели,
характеризующие имущественное состояние вуза, и их расчет**

№ п/ п	Наименование показателя	Формула расчета	Информационное обеспечение	
			за счет бюджетных средств	за счет внебюджетных средств
1	2	3	4	5
1	Сумма хозяйственных средств, находящихся в собственности и под контролем вуза	итог актива баланса-нетто	Данные бухгалтерской отчетности	Данные бухгалтерской отчетности
2	Доля иммобилизованных фондов в имуществе	$\frac{\text{стоимость внеоборотных активов}}{\text{сумма всех активов}}$	Данные бухгалтерской отчетности	Данные бухгалтерской отчетности
3	Доля активной части основных средств	$\frac{\text{стоимость активной части осн. средств}}{\text{стоимость всех осн. средств}}$	Данные бухгалтерской отчетности	Данные бухгалтерской отчетности
4	Доля мобильных фондов в имуществе	$\frac{\text{стоимость оборотных активов}}{\text{сумма всех активов}}$	Данные бухгалтерской отчетности	Данные бухгалтерской отчетности

5	Доля производственных запасов в мобильных фондах	$\frac{\text{сумма запасов и затрат}}{\text{стоимость оборотных активов}}$	Данные бухгалтерской отчетности	Данные бухгалтерской отчетности
6	Средства в расчетах в мобильных активах	$\frac{\text{дебиторская задолженность}}{\text{стоимость оборотных активов}}$	Данные бухгалтерской отчетности	Данные бухгалтерской отчетности
7	Коэффициент реальной стоимости осн. средств в имуществе	$\frac{\text{остаточная стоимость осн. средств}}{\text{сумма всех активов}}$	Данные бухгалтерской отчетности	Данные бухгалтерской отчетности

Для анализа основных средств целесообразно использовать группу показателей, характеризующих их техническое состояние и движение табл. 3.2.2.

2. Показатели, характеризующие состояние основных средств

Таблица 3.2.2

Показатели, характеризующие состояние основных средств

№ п/п	Наименование показателя	Формула расчета
1	2	3
1	Коэффициент износа основных средств	$\frac{\text{износ}}{\text{балансовая стоимость основных средств}}$
2	Коэффициент годности	$1 - \text{коэффициент износа}$
3	Коэффициент обновления	$\frac{\text{балансовая стоимость поступивших за период основных средств}}{\text{балансовая стоимость основных средств на конец периода}}$
		$\frac{\text{балансовая стоимость поступивших за период основных средств}}{\text{балансовая стоимость основных средств на начало периода}}$
4	Коэффициент выбытия	$\frac{\text{балансовая стоимость выбывших за период основных средств}}{\text{балансовая стоимость основных средств на начало периода}}$
		$\frac{\text{балансовая стоимость выбывших за период основных средств}}{\text{балансовая стоимость основных средств на конец периода}}$

Классификация источников средств вуза для анализа его финансовой устойчивости представлена на рис. 3.2.1.

Для оценки финансовой устойчивости вуза предлагается использовать ряд показателей, рассчитываемых на основе данных формы 1 бухгалтерской отчетности вуза. Методика расчета этих показателей приведена в табл. 3.2.3. и 3.2.4



Рис. 3.2.1 Классификация источников средств вуза для анализа его финансовой устойчивости

Таблица 3.2.3

Расчет показателей для оценки финансовой устойчивости вуза

№	Показатель	Условное обозначение
1	2	3
1	Собственный капитал	СК
2	Часть собственного капитала, сформированная за счет средств бюджета	СКб
3	Часть собственного капитала, сформированная за счет внебюджетных средств	СКв
4	Заемные средства	ЗС
5	Собственные оборотные средства	СОС
6	Запасы и затраты	ЗиЗ
7	Первоначальная (балансовая) стоимость основных средств	Фб
8	Сумма накопленной амортизации (износ ОС)	Ам
9	Стоимость имущества вуза	А

Таблица. 3.2.4

Расчет коэффициентов для оценки финансовой устойчивости вуза

Коэффициент	Условное обозначение	Формула расчета	Нормативное значение	Комментарий
Коэффициент обеспеченности вуза собственными оборотными средствами	Ко	$\frac{СОС}{ЗиЗ} * 100\%$	60-80%	Определяет долю покрытия запасов и затрат собственными оборотными средствами. Превышение Ко 80% свидетельствует о нерациональном использовании собственных средств
Коэффициент финансовой независимости	Кн	$(СК/А)*100\%$	≥50%	Характеризует долю собственного капитала вуза в общей сумме средств, авансированных в его деятельность. Для Кн устанавливается нормативное значение в пределах 50–60 %, т. е. вуз должен иметь собственные источники средств в общей их сумме не менее 50 %, т. к. в этом случае все обязательства вуза могут быть покрыты СК. Имеет значение при осуществлении внебюджетной деятельности и интересен для банков, поставщиков и других, которые оценивают изменение Кс с точки зрения финансового риска при выдаче кредитов и заключении сделок (риск растет с уменьшением доли СК)
	Кнб	$(СКб/А)*100\%$	-	Характеризуют долю бюджетных (Кнб) и внебюджетных (Кнв) средств вуза, авансированных в его деятельность. Превышение Кнв над Кнб свидетельствует о том, что основная часть собственного капитала вуза сформирована за счет доходов от внебюджетной деятельности
	Кнв	$(СКв/А)*100\%$	-	
Коэффициент финансовой зависимости	Кз	100-Кн	-	Показатель, обратный Кн. Рост этого показателя в динамике означает увеличение доли заемных средств, кредиторской задолженности в финансировании вуза. Если его значение снижается до единицы (или 100 %), это означает, что вуз полностью финансируется за счет собственных средств (бюджетных и внебюджетных). Интерпретация показателя

				проста и наглядна: его значение, равное 1,25 означает, что в каждом 1,25 руб., вложенном в активы вуза. 25 коп. заемные
Коэффициент финансовой устойчивости	КФУ	$\frac{ЗС}{СК} \text{ или } \frac{1}{Кн-1}$	≤ 1	Характеризует соотношение собственных и заемных средств. В повседневной практике хозяйственной деятельности вуза может допускаться превышение ЗС над СК, но при условии высокой оборачиваемости средств вуза
Коэффициент мобильности (гибкости) собственных источников средств	Км	$\frac{СОС * 100\%}{СК}$	30-50%	Характеризует часть собственного капитала, направленную на формирование оборотных средств. Для вуза значение Км невелико, т. к. основная его деятельность не производственная, а образовательная (оказание образовательных услуг). Увеличение значения Км в вузе означает увеличение количества выполняемых научно-исследовательских работ и т. п. деятельности с использованием спецоборудования, материалов и т. д.
Коэффициент накопления износа	Ки	$Ам/Фб * 100\%$	-	Показывает, в какой мере профинансированы за счет амортизационных отчислений замена и обновление основных средств. В вузе этот показатель обычно высок за счет большого срока эксплуатации основных средств и нематериальных активов

Для анализа финансовой устойчивости образовательного учреждения и определения ее типа представим баланс вуза в следующей форме (табл. 2.4.5.):

Таблица 3.2.5

Группировка баланса вуза для анализа финансовой устойчивости

АКТИВ		ПАССИВ		
Основные средства и другие внеоборотные активы	ОС	Собственный капитал (СК)	сформированный за счет средств бюджета	СКб
			сформированный за счет внебюджетных средств	СКв
Запасы и затраты	ЗиЗ	Заемные средства		ЗС
Денежные средства	Д	Расчеты и прочие пассивы		Рп
Расчеты и прочие активы	Ра			
Баланс		Баланс		

С целью характеристики источников формирования средств вуза будем использовать несколько показателей, отражающих различную степень охвата этих источников:

1) наличие средств бюджета в общей сумме собственных оборотных средств:

$$E_{сб} = СКб - ОС;$$

2) наличие всех собственных средств (полученных из бюджетных и внебюджетных источников):

$$E_c = (СКб + СКв) - ОС;$$

3) наличие собственных и заемных источников формирования средств вуза:

$$E = (СКб + СКв + ЗС) - ОС.$$

Далее рассмотрим показатели обеспеченности запасов и затрат источниками их формирования:

1) излишек или недостаток средств бюджетного финансирования для покрытия запасов и затрат (если при расчете этого показателя получили положительное значение, то бюджетных средств достаточно и расчет следующих показателей не имеет значения):

$$\pm \Delta E_{сб} = E_{сб} - ЗиЗ;$$

2) излишек или недостаток собственных бюджетных и внебюджетных средств для покрытия запасов и затрат:

$$\pm \Delta E_c = E_c - ЗиЗ;$$

3) излишек или недостаток общей суммы основных источников для покрытия запасов и затрат:

$$\pm \Delta E = E - ЗиЗ.$$

Анализируя рассчитанные показатели, выделим четыре условия (типа) финансовой устойчивости вуза (табл. 3.2.6).

Таблица 3.2.6

Типы финансовой устойчивости вуза

Финансовая устойчивость	Условие	Комментарий
1	2	3
Абсолютная	$Z_{иЗ} \leq E_{сб}$	Средств бюджета достаточно для покрытия запасов и затрат. В связи с недостаточным бюджетным финансированием и проведением программы частичного обеспечения вузов финансовыми средствами на сегодняшний день вообще не встречается
Нормальная	$Z_{иЗ} \leq E_{с}$	Гарантирует платежеспособность вуза при условии покрытия части запасов и затрат средствами, полученными от внебюджетной деятельности. Встречается наиболее часто
Неустойчивая	$Z_{иЗ} \leq E_{с} + K_{доп}$	Неустойчивое финансовое положение вуза, платежеспособность может быть восстановлена за счет привлечения финансовых источников (временно свободных средств специального и резервного фондов, а также превышения кредиторской задолженности над дебиторской) $K_{доп} = \text{Краткосрочные пассивы} + (K_{з} - D_{з})$
Кризисная	$Z_{иЗ} > E_{с} + K_{доп}$	Запасы и затраты превышают источники их формирования

Исходя из этих условий, делаются выводы о финансовой устойчивости вуза, его финансовой структуре, необходимости привлечения собственного капитала за счет внебюджетных операций, степени зависимости от кредиторов и инвесторов.

В широком смысле деловая активность означает весь спектр усилий, направленных на продвижение фирмы на рынках продукции, труда, капитала. В контексте анализа финансово-хозяйственной деятельности этот термин понимается в более узком смысле – как текущая производственная и

коммерческая деятельность предприятия. Этот раздел анализа деятельности вуза включает в себя оценку управления финансами вуза.

Отметим, что все финансы, поступающие в распоряжение бюджетного учреждения, можно разделить на три группы:

1) средства, поступающие из бюджета для финансирования данного учреждения;

2) средства, полученные от оказания платных услуг и предпринимательской деятельности;

3) средства, полученные от использования имущества, находящегося в государственной собственности и закрепленного за учреждением на праве оперативного управления.

Средства группы 1, поступающие в распоряжение вуза из бюджета, являются строго целевыми, и в соответствии с Бюджетным кодексом РФ учреждение имеет право расходовать бюджетные средства исключительно на установленные данной статьей цели и в размерах, установленных сметой доходов и расходов. Средства же группы 2 и 3 относятся к доходам, полученным от внебюджетной деятельности, а в соответствии Бюджетным кодексом РФ учреждение самостоятельно при распоряжении средств, полученных от внебюджетных источников. Таким образом, признаками коммерческого предприятия государственное учреждение обладает только в части распоряжения доходами от внебюджетной деятельности и анализ деловой активности и эффективности деятельности вуза следует проводить только в отношении распоряжения финансами групп 2 и 3, используя необходимую для анализа информацию из следующих документов бухгалтерской отчетности:

- баланс исполнения сметы доходов и расходов по внебюджетным источникам;
- отчет о прибылях и убытках, который составляется исключительно по результатам внебюджетной (коммерческой) деятельности, а при анализе

деловой активности в части использования с целью получения прибыли имущества, как находящегося в государственной собственности, так и приобретенного за счет внебюджетных источников и находящегося в собственности вуза.

- баланс исполнения сметы доходов и расходов.

В основе анализа деловой активности вуза и эффективности финансовых ресурсов, полученных в результате внебюджетных операций, лежит алгоритм, отражающий взаимосвязь необходимых для оценки показателей рентабельности:

$$\text{Рентабельность собственного капитала} = \frac{\text{Чистая (валовая) прибыль}}{\text{Выручка от реализации}} \times \frac{\text{Выручка от реализации}}{\text{Средняя стоимость суммы внебюджетных активов и имущества, находящегося в государственной собственности}} \times \frac{\text{Средняя стоимость суммы внебюджетных активов и имущества, находящегося в государственной собственности}}{\text{Средняя стоимость собственного капитала, сформированного за счет внебюджетных источников}}$$

Для анализа деловой активности и эффективности деятельности вуза следует рассчитать ряд показателей (табл. 3.2.7).

Таблица 3.2.7

Расчет показателей оценки деловой активности и эффективности деятельности вуза

	Показатель	Формула
Общая оценка рентабельности		
1	Рентабельность собственного капитала	$\frac{\text{чистая (валовая) прибыль}}{\text{собственные средства от внебюджетной деятельности}}$
3	Рентабельность текущих активов	$\frac{\text{чистая (валовая) прибыль}}{\text{средняя сумма оборотных внебюджетных активов и оборотного имущества, приобретенного за счет средств бюджета}}$
Оценка рентабельности производства и продукции		
4	Рентабельность внебюджетной деятельности	$\frac{\text{прибыль от реализации}}{\text{затраты на производство продукции, товаров, услуг}}$
5	Рентабельность производства товаров, работ, услуг	$\frac{\text{прибыль от реализации}}{\text{выручка от реализации}}$
6	Норма прибыли	$\frac{\text{чистая прибыль}}{\text{выручка от реализации}}$
Оценка деловой активности		
7	Фондоотдача основных фондов	$\frac{\text{объем продукции}}{\text{среднегодовая стоимость бюджетных и внебюджетных ОПФ}}$
8	Оборачиваемость оборотных средств	$\frac{\text{объем продукции}}{\text{среднегодовая стоимость внебюджетных активов и оборотного имущества, приобретенного за счет средств бюджета}}$
9	Оборачиваемость запасов и затрат	$\frac{\text{объем продукции}}{\text{среднегодовая стоимость внебюд. зап. и затр. и зап. и затр., приобретенных за счет средств бюджета}}$
10	Оборачиваемость дебиторской задолженности	$\frac{\text{объем продукции}}{\text{среднегодовая дебиторская задолженность}}$

На основе расчета вышеуказанных коэффициентов делаем заключение о состоянии вуза и его платежеспособности.

Итак, в данной части исследования была осуществлена попытка разработки основ методики для проведения финансового анализа деятельности государственного вуза. Предполагается, что, воспользовавшись предложенной методикой, любое образовательное учреждение сможет:

- идентифицировать реальное состояние собственной деятельности;

- исследовать состав, качественные и количественные характеристики финансовой (бюджетной и внебюджетной) деятельности, выявить их изменения, а также основные факторы, повлекшие эти изменения; учет их влияния;
- сделать необходимые выводы на основе полученных результатов, выявить резервы для снижения издержек и повышения эффективности внебюджетной деятельности;
- подготовить базу для разработки планов по развитию существующих эффективных и поиску перспективных направлений внебюджетной деятельности, оценить целесообразность и возможность их осуществления.

При этом необходимо отметить то, что вопрос соотнесения полученных результатов расчета приводимых выше показателей и коэффициентов с определенной категорией вуза требует отдельного исследования, которое можно выполнить только на основании анализа статистических и финансовых данных абсолютного большинства вузов России.

Контрольные вопросы и задания к параграфу 3.2

1. Какие документы являются источником финансовой информации о деятельности вуза?
2. Какие показатели используют для анализа основных средств?
3. Какие источники (с точки зрения финансового анализа) формируют доходную часть учебного заведения?
4. Какие коэффициенты используются для анализа финансовой устойчивости вуза?
5. Какими качествами характеризуется каждый тип финансовой устойчивости вуза?

3.3. Оценка уровня экономической безопасности личности, участвующей в образовательном процессе, как основа разработки качественных управленческих решений в образовательном учреждении

В зависимости 3.1.1 ($ЭБ_{\text{оу}} = f(\text{ФП}; ЭБ_{\text{л}}; \text{УР})$) второй фактор $ЭБ_{\text{л}}$ связан с экономическим состоянием личности, участвующей в образовательном процессе. Данная личность имеет определенный уровень экономической безопасности, который необходимо оценить в процессе анализа экономической безопасности образовательного учреждения. В такой постановке экономическая безопасность личности есть составляющая экономической безопасности образовательного учреждения.⁴⁷ Личность, связанная с образовательным процессом, выступает либо как непосредственный участник образовательного процесса (учителя, учащиеся, администрация и т. д.), либо как личности связанные с образовательным учреждением опосредованно (родители и родственники учащихся, жертвователи и т. д.). Чтобы рассмотреть данную двойственность личности, в работе предлагается использовать экономико-социальную категоризацию всех лиц, участвующих в образовательном процессе по двум аспектам:

– **Первый аспект** показывает экономическое состояние личности. Обычно экономическое состояние личности характеризуют величиной дохода. Однако в последнее время появились работы, которые рассматривают экономическое положение личности как двухфакторную модель – первый фактор это доход. Второй фактор назван авторами эквивалентным капиталом.

– **Второй аспект** связан с выделением в среде благотворителей и благополучателей отдельных групп, объединяемых по тем или иным

⁴⁷ Кондрат И.Н. Экономическая безопасность производства образовательных услуг и ее институциональное обеспечение СПб.: Издательский Дом С.-Петербург. Гос. Ун-та, 2005.

признакам. Например, по кровному родству (категория благотворители – родители).

Применительно к проблематике рассмотрения экономической безопасности образования необходимо говорить о множестве элементов экономических состояний личности в поле финансовых потоков. Это позволяет предложить следующую концептуальную зависимость:

$$\mathbf{ЭБ}_L = (\mathbf{ЭП}_L; \mathbf{ИК}_L; \mathbf{ТР}_L) \quad (3.3.1)$$

где $\mathbf{ЭБ}_L$ – оценка экономической безопасности L -ой личности. Будем считать, что значение экономической безопасности на концептуальном уровне определяется кодом специально введенной классификационной системы (далее будет представлена данная классификационная система);

$\mathbf{ЭП}_L$ – оценка экономического положения L -ой личности. Так же будем основываться на кодировании возможных экономических положений по определенной классификации;

$\mathbf{ИК}_L$ – значение индивидуальных качеств (свойств) L -й личности. Человек имеет множество качеств, которые влияют на его поведение при формировании финансовых потоков. Поэтому данный аспект является крайне сложным при его определении;

$\mathbf{ТР}_L$ – значение требований социальной группы, в которой находится L -ая личность, к формированию своих финансовых потоков.

Каждый из перечисленных главных факторов в свою очередь зависит от ряда факторов (иногда называют факторами второго уровня).

Под **доходом** далее будет пониматься величина количества денежных единиц, получаемых личностью, семьей (домохозяйством) за единицу времени (день, неделя, месяц, квартал, год и т. д.). Поэтому, применительно к экономической безопасности, понятие доход нужно расширить – под **доходом** в системе экономической безопасности будем понимать – величину количества денежных единиц, материальных и нематериальных ресурсов, переведенных в

денежные единицы, получаемых личностью. Причем личность участвует в образовательном процессе в том или ином виде.

С понятием «доход» применительно к образовательному учреждению связано много проблем в зависимости от источника финансирования. С точки зрения налогового кодекса любой человек, любая организация должна учитывать все поступления, которые имеют экономическую категорию как доход. При этом, у дохода есть налогооблагаемая и налогом необлагаемая база. Например, существовали периоды в развитии стран, в том числе и России, когда любые или определенные пожертвования благотворителей облагались налогом, или входили в налогооблагаемую базу.

Другое понятие «**эквивалентный капитал**» гораздо реже используется в финансовой и экономической литературе. Под эквивалентным капиталом обычно понимается величина (количество) денежных единиц, которые может выручить человек или семья (домохозяйство) от всего наличествующего у них движимого и недвижимого имущества, включая вещи первой необходимости.

Понятие эквивалентный капитал применительно к рассматриваемым вопросам так же имеет свою проблематику. Во-первых, как только говорится об эквивалентном капитале, так сразу же необходимо использовать понятие собственности. Каждый человек обладает определенной СОБСТВЕННОСТЬЮ. Собственность в свою очередь может быть четко закреплена за личностью или же иметь несколько хозяев с неустановленными границами пользования. Не останавливаясь на проблемах интеллектуальной собственности, будем считать, что все материальные вещи, имеющиеся у семьи, могут быть путем специальных процедур оценены в денежных единицах (денежном эквиваленте – отсюда и понятие «эквивалентный капитал»). Также путем юридического согласования каждому члену семьи может быть выделена из общей суммы определенная причитающаяся ему часть данной суммы. Эта сумма и является эквивалентным капиталом применительно к конкретной личности. Таким образом, каждый человек обладает в конкретный интервал

времени (например, месяц) определенной величиной дохода и величиной эквивалентного капитала.

Будем далее величину дохода разделять на следующие категории (производить категоризацию личности по доходу):

- сверхмалый (СМ-ДХ);
- малая величина дохода (М-ДХ);
- средняя величина дохода (С-ДХ);
- большая величина дохода (Б-ДХ);
- сверхбольшая величина дохода (СВ-ДХ).

В свою очередь величину эквивалентного капитала можно разделить аналогичным образом:

- сверхмалый эквивалентный капитал (СМ-ЭК);
- малая величина эквивалентного капитала (М-ЭК);
- средняя величина эквивалентного капитала (С-ЭК);
- большая величина эквивалентного капитала (Б-ЭК);
- сверхбольшая величина эквивалентного капитала (В-ЭК).

Предложенная категоризация позволяет построить матрицу «ЭКВИВАЛЕНТНЫЙ КАПИТАЛ – ДОХОД» (ЭК-ДХ). Матрица (рис. 3.3.1) разделяет все поле экономического благосостояния личности на 25 категорий, каждой из которых присваивается определенный код. Например:

код 1.1 означает, что рассматривается личность, имеющая сверхмалый доход (принятое обозначение – 1¹) и сверхмалый эквивалентный капитал (принятое обозначение – 1).

Эквивалентный капитал (ЭК)						Доход (ДХ)	
Сверхбольшой *Г5	5.1	5.2	5.3	5.4	5.5		
Большой *В4	4.1	4.2	4.3	4.4	4.5		
Средний*Б3	3.1	3.2	3.3	3.4	3.5		
Малый*А 2	2.1	2.2	2.3	2.4	2.5		
Сверх Малый 1	1.1	1.2	1.3	1.4	1.5		
	1 ¹ Сверх малый	2 ¹ малый	3 ¹ средний	4 ¹ большой	5 ¹ сверх большой		
	*а	*б	*в	*г			

Рис. 3.3.1 Матрица «ЭКВИВАЛЕНТНЫЙ КАПИТАЛ – ДОХОД» (матрица материального благосостояния участников образовательного процесса)

Принятые условные обозначения:

- 1¹ – сверхмалая величина дохода (СМ-ДХ); 2¹ – малая величина дохода (М-ДХ); 3¹ – средняя величина дохода (С-ДХ); 4¹ – большая величина дохода (СБ-ДХ); 5¹ – сверхбольшая величина дохода;
- 1 – сверхмалая величина эквивалентного капитала (СМ-ЭК); 2 – малая величина эквивалентного капитала (М-ЭК); 3 – средняя величина эквивалентного капитала (С-ЭК); 4 – большая величина эквивалентного капитала (Б-ЭК); 5 – сверхбольшая величина эквивалентного капитала (В-ЭК);
- *а – момент перехода дохода из сверхмалого в малый; *б – момент перехода дохода из малого в среднее состояние; *в – момент перехода дохода из среднего состояния в большой; *г – момент перехода дохода из большого состояния в сверхбольшой;

*А – момент перехода эквивалентного капитала из сверхмалого состояния в малый *Б – момент перехода эквивалентного капитала из малого состояния в средний; *В – момент перехода эквивалентного капитала из среднего состояния в большой; *Г – момент перехода эквивалентного капитала из большого состояния в сверхбольшой.

Наиболее значимой проблемой в экономической безопасности образования является определение «точек перехода» из одного экономического состояния в другое. Будем считать, что «точки перехода» являются порогами, которые необходимо определить. Ранее предлагались пороги в числовом выражении (количественное представление порогов экономической безопасности).

Пороги экономической безопасности на рис. 2.3.1 обозначены: для дохода – *а; *б; *в; *г, для эквивалентного капитала – *А; *Б; *В; *Г.

Естественно, что однозначное определение таких сложных моментов в жизни экономического субъекта не представляется возможным. При отсутствии прямого определения какой-либо величины в науке довольно широкое распространение получил метод «качественных оценок» (для экономической безопасности образования данный метод нередко оказывается единственно приемлемым). Рассмотрим возможность определения порогов экономической безопасности на примере образования как вида деятельности и, соответственно, сопутствующего ему эквивалентного капитала. Для этого примем следующие определения. Будем далее понимать под **экономической категорией** всех тех экономических субъектов, кто ограничен рамками (порогами экономической безопасности) одной клетки (ячейки, уровня экономического состояния и т. д.), рассматриваемой матрицы. Следовательно, каждому порогу необходимо привести во взаимнооднозначное соответствие определенную качественную характеристику (образ), которая будет, так или иначе, показывать экономическое состояние личности или семьи, имеющей в своем составе ученика. В такой постановке можно предложить:

для дохода

– порог *а (данный порог, связан с переходом от сверхмалого дохода к малому доходу). Будем считать, что этот порог преодолевается, когда у личности появляются минимальные возможности по получению образования с учетом его бесплатности в образовательном учреждении (для данной личности). В случае если речь идет о ребенке, то это положение переносится на семью (домохозяйство). Вопросы о силе желания учиться, способности к самообразованию и т. п. связаны с другими факторами зависимости 2.3.1 и имеют отношение к ним. Это позволяет далее данные вопросы не рассматривать, имея в виду то, что они не соответствуют цели данного исследования;

– порог *б (данный порог, связан с переходом от малого дохода к среднему доходу). Будем считать, что этот порог преодолевается, когда у личности появляются минимальные возможности по получению образования с учетом его платности для нее. Другими словами, как только личность может оплатить свое образование в России, она переходит в другое экономическое состояние. В случае если речь идет о ребенке, то это положение переносится на семью (домохозяйство). Вопросы о желании платить за учебу, способности к получению бесплатного образования и т. п. связаны с другими факторами зависимости 2.3.1 и имеют отношение к ним. Это позволяет далее данные вопросы не рассматривать в связи с тем, что они не соответствуют цели данного исследования;

– порог *в (данный порог, связан с переходом от среднего дохода к большому доходу). Будем считать, что этот порог преодолевается, когда у личности появляются минимальные возможности по получению образования с учетом его платности за рубежом, а не только в родном отечестве. Другими словами, как только личность может оплатить свое образование не в России, а в другой стране, где расходы на образование значительно больше (учитывая проживание, переезды и т. д.), она переходит в другое экономическое состояние. В случае если речь идет о ребенке, то это положение переносится на семью (домохозяйство). Вопросы о желании платить за учебу, способности к получению платного образования не у себя на родине и т. п. связаны с другими факторами и имеют отношение к ним. Это позволяет далее данные вопросы не рассматривать, как не соответствующие цели данного исследования;

– порог *г (данный порог, связан с переходом от большого дохода к сверхбольшому доходу). Будем считать, что этот порог преодолевается, когда у личности появляются минимальные возможности по получению специально организованного образования (с помощью нанимаемых репетиторов из высокопрофессиональной среды) с учетом его платности за

рубежом. Другими словами будем считать что, как только личность может оплатить свое образование не просто в иностранном образовательном учреждении, а более того может пригласить к себе профессоров из этой среды для лучшего освоения учебного материала, она переходит в другое экономическое состояние. В случае если речь идет о ребенке, то это положение переносится на семью (домохозяйство). Вопросы о желании общаться с высокопрофессиональной аудиторией, оплачивая такое общение, желание профессоров из данного образовательного учреждения иметь дело с иностранным учеником в такой обстановке и т. п. связаны с другими факторами зависимости 2.3.1 и имеют отношение к ним. Это позволяет далее данные вопросы не рассматривать, так как они не соответствуют цели данного исследования.

Для эквивалентного капитала

– порог *А (данный порог, связан с переходом от сверхмалого эквивалентного капитала к малому эквивалентному капиталу). Будем считать, что этот порог преодолевается, когда у личности появляются минимальные возможности по выделению части жилого помещения для получения полноценного образования с учетом его бесплатности в образовательном учреждении для нее. Другими словами, как только личность может получать свое образование в более-менее приличных условиях, она переходит в другое экономическое состояние. В случае если речь идет о ребенке, то это положение переносится на семью (домохозяйство). Вопросы о желании родителей выделять своему ребенку часть жилого помещения для учебы, способность ребенка настоять на том, чтобы родители отвели ему «уголок» для занятий и т. п. связаны с другими факторами зависимости 2.3.1 и имеют отношение к ним. Это позволяет далее данные вопросы не рассматривать, как не соответствующие цели данного исследования;

– порог ***Б** (данный порог, связан с переходом от малого эквивалентного капитала к среднему эквивалентному капиталу). Будем считать, что этот порог преодолевается, когда у личности появляются минимальные возможности по выделению отдельного помещения (комнаты предназначенной только для занятий) для получения полноценного образования с учетом его платности или бесплатности для нее. Другими словами, как только личность может создать себе комфортные условия для своего образования, она переходит в другое экономическое состояние. В случае если речь идет о ребенке, то это положение переносится на семью (домохозяйство). Вопросы о желании выделять отдельное помещение для учебы, согласования этого процесса с родственниками и т. п. связаны с другими факторами зависимости 2.3.1 и имеют отношение к ним. Это позволяет далее данные вопросы не рассматривать, как не соответствующие цели данного исследования;

– порог ***В** (данный порог, связан с переходом от среднего эквивалентного капитала к большому эквивалентному капиталу). Будем считать, что этот порог преодолевается, когда у личности появляются минимальные возможности по получению образования с перенесением части занятий, имеющих высокую техническую оснащенность, домой, в отдельные помещения (не одно, как в предыдущем случае, а несколько) специально для этого приспособленные. Под техническим оснащением в данном случае не имеются ввиду персональные компьютера, киноустановки и т. п. Другими словами, как только личность может не просто получать образование в комфортных условиях, а создавать условия, приближенные (в отдельных случаях более усовершенствованные) к существующим в образовательных учреждениях, она переходит в другое экономическое состояние. В случае, если речь идет о ребенке, то это положение переносится на семью (домохозяйство). Вопросы о желании создавать такие условия, наличия в продаже для личного приобретения технических

средств, имеющих параметры близкие к тем, которые имеются в образовательном учреждении и т. п. связаны с другими факторами зависимости 2.3.1 и имеют отношение к ним. Это позволяет далее данные вопросы не рассматривать, как не соответствующие цели данного исследования.

– порог $*\Gamma$ (данный порог, связан с переходом от большого эквивалентного капитала к сверхбольшому эквивалентному капиталу). Будем считать, что этот порог преодолевается, когда у личности появляются минимальные возможности по получению образования в образовательном учреждении специально созданном для нее. Другими словами, как только личность может создать для своего обучения образовательное учреждение, в котором будет учиться только сам или другие ученики, набранные исключительно по ее (данной личности) желанию, она переходит в другое экономическое состояние. В случае если речь идет о ребенке, то это положение переносится на семью (домохозяйство). Вопросы о желании организовывать учебу таким образом связаны с другими факторами зависимости 2.3.1 и имеют отношение к ним. Это позволяет далее данные вопросы не рассматривать, как не соответствующие цели данного исследования.

Естественно, что при необходимости, предложенные в качественном варианте пороги экономической безопасности личности, находящейся в образовательном пространстве, могут быть представлены в денежных единицах. Однако для целей данного исследования эту операцию производить не требуется, т. к. производится концептуальный поиск механизмов обеспечения экономической безопасности, и предложенных понятий и представлений для этого вполне достаточно

Можно заметить, что отдельные категории легко объединяются в **экономические группы**. Исходя из положений экономической безопасности образовательных учреждений и цели данного исследования, могут быть

предложены следующие объединения в группы по уровню экономической безопасности:

– **Первый уровень экономической безопасности лиц, участвующих в образовательном процессе** – категории с кодами 1.1; 1.2; 1.3; 2.1; 2.2. Это личности (люди, семьи и т. д.), находящиеся в какой-либо из этих категорий, как правило, не имеют своего нормального жилья (снимают комнату, общежитие, в одной небольшой квартире живет несколько родственников с семьями и т. д.). Доход в лучшем случае у них при этом ниже или равен прожиточному минимуму. В категориях социологии эта группа семей относится к семьям, живущим в абсолютной бедности или близкой к ней. Нередко, величина наличествующего дохода и эквивалентного капитала не позволяет, не только оплачивать образование из семейного бюджета, но и вообще содержать личность, которая учится в школе. Эта категория, как правило, не выступает в качестве благотворителей в пользу образования, она сама становится объектом благотворительности. Однако, как показывает практика благотворительная помощь таким людям, семьям (домохозяйствам) должна быть строго дозированная и точная. Это связано с тем, что часть личностей данных категорий тратит деньги и свои, в том числе полученные в ходе оказания им благотворительной помощи, ресурсы не на полезные вещи, а на аморальные поступки. Образовательные учреждения, расположенные в регионах, большинство населения которых относится к данной категории (дотационные регионы, с низким уровнем жизни и низкой средней заработной платы преподавателей (Ивановская обл.), относительно других более обеспеченных регионов (Москва), находятся на самом низком уровне экономической безопасности.

Прежде всего, именно к этим категориям относятся представления о бесплатном образовании. При этом государство в отдельных (строго обоснованных случаях) берет на себя не только процесс обучения, но и процесс содержания обучающихся. Это, например, интернаты, которые формируются из детей, относящихся именно к этим категориям (прежде всего, к категориям 1.1. и 1.2.).

Однако при определении реальной величины семейного бюджета возникает большое количество проблем (это положение действует для всех категорий и является в определенной степени универсальным), связанным с теневой, в том числе серой, экономикой. На практике очень часто реальный и официальный доход резко различаются. Отсутствие налоговой культуры и традиций по вкладыванию ресурсов в образование приводит к тому, что определенные экономические субъекты стремятся свои проблемы возложить на государство. Таким образом, границей первой категории по величине дохода является **возможность и желание** выделять определенную сумму семейного бюджета на повышение образования. Понятие «желание» не в полной мере является экономической категорией. Однако происходящий процесс интеллектуализации труда, что до настоящего времени проработано не достаточно, прежде всего, с теоретических позиций изменяет приоритеты в этом вопросе. Как только экономический субъект решил заплатить за образование (вопрос о том, что эти деньги он «отрывает от сердца» или данный акт дается ему «легко и весело» не обсуждается – это психологические, а не экономические риски), так он автоматически перемещается в зону 1.3 и при этом пересекает границу, обозначенную на рис. «2¹». Не существует двух таких семей, которые тратили бы деньги совершенно одинаково. Но, как показывает статистика, люди, в общем, распределяют свои расходы на продукты питания, одежду и другие средства существования в более или менее постоянных соотношениях. Были проведены буквально тысячи бюджетных обследований с целью, выяснить, на что люди с различными доходами тратят деньги. В результате сложилось единодушное мнение относительно структуры бюджетных расходов (зависимость структуры расходов от уровня дохода получила название «законов Энгеля», по имени прусского статистика XIX в. Эрнеста Энгеля⁴⁸, который первым проследил эту зависимость). Бедные семьи вынуждены тратить свои доходы главным образом на предметы первой

⁴⁸Энгель, Эрнест (Engel; 1821—1896) — германский статистик. Особенное место в ряду его трудов занимают чрезвычайно смелые по замыслу и оригинальные по исполнению публичные чтения, вышедшие потом в форме брошюр: «Der Preis der Arbeit» (2 изд., Б., 1872) и «Der Wert des Menschen» (Б., 1883; русск. пер. «Ценность человека», М., 1898).

необходимости: на продукты питания, жилище и в меньшей степени на одежду и тем более образование. С ростом дохода расходы на многие виды пищевых продуктов также увеличиваются. Люди едят больше и лучше. От дешевой пищи, содержащей грубые углеводы, переходят к более дорогим видам пищи – к мясу и белковым продуктам, начинают потреблять молоко, фрукты, овощи, а также полуфабрикаты, экономящие труд в домашнем хозяйстве.

Тем не менее, дополнительная сумма денег, которую люди станут тратить на питание в случае роста их доходов, имеет пределы. В связи с этим доля расходов на продовольствие по мере увеличения дохода сокращается (в действительности существует несколько видов дешевой, но тяжелой пищи, – такой, например, как картофель, – потребление которой с ростом дохода уменьшается абсолютно). Такие продукты получили название «продуктов низшего качества».

После того как какая-либо семья выбралась из группы семей, получающих наиболее низкие доходы, та доля семейного бюджета, которая идет на оплату жилья, оказывается более или менее постоянной. Об этом говорится в известном правиле, используемом для примерных подсчетов: недельного жалованья должно хватать для покрытия месячных расходов на жилье и оплату коммунальных услуг. Другое правило, используемое для примерных подсчетов, сводится к тому, что, покупая дом, вы должны уплатить за него такую сумму, которая примерно равна двух годовому доходу. Это правило в наши дни для России (среднего класса), как правило, звучит неправдоподобно.

– **Второй уровень экономической безопасности лиц, участвующих в образовательном процессе** – код категории; 3.1; 3.2; – лица этой экономической группы обладают лучшими условиями жизни. Как правило, имеющийся у них эквивалентный капитал, получен по наследству, т. к. малый и средний доход в современных российских экономических условиях делает затруднительными большие накопления. Но при этом величина капитала недостаточна, чтобы получать за счет него доход. В отличие от первой группы, эти личности частично в состоянии выделить деньги на образование, а семьи для своих детей, в определенной мере они могут быть благотворителями в

пользу образования. Но, что главное, в отличие от первой экономической категории они могут создать своему ребенку лучшие условия для жизни и обучения.

– **Третий уровень экономической безопасности лиц, участвующих в образовательном процессе** – код категории 4.3; 3.3; 2.3. Эту группу лиц обычно в современной литературе разделяют на две части. Первая подгруппа – к этой подгруппе относятся люди, которые в социологии, как правило, характеризуются как средне-средний слой. Средняя величина дохода по оценкам социологов по данным на 2006 г. – более поздние исследования поднимают эту планку на 20% ежегодно – от 500 до 1.5 тыс. долл. США на члена семьи в месяц. Эта величина дохода дает в определенной мере (при режиме экономии в семье) им возможности обучать ребенка в частных учебных заведениях, но в тоже время вполне дает возможность оплачивать дополнительные образовательные услуги и тем более быть благотворителями в пользу образования. В экономически развитых районах (и тем более в Москве) родители из этой экономической группы составляют большинство. Вторая подгруппа имеет большой доход и называется в социологии – «верхний средний слой». Естественно, что данная группа личностей и семей может заниматься благотворительностью относительно образовательных учреждений.

Особенностью современной российской экономической ситуации является тот факт, что общеобразовательные учреждения не дифференцированы по имущественному положению родителей обучающихся. Поэтому в государственных (муниципальных) общеобразовательных учреждениях в одном классе оказываются дети людей из всех вышеперечисленных экономических групп. Количественное соотношение представителей той или иной экономической группы зависит от региона, в котором находится общеобразовательное учреждение. В дотационных, экономически неразвитых регионах (например, Ивановская область) количество детей, родители которых относятся к первым двум экономическим группам, будет соответственно больше. В регионах экономически развитых

(например, Москва, Ханты – Мансийский АО и т. д.) будет преобладать третья экономическая группа.

– **Четвертый уровень экономической безопасности лиц, участвующих в общеобразовательном процессе** – код категории 1.4; 1.5; 2.4; 2.5; 3.4; 3.5 – это так называемы обладатели большого и сверхбольшого дохода. Данные категории личностей (соответственно и семьи) могут увеличить свой эквивалентный капитал. Если категория 1.4; 2.4; 3.4 – накапливает деньги для этого небольшой период, то категория 1.5; 2.5; 3.5 – может осуществить такие покупки, не напрягая своего бюджета. Именно такие процессы происходили в России в 90-е годы XX в., когда человек, вышедший из тюрьмы и не имеющий никакой недвижимости, но, будучи знакомым, с соответствующими криминальными структурами, начинал зарабатывать большие суммы денег (за счет рэкета, рейдерства и т. д.). Время пребывания людей в таких категориях очень часто незначительно. Данная группа личностей может выступать благотворителями в пользу образования, но, как правило, делает это неохотно.

– **Пятый уровень экономической безопасности лиц, участвующих в образовательном процессе** – код категории 4.1; 4.2; 5.1; 5.2; 5.3 – лица пятой экономической группы – это личности, наделенные, в определенной степени, взаимно исключаемыми экономическими характеристиками. Люди, обладающие большим и сверхбольшим эквивалентным капиталом, имеют возможность извлекать из этого капитала доход и очень часто выше среднего. Сложно представить людей не делающих этого. В силу перечисленных особенностей пятой экономической группы, личности (семьи), находящиеся в ней, могут осуществлять благотворительную деятельность.

– **Шестой уровень экономической безопасности лиц, участвующих в образовательном процессе** – код категории 4.4; 4.5; 5.4; 5.5 – это богатые и очень богатые люди. В социологии они относятся к высшему среднему и высшему классу. Как правило, представители этих социальных групп обучают своих детей в частных школах и за рубежом. Если рассматривать эти категории с точки зрения благотворительности в пользу образования, то нужно отметить, что они жертвуют не только для образовательных учреждений, в которых

обучаются их дети, но и могут стать благотворителями образовательного учреждения, в котором обучались сами, а так же (если это владельцы крупных предприятий и холдингов) на свои деньги спонсировать крупномасштабные социальные программы в области образования. Наиболее ярким примером такой деятельности является благотворительный фонд «Династия» созданный в 2001 г. основателем Дмитрием Борисовичем Зиминим. «Династия» один из первых частных фондов в России, чей общий бюджет программ и проектов, составляет от 5 млн. долл. США в год.³⁸

Контрольные вопросы и задания к параграфу 3.3

1. «Доход» и «эквивалентный капитал» – в каком качестве эти термины используются для изучения экономической безопасности личностей связанных с процессом обучения?
2. Охарактеризуйте пороги экономической безопасности с точки зрения экономики образования.
3. В какие экономические группы можно объединить личностей находящихся в образовательном пространстве?

3.4. Исходные положения концепции и общая последовательность совершенствования системы экономической безопасности образовательного учреждения

Изложенное позволяет говорить о создании концептуальных основ системы экономической безопасности образовательного учреждения (СЭБОУ), что в свою очередь дает возможность перехода к более детальному изложению технологии создания систем экономической безопасности образовательных учреждений (СЭБОУ).



Рис. 3.4.1. Общая последовательность создания самосовершенствующейся системы экономической безопасности образовательного учреждения

В связи с этим предлагается общая последовательность создания самосовершенствующейся системы экономической безопасности образовательного учреждения (далее последовательность – рис. 3.4.1). Последовательность состоит из восьми блоков (шести аналитических блоков, двух логических блоков – шестой и седьмой блоки). Это позволило создать циклическую систему операций, что позволяет функционировать самосовершенствующемуся механизму системы экономической безопасности общеобразовательного учреждения.

Далее кратко рассмотрена работа каждого из блоков.

БЛОК №1. Идентификация образовательного учреждения как объекта экономической безопасности.

Идентификация образовательного учреждения является крайне значимой совокупностью операций, так как от этого зависит качество функционирования системы ЭБОУ. Идентификация состоит в разработке специального, так называемого идентификационного кода системы, относительно которой он составляется. Процедура составления такого кода предполагает выполнение нескольких последовательных процедур.

Первая процедура – производится отнесение образовательного учреждения к одному из видов в зависимости от того, насколько в нем качественно поставлено функционирование системы экономической безопасности. Предлагается выделение трех видов образовательных учреждений по этому классификационному признаку:

– первый вид – система экономической безопасности в образовательном учреждении находится в зачаточном состоянии. Вопросами экономической безопасности занимается один из работников бухгалтерии, который не отчитывается перед администрацией о состоянии решения проблем экономической безопасности в подведомственном учреждении. Код этого вида образовательного учреждения соответствует единице (1);

– второй вид – система экономической безопасности в образовательном учреждении находится в удовлетворительном состоянии. Вопросами экономической безопасности занимается не только бухгалтерия, но и один из завучей, который отчитывается перед администрацией о состоянии решения проблем экономической безопасности в подведомственном учреждении. Код этого вида образовательного учреждения соответствует двум (2);

– третий вид – система экономической безопасности в образовательном учреждении находится в хорошем состоянии. Вопросами экономической безопасности занимается сам руководитель образовательного учреждения. Код этого вида образовательного учреждения соответствует трем (3).

Вторая процедура – производится отнесение образовательного учреждения к одному из видов в зависимости от того, каков в нем объем поступлений из бюджета государства или муниципальных органов относительно общего бюджета организации. Предлагается выделение пяти видов образовательных учреждений по следующему классификационному признаку:

– первый вид – сверхмалое наполнение бюджета – до 5 %. Код этого вида образовательного учреждения соответствует единице (1);

– второй вид – малое наполнение бюджета – от 5 до 15 %. Код этого вида образовательного учреждения соответствует двум (2);

– третий вид – среднее наполнение бюджета – от 15 до 45 %. Код этого вида образовательного учреждения соответствует трем (3);

– четвертый вид – большое наполнение бюджета – от 45 до 80 %. Код этого вида образовательного учреждения соответствует четырем (4);

– пятый вид – сверхбольшое наполнение бюджета – от 80 до 100 %. Код этого вида образовательного учреждения соответствует пяти (5).

Третья процедура – производится отнесение образовательного учреждения к одному из видов в зависимости от того, каков в нем объем поступлений от дополнительных образовательных услуг относительно общего

бюджета организации. Предлагается выделение пяти видов образовательных учреждений по следующему классификационному признаку:

- первый вид – сверхмалое наполнение бюджета – до 5 %. Код этого вида образовательного учреждения соответствует единице (1);
- второй вид – малое наполнение бюджета – от 5 до 15 %. Код этого вида образовательного учреждения соответствует двум (2);
- третий вид – среднее наполнение бюджета – от 15 до 45 %. Код этого вида образовательного учреждения соответствует трем (3);
- четвертый вид – большое наполнение бюджета – от 45 до 80 %. Код этого вида образовательного учреждения соответствует четырем (4);
- пятый вид – сверхбольшое наполнение бюджета – от 80 до 100 %. Код этого вида образовательного учреждения соответствует пяти (5).

Четвертая процедура – производится отнесение образовательного учреждения к одному из видов в зависимости от того, каков в нем объем поступлений от благотворительной деятельности относительно общего бюджета организации. Предлагается выделение пяти видов образовательных учреждений по следующему классификационному признаку:

- первый вид – сверхмалое наполнение бюджета – до 0,05 %. Код этого вида образовательного учреждения соответствует единице (1);
- второй вид – малое наполнение бюджета – от 0,05 до 1 %. Код этого вида образовательного учреждения соответствует двум (2);
- третий вид – среднее наполнение бюджета – от 1,0 до 3,0 %. Код этого вида образовательного учреждения соответствует трем (3);
- четвертый вид – большое наполнение бюджета – от 3,0 до 7 %. Код этого вида образовательного учреждения соответствует четырем (4);
- пятый вид – сверхбольшое наполнение бюджета – от 7 до 20 %. Код этого вида образовательного учреждения соответствует пяти (5).

Пятая процедура – производится отнесение образовательного учреждения к одному из видов в зависимости от того, каков в нем объем поступлений от

предпринимательской деятельности относительно общего бюджета организации. Предлагается выделение пяти видов образовательных учреждений по следующему классификационному признаку:

- первый вид – сверхмалое наполнение бюджета – до 0,05%. Код этого вида образовательного учреждения соответствует единице (1);
- второй вид – малое наполнение бюджета – от 0,05 до 0,1 %. Код этого вида образовательного учреждения соответствует двум (2);
- третий вид – среднее наполнение бюджета – от 0,1 до 1,0 %. Код этого вида образовательного учреждения соответствует трем (3);
- четвертый вид – большое наполнение бюджета – от 1,0 до 5,0 %. Код этого вида образовательного учреждения соответствует четырем (4);
- пятый вид – сверхбольшое наполнение бюджета – от 5,0 до 30 %. Код этого вида образовательного учреждения соответствует пяти (5).

Шестая процедура – производится анализ всех личностей (учащихся), участвующих в образовательном процессе, по методике, предложенной в 3.1. Каждой личности присваивается код согласно матрице рис. 3.2.1 и затем определяется группа, к которой он относится. При идентификации семей учащихся можно столкнуться с трудностью проведения процесса идентификации, заключающейся в том, что определенная часть родителей, либо не знает своих доходов и не может правильно оценить эквивалентный капитал, либо скрывает свои доходы. В связи с этим были разработаны методики косвенного анализа уровня экономического благосостояния личностей, участвующих в образовательном процессе. Так как данные методики затрагивают большей частью социальные проблемы, они в данной работе не рассматриваются. Кодирование производится по следующей схеме: в круглых скобках ставится код согласно предложенной классификации и через точку с запятой количество в процентах учеников в школе, относящихся к данной группе экономического состояния. Например, код (3; 17 %) будет

означать, что в образовательном учреждении учащихся, благосостояние которых можно отнести к третьей группе, составляет 17 %.

Седьмая процедура – производится анализ всех личностей (педагогический коллектив), участвующих в образовательном процессе, по методике, предложенной в шестой процедуре. Каждой личности присваивается код согласно матрице рис. 2.3.1 и затем определяется группа, к которой он относится. Кодирование производится аналогично предыдущей процедуре. Для того чтобы отделить последние два кода, представляющие благосостояние участников образовательного процесса, предлагается размещать их в квадратных скобках. Пусть дано образовательное учреждение – № X. В результате анализа получен следующий идентификационный код: (2)(3)(4)(2)(1)[(1;37)(2;17)(3;22)(4;16)(5;5)(6;3)][(1;14)(2;17)(3;47)(4;18)(5;2)(6;2)].

Анализ кода показывает, что в данном образовательном учреждении система экономической безопасности находится на среднем уровне. Таким образом, полученный код служит образцом для однозначной идентификации образовательного учреждения как объекта экономической безопасности и служит основой для разработки целей совершенствования (создания в случае необходимости) системы экономической безопасности.

БЛОК №2. Формулирование целей экономической безопасности образовательного учреждения.

Полученные в результате анализа коды (блок №1) являются основой для формулирования целей экономической безопасности образовательного учреждения. Пусть даны идентификационные коды двух образовательных учреждений.

Первое образовательное учреждение (пример представленный ранее):

– код (2)(3)(4)(2)(1)[(1;37)(2;17)(3;22)(4;16)(5;5)(6;3)] [(1;14)(2;17)(3;47)(4;18)(5;2)(6;2)].

Второе образовательное учреждение:

– код (1)(4)(2)(1)(1)[(1;47)(2;5)(3;24)(4;18)(5;4)(6;2)][(1;24)(2;10)(3;24)(4;5)(5;36)(6;1)].

Сопоставление кодов образовательных учреждений со всей очевидностью показывает их значительное различие. Во втором образовательном учреждении система экономической безопасности находится в зачаточном состоянии и требуется коренная ее перестройка или будет правильнее констатировать – создание. Первое образовательное учреждение находится в лучшем состоянии, но и в нем необходимо производить значительные преобразования, связанные с совершенствованием системы экономической безопасности. При формулировании целей экономической безопасности образовательного учреждения в первую очередь необходимо определиться, на каком этапе экономического развития оно находится (выживания, стабилизации или инновационных преобразований). При этом может иметь место ситуация, когда одна часть образовательного учреждения находится в состоянии выживания, другая стабилизации, а третья перешла в фазу инновационного развития. Такая многоукладность недопустима и требуется все усилия направить на исправление положения. Отсюда вытекают цели экономической безопасности образовательного учреждения. При отсутствии многоукладности и наличия функционирующей системы экономической безопасности (с определенным качеством, требующим улучшения) производится определение категории образовательного учреждения. В случае если категория образовательного учреждения ниже третьей (первая, вторая, третья), то необходимо поставить во главу угла развитие всего образовательного учреждения и его отдельных частей до уровня четвертой категории. Следовательно, система экономической безопасности должна быть нацелена на данные преобразования. Это так называемые внешние условия для формулирования целей экономической безопасности образовательного учреждения. Но помимо них, необходимо говорить о внутренних условиях при формулировании целей экономической безопасности образовательного учреждения. К ним относятся сведения о

качестве жизни личностей, участвующих в образовательном процессе. Эти сведения частично (первоначально в достаточной мере) представлены в идентификационном коде (см. примеры, предложенные выше). Так, например, в первом образовательном учреждении количество детей, которые требуют особого отношения с позиций благотворительности 37%, а во втором – 47%. С точки зрения экономической безопасности первое образовательное учреждение находится в лучших условиях, нежели второе. Дальнейший анализ кодов позволяет грамотно произвести формулирование целей экономической безопасности образовательного учреждения. Эти цели в свою очередь позволяют перейти к разработке концепции создания самосовершенствующейся системы ЭБОУ.

БЛОК №3. Разработка концепции по созданию самосовершенствующейся системы ЭБОУ.

Деятельность в области экономической безопасности можно считать успешной, в случае, если на нужды общеобразовательного учреждения удалось привлечь достаточное количество средств и использовать их так, что дало бы возможность качественно осуществлять педагогические технологии с учетом индивидуализации раскрытия способностей личности. Чтобы этого добиться, необходимо понимание всех сложностей взаимоотношений между участниками организации системы ЭБОУ. Деятельность в области создания самосовершенствующейся системы ЭБОУ, как и любой деятельности человека, является целеполагающей и целеосуществляющей, при этом, особенностью данной деятельности является не всегда четкая, а нередко и неопределенная во всех деталях, последовательность (формализация) целеполагания.

Это предопределяет необходимость разработки концепции создания самосовершенствующейся системы экономической безопасности образовательного учреждения.

Согласно общепринятому определению, концепция (от лат. conceptio – понимание, система) – это определенный способ понимания, трактовки какого-

либо предмета, явления, процесса, основная точка зрения на предмет и др., руководящая идея для их систематического освещения. Термин «концепция» употребляется также для обозначения ведущего замысла, конструктивного принципа в научной, художественной, технической, политической и др. видах деятельности.

Концепция экономической безопасности общеобразовательного учреждения заключается в следующих положениях:

1. Материальная обеспеченность личности, связанной с осуществлением деятельности образовательного учреждения, должна находиться на уровне обеспечивающем должную экономическую безопасность этой личности. Необходимо что бы доходы преподавательского состава соответствовали среднему уровню доходов по стране (на сегодняшний день уровень зарплаты в образовании отстает от уровня зарплаты в промышленности (0.62 %) и составляет 1,72 к прожиточному минимуму трудоспособного населения (прожиточный минимум принят за 1,0). Эти показатели свидетельствуют о том, что уровень экономической безопасности сотрудников общеобразовательных учреждений довольно низок).

2. Состояние материально-технической базы образовательного учреждения и финансовые ресурсы должны обеспечивать его нормальное функционирование (по данным статистики, в 2007 г. требовали капитального ремонта 37 % российских школ, 4 % находились в аварийном состоянии. Таким образом, можно констатировать, что треть общеобразовательных учреждений РФ имеют низкий уровень экономической безопасности в этом аспекте).

3. Проведя анализ доходов личности и материально-технической базы, необходимо оценить уровень экономических рисков и ответить на вопрос о том, какой объем финансирования необходим общеобразовательному учреждению для поддержания высокого уровня экономической безопасности. Как правило, бюджетные поступления не покрывают 100 % средств, необходимых для выполнения этой задачи. Поэтому концепция системы ЭБОУ

должна сформировать номенклатуру финансовых потоков (кроме поступлений от государства), которые может и должно привлечь общеобразовательное учреждение.

4. Основываясь на идентификации общеобразовательного учреждения администрация должна принять управленческие решения направленные на поддержание на должном уровне экономической безопасности общеобразовательного учреждения.

На основе концепции разрабатываются мероприятия, необходимые для ее реализации. В условиях перехода к инновационной системе образования, концепция системы экономической безопасности необходима каждому образовательному учреждению.

БЛОК №4. Разработка мероприятий по созданию совершенствующейся системы ЭБОУ.

Разработка мероприятий по созданию совершенствующейся системы ЭБОУ должна исходить из прогнозов развития каждого из источников финансирования организации. Однако, как показывает практика, у большинства образовательных учреждений такие прогнозные оценки либо полностью отсутствуют, либо прописаны так невнятно и обще, что сделать какие-либо содержательные выводы для осуществления разработки мероприятий по созданию системы ЭБОУ, невозможно. Поэтому, прежде всего, необходимо определиться, требуется ли прежде разрабатывать прогнозные оценки развития источников финансирования образовательного учреждения или достаточно тех знаний и сведений, которыми обладают разработчики. Практика показывает, что для тех организаций, которые только осваивают подходы экономической безопасности как механизма развития образовательного учреждения, не требуется глубоких проработок прогнозных оценок. Гораздо важнее и значимее для первых шагов, является отработка на базе имеющегося опыта у более продвинутых организаций формы отчетности. Рассмотрим данное положение на примере благотворительной деятельности.

На сегодняшний день для целей развития системы экономической безопасности не сформулированы четкие требования к формам отчетности общеобразовательного учреждения вообще и для благотворительной деятельности в частности. Можно предложить следующие рекомендации (данные рекомендации неоднократно использовались на практике и получили положительный отзыв от администрации ряда образовательных учреждений г. Москвы):

Отчет о расходовании благотворительных пожертвований должен быть доведен до всех благотворителей. Для этого можно использовать все доступные информационные источники: вебсайт образовательного учреждения (если он есть), доска объявлений, родительские собрания, заседания Попечительского совета и т. д. Это необходимо для того, чтобы благотворители убедились, что пожертвованные ими средства потрачены целевым образом. Это требование к отчетности обусловлено фактом безвозмездности благотворительности. Жертвователь, передав на благотворительные нужды определенные средства, не получает взамен ни товаров, ни услуг, и в этих условиях крайне важно, чтобы он мог проследить путь своих средств. Благополучателям необходимо заверить благотворителей в обязательном предоставлении им отчета уже на этапе сбора пожертвований, тогда благотворители будут уверены, что получат информацию об использовании их пожертвования. Тогда же необходимо довести до сведения потенциальных благотворителей, когда и где они могут ознакомиться с отчетом. Предоставляемая благотворителям отчетность не обязательно должна иметь только бумажную форму. Можно осуществить экскурсию по отремонтированному залу, провести очередное заседание Попечительского совета в отремонтированном кабинете, пригласить родителей на спектакль, декорации и костюмы к которому были приобретены на пожертвования и т. д. и т. п. Главное, создать традицию, когда жертвователь уверен, что он будет знать, на что потрачено его пожертвование. На сегодняшний день органами управления образованием не разработан полный

набор **документов**, который отражал бы благотворительную деятельность образовательного учреждения. Что естественно отрицательно влияет на уровень экономической безопасности образовательного учреждения. Исключение составляют Попечительские советы, зарегистрированные в форме юридического лица, они формируют отчетность в соответствии с законодательством, распространяющимся на все некоммерческие организации. Для образовательных учреждений, использующих другие варианты движения благотворительных пожертвований, можно рекомендовать следующий набор документов, который максимально полно отражает благотворительную деятельность в общеобразовательном учреждении и которые администрация школы, как представитель благополучателей, может предоставить и благотворителям и вышестоящим инстанциям.

Учитывая сложившуюся практику и требования законодательства, можно рекомендовать сформировать **две основные группы документов**. Так как документооборот, касающийся благотворительной деятельности, не является жестким, то общеобразовательное учреждение может варьировать набор документов и их группировку. Главное, соблюдать правило, согласно которому, набор документов должен выполнять две задачи. Во-первых, отражать полностью движение финансовых средств в области благотворительной деятельности, это одно из важнейших требований к отчетности с точки зрения и экономической безопасности, и решения других социальных вопросов. Во-вторых, набор документов должен помочь свести к минимуму претензии проверяющих органов. Именно претензии проверяющих органов от КРУ до прокуратуры нередко являются самым значимым фактором, влияющим на экономическую безопасность общеобразовательного учреждения.

Таким образом, **первая группа документов** должна содержать документы долгосрочного использования:

– Благотворительные программы, утвержденные Попечительским советом, родительским комитетом или общешкольным собранием, в которых

сформулированы цели, на которые привлекаются и расходуются пожертвования.

- Протоколы заседаний Попечительского совета (родительского комитета), касающиеся сбора и расходования пожертвований.

- Протоколы заседаний родительских собраний, на которых принимались решения о сборе и расходовании пожертвований. Особенно эти протоколы важны в случае, когда родители принимают решение о регулярных пожертвованиях с фиксированной суммой. Только наличие такого протокола поможет администрации свести к минимуму возможность в обвинении взимания с родителей скрытой платы за учебу в виде благотворительных пожертвований.

- Долгосрочные договора о пожертвовании и другие документы, касающиеся организации благотворительной деятельности в общеобразовательном учреждении.

Вторая группа документов должна содержать документы, отражающие движение средств на текущий финансовый год, либо на текущий учебный год, в зависимости от того, как образовательному учреждению удобнее вести отчет. После окончания года и составления отчета о выполнении сметы эти документы переводятся в архив. В этой группе документов должны быть следующие документы:

- Смета предполагаемых поступлений и планируемых расходов на текущий год, последним документом, подшитым в папку должен быть **отчет о выполнении сметы**. И смета, и отчет о выполнении сметы должны быть подписаны директором общеобразовательного учреждения, как представителем благополучателей, и председателем Попечительского совета (родительского комитета), как представителя основной группы благотворителей. Смета и отчет должны быть утверждены на заседании либо Попечительского совета (родительского комитета), либо на заседание совета школы или органа его

заменяющего. Решение должно быть оформлено протоколом. Такое ведение документации, регулирующей благотворительную деятельность в общеобразовательном учреждении, сведет к минимуму претензии со стороны любых проверяющих органов.

– Ежемесячные выписки (или их копии) из лицевого счета или отчет о движении благотворительных пожертвований, в котором отражены приход и расход пожертвований в этом месяце. Наличие этого документа желательно, но не обязательно. Оно призвано подтвердить полноту собранных первичных документов.

– Квитанции, платежные поручения, подтверждающие **приход** пожертвований в денежной форме. Благотворительное пожертвование в денежной форме бывает двух видов: полученное от физического лица и полученное от юридического лица. Документооборот, сопровождающий эти два вида денежных пожертвований, будет разным. Согласно современному законодательству, регулирующему благотворительную деятельность, пожертвование от физического лица может быть и анонимным, и не подтвержденным договором или соглашением. Никто не может запретить образовательному учреждению, принять такое пожертвование и расходовать полученные деньги на благотворительные программы и проекты. Лучшим вариантом работы с физическими лицами является **договор открытой оферты**. В этом случае, просьба о пожертвовании и реквизиты для перечисления денег должны быть вывешены в помещении образовательного учреждения (на вебсайте образовательного учреждения или в любом доступном для потенциальных жертвователей месте). При этом не нужны письменные договора с жертвователем – физическим лицом, договор открытой оферты, т. е. публичное предложение оказать пожертвование с указанием реквизитов, снимает вопрос о том, почему некое физическое лицо совершило пожертвование. Ответ всегда будет определенный – человек, либо коллектив

людей, увидел призыв к этому и принял решение о пожертвовании. В том случае, если жертвователю – юридическое лицо и сумма его пожертвования больше 500 рублей, то, согласно современному законодательству, образовательное учреждение должно заключить с ним **«Договор о пожертвовании»**. Кроме «Договора о пожертвовании», в наборе документов должно иметься платежное поручение, подтверждающее поступление благотворительных пожертвований на внебюджетный счет общеобразовательного учреждения. Это требование связано с тем, что современное налоговое законодательство требует перечислять благотворительное пожертвование после уплаты налога на прибыль. Отсутствие «Договора о пожертвовании» может привести к претензиям проверяющих органов. Если пожертвование выражается не в денежной форме, а в материальных ценностях, то вместо квитанции или платежного поручения должен быть акт приемки-передачи материальных ценностей. Он должен быть подписан директором общеобразовательного учреждения, как представителем благополучателей, и физическим лицом, передающим материальные ценности.

– Так же в этой группе должны находиться первичные документы – счета, счета-фактуры, накладные, платежные ведомости, отражающие **расходование** благотворительных пожертвований. Материальные ценности, приобретенные за счет пожертвований или переданные в качестве дара, должны быть поставлены на баланс общеобразовательного учреждения в соответствии с требованиями Налогового кодекса и правил бухгалтерского учета.

Как показывает практика, если в общеобразовательном учреждении проработан документооборот, отражающий благотворительную деятельность данного учебного заведения, и где ведение документооборота поручено конкретному лицу (в идеале это должен быть бухгалтер, человек владеющий знаниями в области учета финансов), то проверяющие органы имеют меньше

поводов для выражения претензий. Богатая современная практика показывает, что системная благотворительность не просто повышает экономическую безопасность организации, а приводит к качественному изменению финансового положения всех его участников.

БЛОК №5. Реализация предложенных мероприятий.

Как известно – любое самое хорошее дело может быть испорчено плохим исполнением. Поэтому реализация разработанных мероприятий должна быть качественно внедрена в жизнь. Мировая практика разработала для этих целей целый арсенал методик, часть из которых будет представлена ниже в 3.3. Здесь же необходимо обратить внимание на ключевое звено всего процесса внедрения самосовершенствующейся системы ЭБОУ в деятельность образовательного учреждения. Те сотрудники, которые будут заниматься данным процессом, должны понимать, что экономическая безопасность необходима не только ради социально-психологических эффектов, но и ради инновационных процессов в функционировании образовательного учреждения. При этом на этапе выживания экономическая безопасность служит одним целям; на этапе стабилизации другим, а на этапе инновационности – третьим. Этап выживания, прежде всего, рассматривает ЭБОУ, как базу помощи сотрудникам для поддержания ими достойного качества жизни. Этап стабилизации рассматривает в первую очередь возможность минимизации негативной ротации кадров и сохранение наиболее продвинутой части коллектива. На этапе инноваций вопрос экономической безопасности переходит в другую плоскость и связывается с конкурентоспособностью образовательного учреждения и вплоть до национальной системы образования. В таком ракурсе цели экономической безопасности постоянно изменяются, что должно учитываться в концепции. Именно этот факт объединяет в принципиально новое системное образование креативное образование и экономическую безопасность. Таким образом, можно констатировать, что на этапе выживания решаются проблемы отдельных сотрудников – единичный

или элементарный уровень функционирования экономической безопасности образовательного учреждения; на этапе стабилизации решаются проблемы всего педагогического коллектива и качества педагогических технологий – подсистемный уровень функционирования экономической безопасности образовательного учреждения; на этапе инновационных преобразований решаются проблемы всего учебного учреждения в целом с выходом на более крупные агломерации – системный и надсистемный уровень функционирования экономической безопасности образовательного учреждения.

БЛОК № 6. Мониторинг (проверка) качества реализуемых планов (мероприятий) и их достаточности для функционирования в образовательном учреждении современной системы экономической безопасности с учетом этапа экономического развития страны.

Проверка качества реализуемых мероприятий должна производиться по многим показателям (каналам, подходам и т. п.). Прежде всего, необходимо обратить внимание на первом этапе становления ЭБОУ на проблематику документооборота. Практика показывает, что именно качество документооборота очень часто является камнем преткновения в функционировании благотворительности в образовательном учреждении. До 40–45% ошибок, которые обнаруживают проверяющие органы (любого уровня и направленности), связаны тем или иным образом с этим видом деятельности.

БЛОК № 7. Проверка смены идентификационного образа образовательного учреждения.

Произведенная деятельность естественно влияет на характер (числовое выражение) идентификационного кода (блок №1 настоящей последовательности). Как только произошло изменение характера данного кода, так можно говорить о появлении (создании, наработке и т. п.) в образовательном учреждении опыта по совершенствованию экономической

безопасности образовательного учреждения. Следовательно, можно переходить к последнему блоку указанной зависимости.

БЛОК №8. Обмен опытом функционирования системной ЭБОУ.

Наличествующий опыт функционирования системы экономической безопасности образовательного учреждения с одной стороны позволяет (отталкиваясь от него) перейти к новому «витку преобразований», а с другой, обобщать его с опытом других образовательных учреждений (организаций). Такая последовательность позволяет иметь самосовершенствующуюся систему экономической безопасности образовательного учреждения.

Контрольные вопросы и задания к параграфу 3.4

1. Дайте краткую характеристику каждому этапу общей последовательности создания самосовершенствующейся системы экономической безопасности образовательного учреждения.
2. Какие этапы включает в себя идентификация образовательного учреждения как объекта экономической безопасности?
3. Какие положения содержит концепция экономической безопасности образовательного учреждения?
4. Какие рекомендации можно предложить в целях совершенствования системы экономической безопасности образовательного учреждения?
5. Какие документы, прежде всего, должны быть включены в документооборот системы экономической безопасности образовательного учреждения?

3.5. Типология вузов как база оценки уровня качество образования - фактора экономической безопасности.

Каждая организация в современной сфере производства и оказания услуг имеет свои особенности, это требует введения типологией организаций, в частности типологии Вузов. Необходимо учитывать парадигмальные изменения, происходящие в сфере производства, которые радикально влияют на типологию организации. Разберем данное положение на примере образовательного учреждения. Образование как социальный институт сложилось, по мнению современных исследователей, еще в 5 тыс. до н.э.⁴⁹ это было вызвано необходимостью в передаче и сохранение накопленных знаний.

Образовательные учреждения от эпохи к эпохе изменялись, в общем виде разновидности учебных заведений на протяжении истории можно представить в следующем виде (табл. 3.5.1):

Таблица 3.5.1

1.	Древний Восток	Школы при монастырях и храмах.
2.	Античность	Спарта: с 7 лет агеллы – закрытые государственные учебные заведения для мальчиков. Афины: с 7 лет (только мальчики) посещали платные школы – мусическую, палестру, гимнасию.
3.	Средневековая Европа.	Монастырские школы – преподавание на латыни. В XIII-XVвв. появляются цеховые школы (для детей ремесленников) и гильдейские (для детей купцов). Рыцарское воспитание – после 7 лет при дворе сюзерена. Младшие сыновья получали домашнее воспитание.

⁴⁹ Солдатенков А.Д., Латышина Д.И. История образования и педагогической мысли. Учебное пособие. М.: РИЦ «Альфа» МГОПУ им. Шолохова, 2003. с.4.

		<p>В XII – появляются первые университеты при соборах и монастырях.</p> <p>Образование носит ярко выраженный сословный характер.</p>
4.	Новое время.	<p>Усиливается влияние светского образования. Складывается образовательная система – элементарная школа (в том числе и для бедных), полное общее образование (классическая школа), университет.</p>
5.	XIX век.	<p>Реформы образования в странах Европы. Основные вопросы: доступность образования для бедных, введение обязательного начального образования. Вопросы платности и бесплатности образования.</p> <p>Создание школьного законодательства. Тогда же впервые государство стало контролировать образование.</p>
6.	XX век.	<p>Возрастает объем знаний, умений, навыков, которые должны были усвоить учащиеся, результаты исследований о природе детства, опыт пилотных учебных заведений. Заметно выросло число педагогических центров (кафедры, лаборатории, научно-исследовательские учреждения). Была проведена перестройка школ первой и второй ступеней, значительные изменения произошли в системе управления учебными заведениями, сроках обязательного обучения, социальном составе и контингенте учащихся, самих частных учебных заведениях.</p> <p>В результате школьных реформ были укреплены основы обязательного бесплатного начального обучения и платного (за исключением США и Франции) государственного среднего образования; сохранена система частного образования; осталась привилегия состоятельных слоев</p>

		<p>общества на полноценное образование; утвердились две модели управления школой — централизованная и децентрализованная; форсированно развивалось среднее профессионально-техническое образование; была расширена программа начального обучения; появились промежуточные типы школ между начальным и средним образованием; увеличен объем естественнонаучного среднего образования.</p> <p>Увеличиваются, а затем стабилизируются государственные ассигнования на высшее образование.</p> <p>Болонский процесс.</p>
--	--	--

Современная Российская, утвержденная нормативными документами⁵⁰, типология ВУЗов предполагает разделение на:

- Институты,
- Академии,
- Университеты.

Считается, что наличие университета дает автономию тому региону, в котором он находится. Другими словами, наличие системы высшего образования связано не только с процессом обучения населения, но и является политическим актом.

Современное развитие системы российского образования требует введения более широкой типологии Вузов, позволяющей сконцентрировать внимание на происходящих изменениях как в экономике страны, так и в мировой системе образования. Предлагаемая ниже типология Вузов полностью базируется на существующей типологии и главной своей целью ставит универсализацию оценки качества образования не зависимо от региональной принадлежности и

⁵⁰ Приложение 1 к приказу Федеральной службы по надзору в сфере образования и науки от 30.09.2005 № 1938

статуса Вуза.

Типологизация высших учебных заведений исходит из того, что каждый Вуз одновременно работает как минимум **в трех направлениях**:

1. Формирует меметические структуры у обучающихся. Данный процесс строится на использовании так называемых **эдукологических систем**.
2. Модернизирует исследовательский потенциал обучающегося за счет привлечения его к изучению тех или иных объектов. Данный процесс строится на использовании, так называемых, **исследовательских систем**.
3. Создает возможность влиять на окружающую среду, изменяя ее целесообразным образом. Данный процесс строится на так называемых **инновационных системах**.

Такое триединство позволяет на более высоком уровне рассмотреть деятельность Вуза с позиций качества образования и его влияния на экономику образовательного учреждения. Однако каждая из предложенных трех систем требует для практического использования детализации.

В последнее время стали говорить о так называемых **исследовательских ВУЗах**, то есть таких ВУЗах, где производятся научно-исследовательские разработки. Например, создание самолета типа «Летающее крыло». Помимо исследовательских ВУЗов в последнее время стали говорить о так называемых **инновационных**, то есть таких ВУЗах, которые внедряют у себя или в окружающей среде определенные новшества. Необходимо отметить, что в силу объективных обстоятельств, все ВУЗы вынуждены были в последние 20 лет осваивать нововведения. Таким образом, необходимо говорить о типологии ВУЗов, в которой надо учитывать эдукологические⁵¹, исследовательские и инновационные проблемы (табл. 3.5.2).

⁵¹ Эдукология - наука об образовании. Термин введен в 1964 г. http://iso9000.narod.ru/author_of_book.html

Таблица 3.5.2

Типология Вузов.

Тип Вуза	Вид Вуза
Эдукологический Вуз –	<ol style="list-style-type: none"> 1. Лекционно-семинарский; 2. Презентационно-логический; 3. Электронно-декомпозиционный; 4. Персонологически-непрерывный; 5. Креативно-эвристический.
Исследовательский Вуз	<ol style="list-style-type: none"> 1. Спонтанно-квалификационный; 2. Аналитико-фиксирующий; 3. Прогностически-трендовый; 4. Фундаментально-поисковый; 5. Системно-формирующий.
Инновационный Вуз	<ol style="list-style-type: none"> 1. Отстающий. 2. Унисонный. 3. Догоняющий. 4. Прогрессирующий. 5. Опережающий.

Каждая проблема может решаться на различных уровнях.

Эдукологическая проблема предусматривает ее разрешение на следующих уровнях:

- Лекционно-семинарский;
- Презентационно-логический;
- Электронно-декомпозиционный;
- Персонологически-непрерывный;
- Креативно-эвристический.

1. Лекционно-семинарская эдукологическая система с различными средствами для написания (начиная от глиняных табличек до современных ноутбуков) существует несколько тысячелетий. Данная эдукологическая

система устарела, и сейчас интенсивно заменяется на презентационно-логическую.

2. Презентационно-логическая эдукологическая система предполагает, что обучающемуся выдается определенный объем информации, как правило, оформленный в структурно-логические схемы, при чем при презентации идет демонстрация построения логических схем в зависимости от тех или иных факторов, например, от этапа жизненного цикла объекта исследования.

3. Электронно-декомпозиционная эдукологическая система предполагает наличие так называемых электронных учебников. Функция преподавателя в этих случаях сводится к пояснениям, ответам на вопросы и контролю качества освоения, в частности дидактических, материалов. Электронные учебники в настоящее время начинают широко внедряться в практику и со временем во многом вытеснят обычные учебники. Электронные учебники позволяют построить процесс обучения на качественно новом уровне, в частности осуществлять постоянные тестирования качества освоения материала с фиксацией временных затрат. Это позволяет определять слабые места каждого интеллекта. Выявление слабых мест позволит адаптировать преподнесение материала в зависимости от способности и интеллектуальной направленности обучающегося. Такой подход позволяет перейти к персонологически-непрерывной эдукологической системе.

4. Персонологически-непрерывная эдукологическая система позволяет учесть на всем протяжении освоения знаний специфику личности (быстро/медлительно, способные/неспособные к языкам, по степени и типу утомляемости и т.д.). При этом компьютерная система подстраивается под обучающегося, например, по уровню его лживости.

Данная эдукологическая система позволяет создавать динамический образ личности. С точки зрения качества образования важным является вопрос проявления талантливости/бесталантности в процессе учебы.

При отсутствии развития таланта с внешней среды он угасает и в дальнейшем, либо вообще забывается, либо остается негативное воспоминание. Например, юноша попробовал писать стихи для своей девушки, а у той не было настроения и она отвергла стихи, причем в саркастической форме.

Современная система образования не предполагает развития таланта, а требует универсализма и нивелирования.

5. Креативно-эвристическая эдукологическая система предполагает, что личность попадает в поле развития своих творческих возможностей. Личности разделяются по творческим возможностям на креативные и эвристические.

Эвристические личности создают интеллектуальный продукт самостоятельно в одиночестве, автономно. Например, Чайковский, который сочинял музыку, только будучи один.

Креативные личности создают интеллектуальный продукт в групповом диалоге, а как только остаются одни – творческий процесс прекращается.

Креативисты и эвристы в чистом виде встречаются редко. Как правило доминирует определенная способность, которая и определяет творческий потенциал личности. Говоря о поведении в кризисной ситуации, необходимо выделять творческий потенциал на биологическом (подсознательном) уровне и творческий потенциал на сознательном уровне, т.е. связанный с эдукологическими (образовательными) системами.

Исследовательские ВУЗы и их экономические проблемы

Любая социально-экономическая система и, естественно, ВУЗ в процессе жизнедеятельности претерпевает ряд изменений, которые при неправильном менеджменте могут быть кризисными и катастрофическими. В организации обычно насчитывают **пять периодов**, которые связаны с глубокими изменениями.

Если рассматривать данную проблему в отраслевом масштабе, т.е. не для отдельной организации, а для всей совокупности организаций в целом, то

переход от одного состояния к другому может быть также связан с общеотраслевыми проблемами.

Глубокие преобразования происходят в современной системе образования. В настоящее время каждый ВУЗ должен заниматься исследовательскими и поисковыми работами, т.е. быть исследовательско - поисковым ВУЗом. Целесообразно выделять 5 разновидностей таких ВУЗов:

1. Спонтанно-квалификационный.
2. Аналитико-фиксирующий.
3. Прогностическо - трендовый.
4. Фундаментально-изыскательский.
5. Системно-формирующий.

Спонтанно-квалификационный, исследовательско - поисковый ВУЗ формируется на принципах случайного поиска как направлений деятельности, так и тем для дальнейшей работы. То есть создаётся список тем, которые подвергаются исследованию студентами при подготовке ими рефератов, контрольных работ, выпускных квалификационных работ. В отдельных случаях это могут быть удачные и интересные находки. Такой подход к формированию поисково-исследовательских работ устарел и в настоящее время требует глубокого преобразования. К сожалению, большинство ВУЗов в России формируют свою деятельность на принципах **спонтанно-квалификационного (1)** исследовательско-поискового ВУЗа. Причем основная масса исследований проводится в момент написания выпускных квалификационных работ (ВКР). Большинство студентов не готовы к их качественному написанию.

В последнее время широкое распространение стали получать ВУЗы, которые можно назвать **аналитико-фиксирующими (2)**. В этом случае выбор тем, которые задаются для анализа студентам, производится исходя из предварительных аналитических разработок, в частности используется следующая методика: по дисциплинам, которые изучаются студентом, разрабатывается базовая программа сроком на несколько лет. На основе

базовой программы ежегодно создаются рабочие программы. Причем под каждую студенческую группу индивидуально. В этом случае наблюдается уход от принципа универсализма. Это позволяет максимально учесть специфику работы будущих специалистов. Естественно это требует более глубокого проникновения в будущую профессиональную деятельность специалистов и владение предметом. Аналитико-фиксирующий исследовательско-поисковый ВУЗ является переходным к более совершенным. Вопрос ставится о разработке прогнозных оценок. Такие ВУЗы называют **прогностическо - трендовыми (3)**. Методическое обеспечение в этом случае создается на базе предварительно разработанных прогнозов. Часть прогнозов связана с экстраполяцией статистических зависимостей (трендов) с учетом степени инерционности исследуемого объекта. Каждый объект (СЭС) имеет определенную степень инерции в своем развитии.

Пусть деятельность ВУЗа описывается неким показателем «п». Первоначально идет гладкое изменение показателя, но в момент «t» происходит срыв развития и величина «п» резко уменьшается/увеличивается, т.е. изменение показателя показывает наличие экстремальной ситуации. Естественно, что степень инерциальности в точке «А», которая отодвинута от момента срыва далеко и в точке «В», которая находится на краю момента срыва, различается. В точке «А» есть много времени для подготовки к экстремальным ситуациям, а в точке «В» его уже совсем мало, а то и нет вообще.

Прогностическо - трендовый (3) исследовательско-поисковый ВУЗ позволяет более качественно формировать задания для развития, как сотрудников образовательного учреждения, так и обучающихся. Определение точек срыва (переход в новое состояние), как правило, затруднено и определяется после того, как событие произошло. В этом случае образуются так называемые мнимые участки. В результате прогноз не подтверждается, и реальность опровергает экспраполяционные оценки. Следовательно,

необходимы экспертные прогнозы или второй тип прогнозов. Второй тип прогнозов связан с появлением новых тенденций. Причем этих тенденций может быть много.

Пример: оценка деятельности образовательного учреждения (ОУ). Критерий оценки деятельности ВУЗа со временем изменяется. Предположим, ввели новые критерии, которые определяют определённые тенденции развития:

1. -количество докторантов
2. -наличие авторских программ
3. -количество лекций с применением аудио-визуальных средств
4. -наличие преподавателей, приезжающих из-за рубежа, лекции на иностранном языке.

Пусть в силу тех или иных обстоятельств тенденции 1,3 и 4 не нашли распространение, а тенденция 2 стала быстро развиваться, т.е. в ОУ оказалось много специалистов с креативным мышлением. При этом языковая грамотность их (знание иностранного языка) не позволило развитие тенденции №4. Отсутствие диссертационных советов и базы для публикации статей затруднили тенденцию №1.

Прогнозирование по нарождающимся тенденциям позволяет принципиально по новому рассматривать деятельность организации (в нашем случае ВУЗа).

Фундаментально-изыскательский (4) поисково-исследовательский ВУЗ в настоящее время изучает глубоко научные проблемы. Для каждого направления ВУЗа это своя номенклатура проблем. Так, для ВУЗов, выпускающих менеджеров с экологической направленностью, фундаментальными проблемами являются следующие:

- человек, как космо-планетарное явление.
- экологизация системы высшего образования с выделением блока наук о рисках и безопасности.
- изменение статуса человека в современном мире и превращение

человечества в новое биологическое царство.

ВУЗы такой направленности должны взаимодействовать с академическими кругами и проводить исследования, как на базе госбюджета, так и собственных затрат. В настоящее время не существует методик по выявлению значимости проводимых фундаментальных разработок, и какой объем средств ВУЗ должен выделять на их проведение.

Системо-формирующийся (5) исследовательско-поисковый ВУЗ предназначен для объединения ВУЗов различной направленности с разработкой специальных целевых программ. Но прежде чем объединять различные направления деятельности ВУЗов, необходимо это произвести внутри ВУЗа. В связи с этим возникает проблема межкафедральных связей, которая в настоящее время решается крайне слабо. Например, отсутствуют выпускные квалификационные работы, которые разрабатываются на различных кафедрах совместно.

Прежде всего, необходимо говорить об уровне включенности человека в систему образования как главного действующего лица. К сожалению, при детальном анализе теории образования, или как принято сегодня говорить, эдукологической проблематике [27,38], вопросы личности, индивидуальности, персонологизации и т.д. изучаются крайне декларативно, схематично и не системно.

На вопрос включения человека в эдукологическое знание оказывают влияние большое количество факторов. Различные авторы подходят к решению этого вопроса исходя из своих концептуальных представлений. Анализ показывает, что можно выделить следующие факторы, влияющие на уровень включенности человека в систему образования как главного действующего лица:

- интеллектуализация труда;
- понимания и учет ценности человеческого капитала;

- развитие экономики знаний;
- изменение численности населения, связанное с определенными объективными процессами;
- увеличение уровня образования человека (увеличение количества лет и затрат на обучение).

Изложенное позволяет построить схему взаимовлияния инновационной экономики на систему образования и в конечном итоге на инновационный потенциал личности (рис. 3.5.1)



Рис. 3.5.1. Схема взаимовлияния инновационной экономики на систему образования.

Из данной схемы вытекает, что инновационной системой образования можно назвать такое объединение образовательных учреждений, в котором доминирующую роль оказывают инновационные образовательные учреждения.

Из данного понятия возникает необходимость в определении инновационного образовательного учреждения. Данному вопросу было посвящено диссертационное исследование Е.Е. Семченко. Автором исследования предлагается 5-ти уровневая система категоризации высших

учебных заведений страны на основе их степени адаптации к изменяющимся внешним условиям и наличия процесса самообучения и самоорганизации. Предложенные показатели описания сложных систем могут служить базой для оценки инновационного потенциала и инновационной мобильности образовательного учреждения. Естественно, что возможны и другие подходы для категоризации образовательных учреждений с точки зрения их способности к инновациям. Однако выбранная категоризация обладает большей степенью формализационных возможностей, чем другие и позволяет на качественно более высоком уровне создавать научно-методическое обеспечение по выявлению уровня инновационности образовательного учреждения.

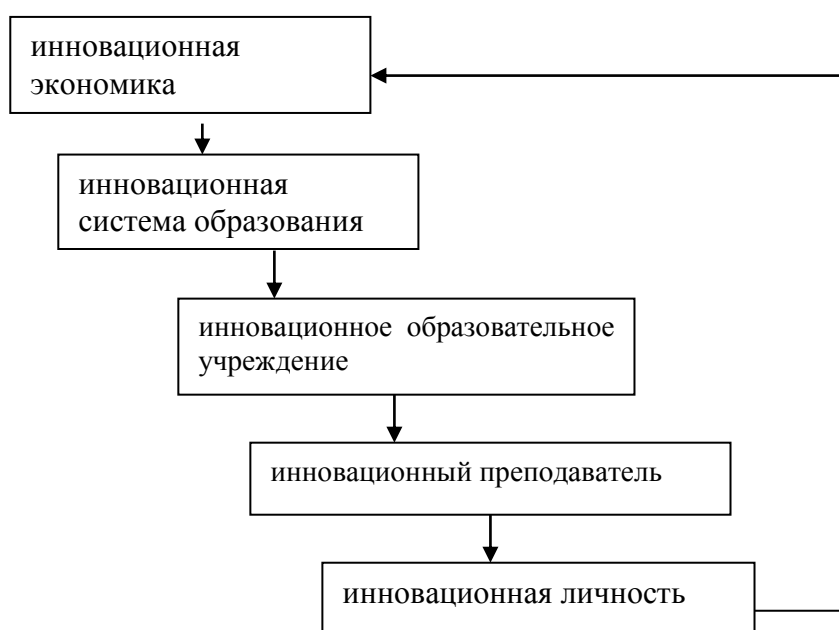
Первая категория образовательных учреждений (рис. 3.5.2, следует сразу оговориться, что данные зависимости представляют собой графики общего вида) обладает крайне низким уровнем инновационной культуры. Ни администрация, ни педагогический коллектив не склонны к адаптации изменяющейся внешней среды и крайне сложно обучаются новому отличному от предыдущего опыту. Персонал такой организации консервативен, и противиться любым новшествам.

Типология организаций с запаздывающей реакцией на изменения внешней среды

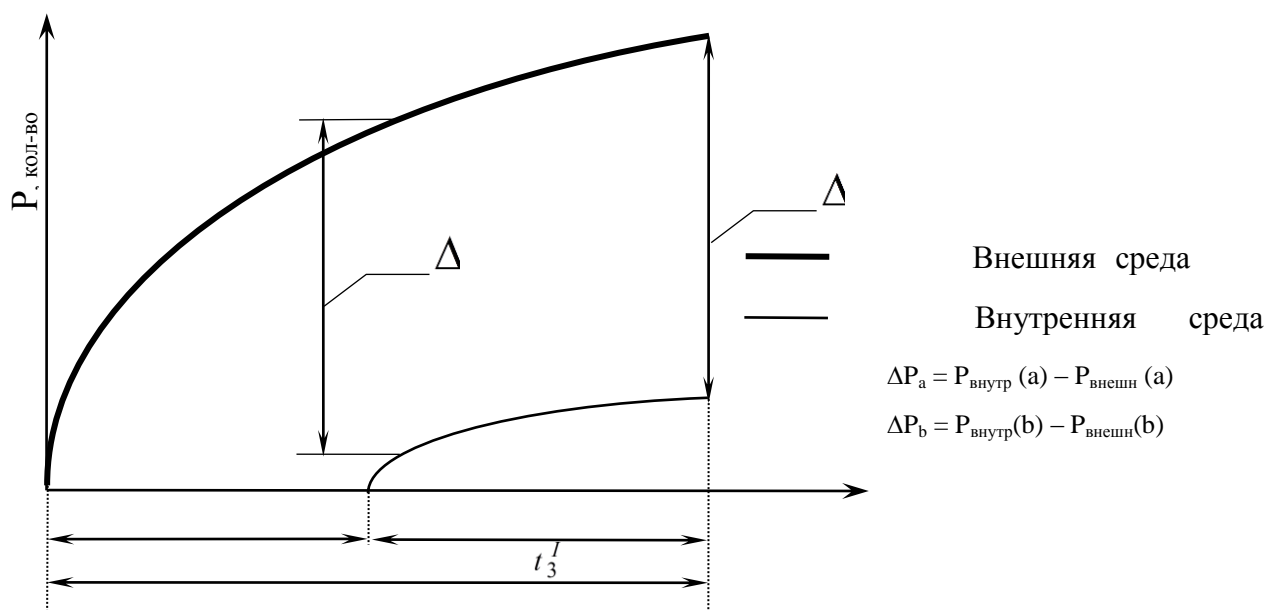

Комментарий к рисунку:

Первоначально во внешней среде произошли некие изменения, на которые организация не реагирует. Затем, спустя определенный промежуток времени t_1 , организация начинает откликаться на изменившуюся ситуацию и, в свою очередь начинает вводить в деятельность те или иные изменения, причем скорость и глубина этих изменений менее интенсивна, чем изменения, происходящие в изменяющейся окружающей среде. Образовательные учреждения, чье поведение описывается данным примером будем в дальнейшем называть образовательными учреждениями 1-й категории.

Рис. 3.5.2. Реакция на изменения образовательного учреждения 1-й категории.

Вторая категория образовательных учреждений (рис. 3.5.3), обладает также недостаточным уровнем инновационной культуры. Но по сравнению с учреждением первого типа хоть и с опозданием, но все равно в итоге вливается в инновационные процессы.

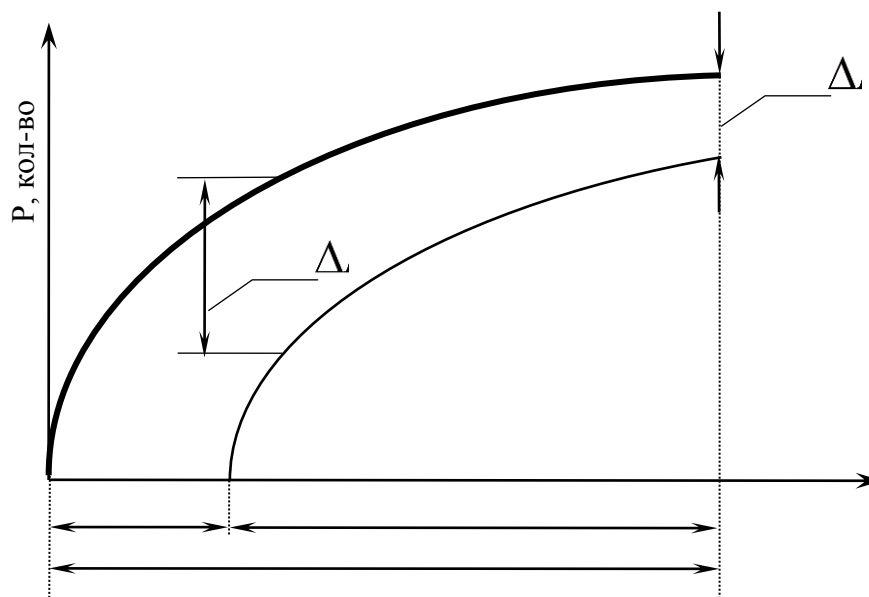

Комментарий к рисунку:

Первоначально во внешней среде произошли некие изменения, на которые организация не реагирует. Затем, спустя определенный промежуток времени t_1 (гораздо меньший, чем на рис. 3), организация начинает откликаться на изменившуюся ситуацию и, в свою очередь начинает вводить в деятельность те или иные изменения, причем скорость и глубина этих изменений более интенсивна, чем в первом случае, и менее интенсивна, чем изменения окружающей среде. Образовательные учреждения, чье поведение описывается данным примером будем в дальнейшем называть образовательными учреждениями 2-й категории.

Рис. 3.5.3. Реакция на изменения образовательного учреждения 2-й категории.

С данной типологизацией перекликается классификация, предложенная Роджерсом, в которой построены идеальные типы «субъектов - реализаторов» новшеств:

1. *новаторы* - всегда открытые к новому; постоянно заряженные на освоение новшеств в собственной практике; хорошо ориентированные в коммуникативном пространстве инноваторов; склонные к риску; осуществляющие свой выбор на основе проектирования процесса получения результата - 2,5%;

2. *ранние реализаторы* - в буквальном смысле следуют за новаторами; ориентированы на их достижения, но без риска; не идут смело за каждым нововведением; расчетливы на основании оценки возможностей полученных результатов нововведений - 13,5%;

3. *предварительное большинство* - осваивают уже оправдавшие себя в работе новаторов и ранних реализаторов нововведения; достаточно велика дистанция от ознакомления с оправдавшими себя нововведениями и собственным решением; отличаются высокой степенью свободы выбора; ориентированы на разные варианты действий - 34 %;

4. *позднее большинство* - скептически настроенные по отношению к любому нововведению; к освоению приходят под сильным давлением образовательной среды; в выборе не свободны, поскольку ориентированы только на те нововведения, которые становятся признанными в профессиональной среде; по форме - это простое воспроизводство - 34 %;

5. *колеблющиеся* - жесткая ориентация на традиционные ценности и опыт предыдущих поколений; ограниченное коммуникационное поле, способствующее профессиональной замкнутости этой группы; новаторы не пользуются авторитетом и признанием; нововведение осваивается только тогда, когда становится содержательной и организационной нормой - 16%.

Третья категория образовательных учреждений относится к типу организаций с адекватной реакцией на изменения внешней среды (рис. 3.5.4). Применительно к организациям данной категории также можно найти аналоги психологических исследований. Так К. Ангеловски, модернизированной предложенную К.Р. Роджерсом типологию несколько видоизменил форму ее

организации. При этом основным признаком, так же как и в предыдущем случае, выступает не сущностная сторона - инновационность как качество педагога, а временная дистанция включения в освоение новшества.

В результате получается следующее распределение:

1. *новаторы*, считающие, что новое хорошо уже потому, что оно новое - 6,69 %;
2. *передовики*, полагающие, что новшества нужно внедрять как только они появляются в педагогической действительности - 44,74%;
3. *умеренные*, поскольку они не стремятся быть первыми, но и не хотят оказаться последними и приступают к освоению нового только тогда, когда оно уже воспринято значительной частью коллег- 17,78%;
4. *предпоследние*, больше сомневаются, чем верят в новое и воспринимают его только после того, как общественное мнение подавляющего большинства положительно отнесется к новшеству -8,03%;
5. *последние*, действующие по принципу «пусть лучше последние, но нужно убедиться в правильности того, что мы совершаем» - 22,75 %.

Вызывает вопросы точность приведенных цифр, однако будем доверять авторам-инноваторам.

Типология организаций с адекватной реакцией на изменения внешней среды

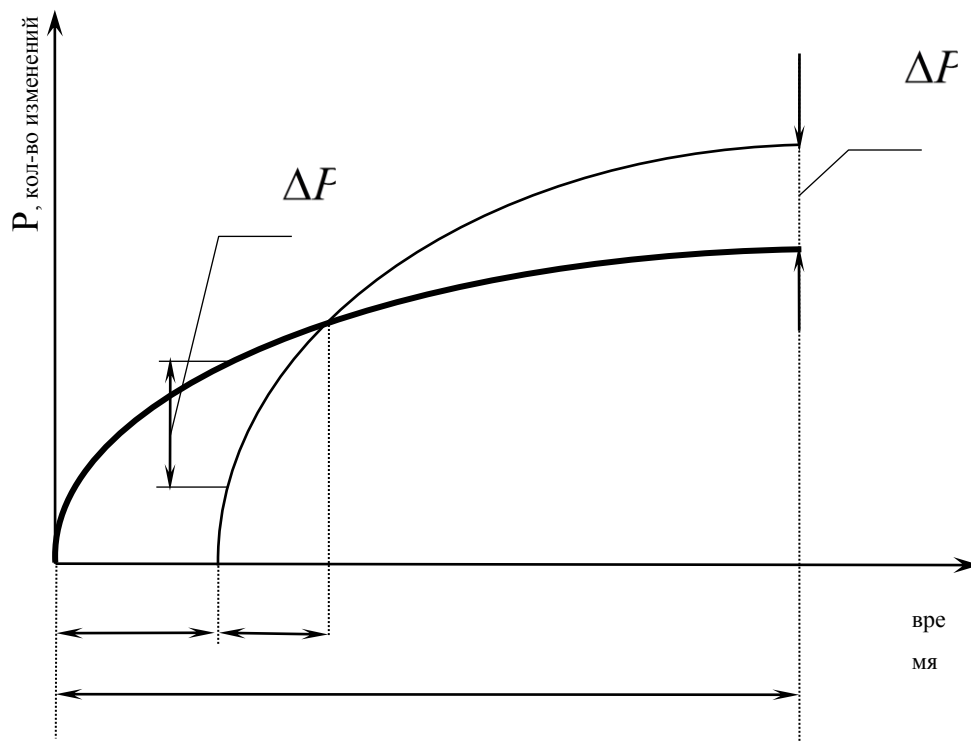

Комментарий к рисунку:

Первоначально во внешней среде произошли некие изменения, на которые организация не реагирует. Затем, спустя определенный промежуток времени t_1 , организация начинает откликаться на изменившуюся ситуацию и в свою очередь начинает вводить в деятельность те или иные изменения, с большей интенсивностью, чем это происходит в окружающей среде. И как результат данного процесса, за время t_1+t_2 количество изменений в организации превосходит количество изменений окружающей среды и продолжает увеличиваться. Образовательные учреждения, чье поведение описывается данным примером будем в дальнейшем называть образовательными учреждениями 3-й категории.

Рис. 3.5.4. Реакция на изменения образовательного учреждения 3-й категории

Четвертая категория образовательных учреждений (рис. 3.5.5)

относится к типу с частично упреждающей реакцией на изменения внешней среды на определенном этапе развития внутренней среды Вуза. Это уже качественно иной подход ко всем инновационным процессам, как и в управлении, образовательным учреждением, так и в организации учебного процесса. Формирование педагогических технологий в этом случае учитывает специфику личности учащегося, например, исходя из следующей типологии.

В двух выше приведенных классификациях не учитывается аспект возможности восприятия инновации как образа жизни, избираемым в результате личного самоопределения и необходимости внедрения новшества под давлением обстоятельств. Необходимо отметить, что здесь просматривается противопоставление гораздо более глубокое, на уровне свободы выбора. Так в российской действительности возникает противоестественный тип «инноватора поневоле». Авторы монографии «Учитель. Школа. Общество» предлагают типологию инноваторов в образовании, положив в основу мотивационный признак, исходя из этого предложены следующие типологические группы:

1. *наивные инноваторы* - «не принадлежащие по профессиональному признаку к объекту приложения своих идей», сюда можно отнести «даже учителя физики, предлагающего методику преподавания литературы» - (даётся в авторской интерпретации);

2. *исследователи* - профессорско-преподавательский состав вузов и ученые, объектом исследования которых является образовательная система;

3. *инноваторы по долгу* - должностные лица, для которых инновационная деятельность является профессиональной обязанностью (к примеру, зам. директора по научной работе, психолог и т.п.);

4. *инноваторы по духу* - отличаются своей системой ценностей, ориентированной на высокую самостоятельную активность, поиск нового является внутренней потребностью, состоянием души;

5. *инноваторы по принуждению* - те, кто подключен к инновационному процессу по распоряжению администрации.

Четвертая категория образовательных учреждений вбирает в себя организации являющие авангард инноваций для всей системы образования. В качестве примера можно привести знаменитый опыт А.С. Макаренко, построившего в своей колонии образовательное учреждение именно такого типа. К сожалению, в условиях советской тоталитарной системы это

инновационное учебное заведение ожидала печальная участь, и оно прекратило свое существование, и до сих пор попытки воспроизвести его не дотягивают по эффективности до оригинала.

Более счастливая судьба у системы созданной Марией Монтессори, итальянским педагогом-гуманистом (1870-1952), которая уже давно пользуется мировым признанием и получила самое широкое распространение. Педагогика Монтессори - замечательный пример эффективной практической реализации идей свободного воспитания.

Таким образом, можно сказать, что образовательные учреждения пятого типа приведенной типологии это авторский, передовой опыт педагогики.

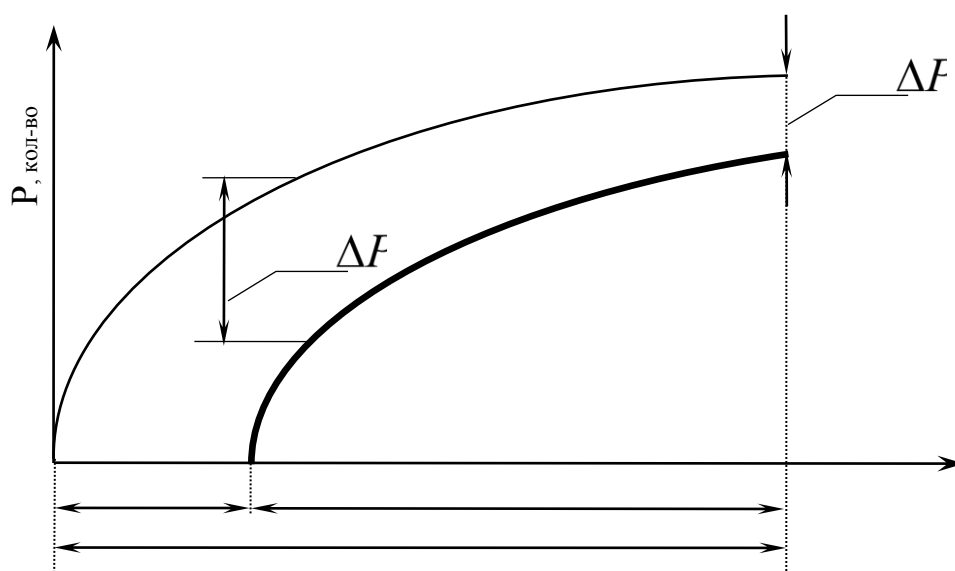

Комментарий к рисунку:

Произошедшие изменения во внутренней среде организации оказались настолько парадигматически значимыми, что через определенный промежуток времени t_1 окружающая среда сама начинает откликаться. Но через время t_2 количество изменений во внешней среде организации продолжает оставаться большим, нежели во внутренней среде. Образовательные учреждения, чье поведение описывается данным примером будем в дальнейшем называть образовательными учреждениями 4-й категории

Рис. 3.5.5. Реакция на изменения образовательного учреждения 4-й категории.

Естественно, что организаций пятого типа (рис. 3.5.6) (организации с полностью упреждающей реакцией на изменения внешней среды) может существовать, даже в условиях развития инновационной экономики, лишь единицы.

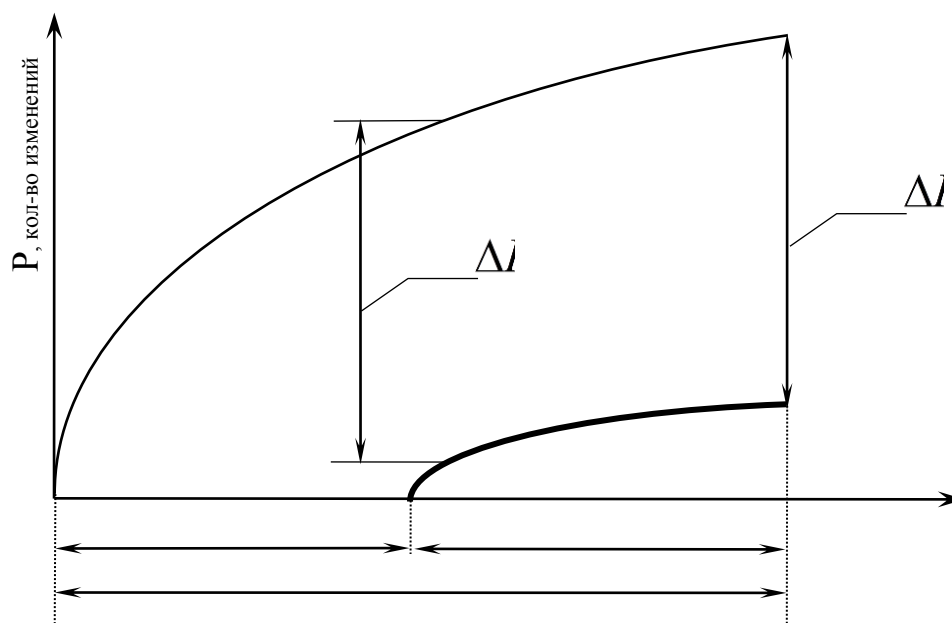

Комментарий к рисунку:

Первоначально изменения начинают происходить внутри отдельной организации и только спустя время t_1 окружающая среда сама начинает откликаться на данные инновации. Причем нововведения, произошедшие внутри системы явились настолько значимыми и опередившими свое время, что и по прошествии времени t_2 окружающая среда не смогла полностью их перенять. Образовательные учреждения, чье поведение описывается данным примером, будем в дальнейшем называть образовательными учреждениями 5-й категории.

Рис. 3.5.6. Реакция на изменения образовательного учреждения 5-й категории.

Задача всей сферы просвещения и в первую очередь органов управления образованием заключается в создании благоприятных условий для создания возможностей распространения инноваций на образовательные учреждения

других типов. В последние 10-15 лет препятствием для такого распространения стал так называемый «цивилизационный разрыв» между поколениями, «цивилизационный разрыв» между регионами (территориями).

Социологи связывают этот процесс с феноменом **энтелехии** – ясно различимым (но мощным по своему смысловому содеожанию) новым импульсом, новым идеологическим центром, определяющим мыследеятельностные конфигурации поколения. Для поколения конца XX – начала XXI века подобной энтелехией стало формирование повседневных практик в условиях принципиально новой информационной среды, основанной на развитии компьютерных технологий (электронизация процесса обучения). Наличие опыта общения в виртуальной среде (социальных сетях, которые несут новые системы знаков – новые мемы), получения информации через Интернет и стало водоразделом между поколениями. Цифровой барьер между «отцами» и в еще большей мере между «дедами» и молодежью в общем виде характеризуется отсутствием навыков работы с компьютерной техникой у старшего поколения.

Контрольные вопросы и задания к параграфу 3.5.

1. Сколько категорий поведений образовательных учреждений выделяют в теории экономической безопасности и чем они различаются
2. Что такое феномен энтелехии и как он связан с проблематикой экономики образования? Можно ли предвидеть данные феномены?
3. Опишите экономические проблемы «цивилизационных разрывов» между поколениями и как они связаны с вопросами диверсификации образовательной сферы.
4. Опишите классификацию предложенную Роджерсом, в которой построены идеальные типы «субъектов - реализаторов» новшеств и покажите её слабые стороны.

5. Опишите последовательность построения типологизации высших учебных заведений, и из каких направлений деятельности организации она исходит

Темы рефератов к главе 3

1. Понятие «мема» в современной научной литературе.
2. Оценка эффективности образования – историческая ретроспектива.
3. Взаимосвязь национальной и экономической безопасности.
4. Экономическая безопасность личности.
5. Анализ нормативной базы, регулирующей экономические проблемы образования.
6. Бухгалтерские аспекты экономической деятельности образовательного учреждения.
7. Понятия «дохода» и «эквивалентного капитала» в научной литературе.
8. Различные слои общества (низший, средний, высший) как участники образовательного процесса.
9. Система экономической безопасности образовательного учреждения.
10. Организация документооборота современного образовательного учреждения.

Задания для исследовательской работы студентов

«Экономика образования»

1. Подберите из Интернета, используя популярные сайты вакансий по 15 вакансий требующих разный уровень образования: среднее полное/неполное образование, среднеспециальное, высшее, наличие ученой степени. Сравните уровень предлагаемых заработных плат.
2. Используя модели источников финансирования общеобразовательного учреждения и высшего учебного заведения (рис. 2.2.1 и 2.2.3) проанализируйте доходную часть вашего учебного заведения, какие источники являются основными, какие можно увеличить.
3. Разработайте список дополнительных платных образовательных услуг (которые, по Вашему мнению, будут пользоваться спросом) для школы в которой Вы учились.
4. Разработайте программу по привлечению благотворительных пожертвований для Вашего вуза (школы), используя существующие методы фандрайзинга.
5. Составьте проект Попечительского совета Вашего вуза, если в вузе уже есть Попечительский совет, проанализируйте его деятельность: состав совета, правильность оформления документов, реальная помощь вузу. Выработайте предложения по улучшению деятельности совета.
6. Проанализируйте научную деятельность вашего учебного заведения как источника дополнительного финансирования.
7. Разработайте несколько заявок на гранты для разных грантодающих организаций. Составьте список грантодающих организаций, в которых наиболее вероятно может выиграть грант Ваше учебное заведение.

8. Проведите финансовый анализ Вашего учебного заведения, к какому типу финансовой устойчивости оно относится? Проведите классификацию источников средств вуза для анализа его финансовой устойчивости.

9. На базе матрицы (рис. 3.3.1) «ЭКВИВАЛЕНТНЫЙ КАПИТАЛ – ДОХОД» (матрица материального благосостояния участников образовательного процесса) проведите анализ личностей связанных с вашим учебным заведением – обучающиеся, педагоги и персонал учебного заведения, родители и т. д.

10. Используя предложенную модель (рис. 3.4.1) разработайте систему экономической безопасности образовательного учреждения.

Приложения

Приложение 1. Толкование понятия «экономика»

Таблица 1

Определение понятия «экономика» в словарях и энциклопедиях

Определение понятия «экономика»		
№ п/п	Источник	Определение
1.	Толковый словарь Ушакова // www.slovoedia.com	Экономика , экономики, мн. нет, ж. (греч. Oikonomike – домоводство). 1. хозяйственный уклад, хозяйственный строй, хозяйственная жизнь общества, его производство и распределение. (Советская экономика. Капиталистическая экономика. Отсталая крестьянская экономика в прошлом). 2. Область хозяйственной жизни с тем или иным производственным, хозяйственным укладом. 3. Дисциплина, изучающая какую-нибудь отрасль хозяйственной жизни
2.	Вечканов Г.С., Вечканова Г.С. Современная экономическая энциклопедия. – СПб.: Лань, 2002. – 880 с.	Экономика (от греч. Oikonomike – искусство управления домашним хозяйством), 1) совокупность производств. Отношений исторически определенного способа производства, экономический базис общества; 2) народное хозяйство страны, включающее соответствующие отрасли и виды производства, или его часть; 3) отрасль науки, изучающая функциональные или отраслевые аспекты экономических отношений
3.	Энциклопедия «Кругосвет» // www.slovari.yandex.ru	Экономика – динамичная общественно организованная система хозяйствования, обеспечивающая процесс производства, распределения, обмена и потребления материальных благ и услуг
4.	Румянцева Е.Е. Новая экономическая энциклопедия. – М.: ИНФРА-М, 2005. – 724 с.	Экономика (economy) 1) хозяйство семьи, субъекта хозяйствования, отрасли (например, экономика промышленности), объекта территориального управления (района, области, края, республики, государства, группы стран или всего мира); 2) то же, что и экономическая наука
5.	Материал из Википедии – свободной	С точки зрения политэкономии экономика является: – базисом – производственными отношениями; – народным хозяйством, включая отрасли

	энциклопедии // www.ru.wikipedia.org	– наукой, изучающей оба предыдущих пункта Экономика как совокупность общественных отношений, является базисом для развития общества
6.	Райзберг Б.А., Лозовский Л.Ш., Стародубцева Е.Б. Современный экономический словарь. – М.: ИНФРА-М, 2007. – 495 с. // www.slovari.yandex.ru	Экономика (от греч. <i>éikos</i> – дом, хозяйство и <i>nomos</i> – правило, закон; в совокупности – правила ведения хозяйства) 1) хозяйство, совокупность средств, объектов, процессов, используемых людьми для обеспечения жизни, удовлетворения потребностей путем создания необходимых человеку благ, условий и средств существования с применением труда; 2) наука о хозяйстве, способах его ведения людьми, отношениях между людьми в процессе производства и обмена товаров, закономерностях протекания хозяйственных процессов
7.	В.В. Острошенко. Краткий словарь основных лесоводственно-экономических терминов. // www.vocable.ru	Экономика (от греч. <i>oikonomia</i> – управление домом, хозяйством) – область знаний, которые необходимы людям при использовании ими редких или ограниченных ресурсов (земля, лес, вода, труд, инвестиции и т. п.) с целью производства товаров и услуг, удовлетворяющих материальные и духовные потребности (пища, одежда, обувь, жилище, образование, культурный досуг и т. п.)
8.	Национальная экономическая энциклопедия // www.vocable.ru	В современных условиях оно более многозначно и имеет три основных значения: Экономика – это совокупность общественных отношений, связанных с производством и всей хозяйственной деятельностью людей. По характеру этих отношений, по формам и методам ведения хозяйства различают экономику рыночную и административно-командную, феодальную, капиталистическую и пр.; Экономика – это хозяйство отдельного района, страны, группы стран или всего мира; Экономика – это научная дисциплина, изучающая какую-либо область хозяйственной жизни общества (экономика лесного хозяйства, промышленности, сельского хозяйства). На основе этих трех значений предлагается общее определение экономики. Экономика – это любая деятельность людей, связанная с обеспечением материальных условий жизни

9.	Бизнес-словарь, 2001. //www.vocable.ru	Экономика – все отрасли материального производства и непроеизводственной сферы
10.	Д. Васильев. Словарь экономических терминов, 2005. // www.vocable.ru	Экономика 1) способ организации деятельности людей, направленной на создание необходимых им для потребления благ; 2) наука, которая исследует поведение людей, связанное с производством, распределением и потреблением необходимых им благ
11.	Л. Кураков. Экономика и право: словарь-справочник. // www.vocable.ru	Экономика – 1) хозяйство, совокупность средств, объектов, процессов, используемых людьми для обеспечения жизни, удовлетворения потребностей путем создания необходимых человеку благ, условий и средств существования с применением труда; 2) наука о хозяйстве, способах его ведения людьми, отношениях между людьми в процессе производства, обмена и потребления ограниченных благ, закономерностях протекания хозяйственных процессов
12.	Первый социальный словарь //www.webotvet.ru	Экономика – это наука, которая изучает как люди используют имеющиеся ресурсы для удовлетворения своих неограниченных потребностей. Экономика – это способ организации деятельности общества, направленный на создание различных благ необходимых для потребления. Экономика – это совокупность материального производства и психологии людей. Если материальное производство опирается на достижения естественных наук, и, в значительной мере предсказуемо, то вторая составляющая экономики – психология, по-видимому, даже в отдаленном будущем останется скорее импровизацией, чем наукой. В этом и состоит сложность и трудность в постижении сущности экономики. Экономика – это наука о правильном ведение хозяйства. Экономика – это особая сфера жизни общества, охватывающая производство товаров и услуг, обмен ими, распределение и потребление созданных в обществе благ

Таблица 2

Определение понятия «экономика» в учебниках, учебных пособиях и научных изданиях

Определение понятия «Экономика»		
№ п/п	Источник	Определение
1	Стариков В. Интересное обществознание: Учебное пособие для 10–11 класса полной средней школы. – Березники, 2009. //www.allpravo.ru	Экономика или, другими словами, хозяйство – это способ организации деятельности людей по созданию благ, необходимых им для потребления. Во-вторых, экономика – это наука, изучающая поведение участников процесса хозяйственной деятельности. Название этой науки было дано греческим философом Аристотелем путем соединения двух слов: «эйкос» – хозяйство и «номос» – закон, так что «экономика» в буквальном переводе с греческого означает «законы хозяйства»
2	А. Гартвич, Экономика. – М.: Проспект, 2006, – 512 с. //www.gartvich.com	Экономика – это область человеческой деятельности, которая служит удовлетворению человеческих потребностей. Эта человеческая деятельность состоит из отдельных хозяйственных процессов, таких, как производство и обмен товарами, услугами и деньгами. Термин экономика происходит от греческих слов oikos – дом, родина и nomos – учение, закон. Экономика в первоначальном, древнегреческом понимании этого термина – это искусство ведения домашнего хозяйства. Экономикой называют совокупность организаций, предприятий и прочих хозяйств, объединенных каким-то общим признаком, например, территорией. Экономика – это наука о наиболее рациональном использовании ограниченных ресурсов людьми для производства продукции и эффективном ее распределении. Экономика как наука – это наука о том, как следует заниматься экономикой как человеческой деятельностью
3	Корнейчук Б.В. Экономика. – М.: Экономистъ, 2004. – 458 с.	Экономика – общественная наука, поэтому среди ученых-экономистов нет и не может быть единых взглядов по ключевым вопросам экономической теории

4	Матвеева Т.Ю. Введение в макроэкономику // www.market-pages.ru	Экономика – это совокупность экономических отношений между людьми, возникающих в процессе производства, распределения, обмена и потребления хозяйственных благ. Экономика – это совокупность отраслей и сфер деятельности. Экономика – это сложная отраслевая и межотраслевая экономическая система, где каждая сфера дополняет другую сферу, и лишь в единстве они обеспечивают нормальный ход воспроизводства, экономический прогресс общества. Экономика – это способ организации хозяйственной деятельности
5	Мамедов О. Современная экономика для студентов юридических специальностей.– Ростов н/Д, 2001.	Экономика – это особый мир со своими законами и проблемами, драмами и противоречиями. Он сложен, загадочен, а главное – открыт для всех
6	Слагода В.Г. Основы экономики: Учебник. – М.: ИНФРА-М.2006. – 224 с.	Экономика – это общественная наука, которая изучает поведение людей и отдельных групп в процессе производственной деятельности, распределения, обмена и потребления материальных благ, в целях удовлетворения потребностей при ограниченных ресурсах, то порождает конкуренцию за их использование
7	Носова С.С. Основы экономики: учеб. для студ. образоват. учр. СПО. – М.: Владос, 2002. – 272 с.	Экономика – это участие человека в производстве продукта, его распределении, обмене и потреблении. Но не обособлено, а в системе производственных отношений. Экономика – это наука, которая изучает и способствует решению хозяйственных, социальных и политических проблем, встающих перед всем миром, отдельным обществом и каждым человеком
8	Липсиц И.В. Экономика: Учебник для вузов. – М.: Омега- Л, 2007. – 656 с.	Экономика – это наука, изучающая поведение участников процесса хозяйственной деятельности. Экономика – это способ организации деятельности людей, направленной на создание благ, необходимых им для потребления. Синонимом этого значения является понятие «хозяйство»

9	С. Ивашковский Микроэкономика: Глоссарий, 2001. //www.vocable.ru	Экономика – общественная наука, которая анализирует, каким образом общество при ограниченности ресурсов распределяет их, с тем чтобы удовлетворить свои потребности
10	Е. Вартанова. Медиаэкономика зарубежных стран: глоссарий // www.vocable.ru	Экономика – это: 1) система производства и обмена, удовлетворяющая материальные нужды индивидов в данном обществе и включающая отрасли материального производства и нематериальной сферы; 2) научная дисциплина, занимающаяся изучением секторов и отраслей хозяйства страны, отдельных регионов, некоторых условий и элементов производства
11	Э. Долан, Д. Линдсей. Основные понятия «Микроэкономиче ской модели экономики» // www.vocable.ru	Экономика – общественная наука, изучающая выбор, который люди совершают, используя редкие ресурсы для удовлетворения своих желаний
12	Журавлева Г.П. Вводный курс по экономической теории: учебник для лицеев. – М.: ИНФРА-М, 1997 // www.bibliotekar.ru	Термин « экономика » в современных условиях используется в следующих значениях: 1) народное хозяйство данной страны или его часть, включающая отдельные отрасли (экономика промышленности, сельского хозяйства и т. д.); хозяйство района, региона, страны, группы стран или всего мира (региональная экономика, мировая экономика, экономика России и т. д.); 2) исторически определенная совокупность экономических отношений между людьми, складывающихся в процессе хозяйственной деятельности, соответствующих данной ступени развития производительных сил и образующих определенную экономическую систему (рабовладельческая, капиталистическая и другие экономики); 3) научная дисциплина, занимающаяся изучением деятельности людей, ее законов и закономерностей (теоретическая экономика, политическая экономия), некоторых условий и элементов производства (экономика народонаселения, труда, управления). Экономика – это хозяйственная система, обеспечивающая удовлетворения потребностей людей и общества путем создания и использования необходимых жизненных благ

13	Ермишин П.Г. Основы экономической теории // www. aur.ru/books/	Экономика – это особая сфера общественной жизни со своими законами, проблемами и противоречиями. В этой сфере формируется экономический потенциал общества, производятся различные блага для удовлетворения физиологических и духовных потребностей людей.
14	Куликов Л.М. Основы экономических знаний. – М.: Финансы и статистика // www.nvtc.ee	Слово « экономика » происходит от греческого <i>oikonomia</i> – управление домашним хозяйством. Однако в современном языке оно более многозначно и имеет, по меньшей мере, три основных значения. Во-первых, экономика – это совокупность отношений, связанных с производством и всей хозяйственной деятельностью людей. По характеру этих отношений, по формам и методам ведения хозяйства различают, например, экономику рыночную и административно-командную, традиционную и смешанную. Во-вторых, экономика – это хозяйство отдельного региона, страны, группы стран, всего мира. В-третьих, экономикой называют научную дисциплину, изучающую какую-либо область хозяйственной жизни общества. На основе этих трех значений можно предложить и наиболее общее определение экономики. Экономика – это любая деятельность людей, связанная с обеспечением материальных условий жизни
15	Корельский В.М., Перевалов В.Д. Теория государства и права. – М., 1997	Экономика – это первопричина права
16	Журнал «Компьютера» №46 от 24 ноября 1998	Экономика – это игра для тех, кто не чувствует науку и не понимает искусство

Таблица 3

Определение понятия «экономика» в высказываниях выдающихся экономистов, политических и духовных лидеров

Определение понятия «экономика»		
№ п/п	Источник	Определение
1.	Экономические взгляды Аристотеля // www.revolution.allbest.ru	Аристотель одобрительно относился к тому виду хозяйствования, который преследовал цель приобретения благ для дома и государства, назвав его « экономикой ». Экономика связана с производством продуктов, необходимых для жизни. Экономика – это естественная хозяйственная деятельность, связанная с производством необходимых для жизни продуктов. Пределы этой деятельности – разумное личное потребление человека. (Аристотель)
2.	Экономическая теория К. Маркса // www.ecouniver.com/economik-rasdel/	Определенную совокупность общественных отношений Маркс называет «общественной формацией». «Базисом» этих общественных отношений он считает экономику , которая, в свою очередь, определяется уровнем развития техники («производительных сил»). Все общественные отношения, не относящиеся к экономическим (политические, культурные и т. д.), являются «надстройкой» над «базисом». Таким образом, техника («производительные силы») определяет характер экономики («производственных отношений»), а экономика – характер всех остальных общественных отношений. Экономическая теория изучает экономические отношения производства, распределения, обмена и потребления на различных ступенях развития общества (К. Маркс).
3.	Введение в экономическую теорию // www.erudition.ru	Экономика , пишет П. Самуэльсон – это сфера деятельности людей, в результате которой создается богатство для удовлетворения разнообразных потребностей, как их самих, так и общества. Экономика – есть наука о том, какие из редких производительных ресурсов люди и общество с течением времени, с помощью денег или без их участия, избирают для производства различных товаров и распределения их в целях потребления в настоящем и будущем между различными людьми и группами общества (П. Самуэльсон). Экономика – это наука о том, как общества используют ограниченные ресурсы для производства полезных

		продуктов и распределяют их среди различных групп населения. (П. Самуэльсон)
4.	Ковалев И.Н. История Экономики и экономических учений. Серия «Учебники, учебные пособия». Ростов н/Д.: Феникс, 1999. – 544 с.	Альбер Афталъон нашел интересное сравнение экономики с процессом растапливания печи. Известно, что сначала печь загружают топливом – углем или дровами. Поскольку сгорание происходит постепенно, то помещение какое-то время нагревается медленно и печь все больше и больше загружается топливом. Точно так же в экономике. Для достижения желаемого необходимого уровня производства при возрастающем спросе на предметы потребления резко возрастают инвестиции в отрасли, где изготавливаются средства производства для производства предметов потребления (Альбер Афталъон)
5.	Галерея экономистов Морис Алле Экономика как наука // www. gallery.economic us.ru	Экономика и является лишь частью более обширного целого – общественных наук, она тем не менее представляет собой вполне определенный комплекс. Основная цель экономической деятельности – удовлетворение практически безграничных потребностей людей с помощью имеющихся у них ограниченных ресурсов – труда, природных богатств, технического оснащения, учитывая при этом и ограниченность их технических знаний. Тем самым экономическая наука предстает как наука об эффективности и, следовательно, как наука количественная (Морис Алле)
6.	Библиотека экономической и деловой литературы // www.ek- lit.narod.ru	Экономическая наука – это, с одной стороны, наука о богатстве, а с другой – та часть общественной науки о действиях человека в обществе, которая относится к предпринимаемым им усилиям для удовлетворения своих потребностей в тех пределах, в каких эти усилия и потребности поддаются измерению в единицах богатства или его всеобщего представителя, т. е. денег. Он образно сравнил экономику с театром: « Экономика – это наука и призванная осмысливать, отражать этот сложный противоречивый процесс, находить пути к разумному использованию природных и человеческих ресурсов с наибольшей пользой для общества. В отличие от театра экономика есть то, что формирует потребность в самом театре». (Альфред Маршалл)
7.	Введение в	Экономика – это область знаний, изучающая

	экономическую теорию // www.erudition.ru	экономического человека, его действия и интересы. Она призвана определять, как максимально эффективно использовать ограниченные ресурсы – природные запасы, капиталы, трудовые резервы (Прудон-Клейн)
8.	Введение в экономическую теорию // www.erudition.ru	Английский экономист Лайнен Роббинс (1898–1984) дал следующее определение предмета экономики, которое широко используется в западной литературе: « Экономика – это наука, которая изучает поведение человека с точки зрения отношений между его целями и ограниченными средствами, допускающими альтернативное использование (проблема выбора)»
9.	Введение в экономическую теорию // www.erudition.ru	Во-первых, экономика – это исследование поведения человека в процессе производства, распределения и потребления материальных благ и услуг в мире редких ресурсов. Во-вторых, экономика исследует эффективное использование ограниченных производственных ресурсов или управление ими с целью достижения максимального удовлетворения материальных потребностей человека (Макконел и Брю)
10.	IFX-News // www.finmarket.ru	Министр финансов Алексей Кудрин сравнивает экономику с минным полем: « Экономика – это минное поле. ...сейчас такое время, когда надо тщательно раскапывать каждую мину и пробивать минные проходы» (А.Л. Кудрин)
11.	Деловая пресса // www.businesspress.ru/newspaper/	Экономика – это создание благосостояния страны на очень длительное время. Экономика – это занятие, с помощью которого строится жизнь для будущих поколений. Бизнес входит в этот процесс как элемент, как часть экономики (Григорий Явлинский)
12.	Термин - Экономика переходного периода // www.iet.ru/ru/termin-ekonomika-pere-odnogo-perioda.html	Экономика переходного периода обладает рядом специфических характеристик, отличающих ее от экономики, находящейся в относительно стационарном состоянии и развивающейся на собственной основе, путем совершенствования и частных изменений присущих ей институтов, связей и отношений. Развитие экономики переходного периода происходит путем возникновения на этапе перехода новых институтов, связей и отношений, соответствующих нарождающемуся социально-экономическому строю и вытесняющих старые. В результате возникают новые

		<p>макро- и микроэкономические закономерности и тенденции, социальные и политические изменения, возникают новые задачи экономической политики. Следует отметить, что некоторые сходные закономерности и тенденции в отдельные периоды могут наблюдаться и в рамках относительно стационарного развития общественно-политической системы. В таких случаях можно говорить о квазипереходной экономике.</p> <p>Экономическая научная дисциплина («транзитология», transitology), предметом которой являются проблемы экономической трансформации, а объектом - экономика страны или стран, находящихся в процессе перехода от одного состояния социально-экономической системы к качественно иному состоянию. В настоящее время, в силу понятных исторических причин, в центре внимания ученых-транзитологов (сам термин «транзитология» был предложен в 1992 г. М. Бэравуа (Michael Buravoi) находятся вопросы перехода от централизованно планируемой социалистической экономики к рыночной капиталистической, рассматриваемые в тесной связи с политическими, социо-культурными и др. аспектами. (Е. Т. Гайдар)</p>
13.	<p>Информационное агентство «Экономика» // www.economics.mcmaster.ca</p>	<p>Экономика – это такая чувствительная женщина, к которой нельзя подходить просто так, без разума. (В. Янукович). Он уточнил, что речь идет о системном подходе в проведении экономических реформ, что, как подтверждает опыт, всегда приносило успех</p>
14.	<p>Журнал «Недвижимость и инвестиции. Правовое регулирование» Номер 3 (36) Ноябрь 2008 // www.dpr.ru/journal/journal_34_21.ht</p>	<p>Экономика – это изначально благословленный Творцом род деятельности. Главное в экономике – это человек. «От его ума, души, нравственного состояния зависит настоящее и будущее мирового хозяйства». «Когда богатые страны богатеют, а бедные беднеют, тогда экономика рано или поздно перестает быть эффективной. Экономическая система, построенная только на стремлении к наживе, равнодушии к судьбе человека, пренебрежении к нравственным нормам, может рухнуть в любой момент, погребая под своими обломками судьбы людей» (Митрополит Смоленский и Калининградский Кирилл)</p>

Таблица 4

Определение понятия «экономика» в афоризмах

Определение понятия «экономика»		
№ п/п	Источник	Определение
1	Афоризмы // www. letter.com.ua/apphorism/economy1.php	<p>Экономика – наш дом, в котором все меньше нашего остается в доме (Константин Кушнер)</p> <p>Экономика – есть искусство удовлетворять безграничные потребности при помощи ограниченных ресурсов (Лоренс Питер)</p> <p>Экономика – это крайне дисциплинированное расточительство (Кэри Макуильямз)</p> <p>Экономика – наука зловещая... (Томас Карлейль)</p> <p>Экономика – когда беднякам льстят, и эти льстецы обманывают бедняков и грабят их, и убивают их! (Леонардо да Винчи)</p> <p>Экономика – это способ тратить деньги, не получая от них никакого удовольствия (Джейн Остин)</p>

Приложение 2. Деловые игры

ДЕЛОВАЯ ИГРА №1

«Даю определение понятию «ЭКОНОМИКА» И «ОБРАЗОВАНИЕ»»

а. Изучите табл. 1 (приложение 1) и выберите из нее 10 (десять) понравившихся вам определений понятию «экономика».

б. Изучите табл. 1 (приложение 1) и заполните ее следующим образом:

– выпишите 10 (десять) определений первоначально понятию «экономика», а затем «образование» в формируемую таблицу;

– выберите из нижеприведенных критериев анализа определений (далее критерии), по которым будут исследоваться дальше предложенные к обсуждению, три и выпишите их в графы 3, 4, и 5 шапки таблицы;

– придумайте свои критерии и запишите их в «шапку» в графы 6 и 7 соответственно (желательно, чтобы эти критерии значительно отличались от выбранных из типовых);

– каждое определение оцените, используя, пять ранее выбранных критериев. Для этого внимательно изучите определение и взяв за 100 % сумму всех критериев,

– присвойте каждому определению свой процент (это только ваше решение, которое исходит из вашей интуиции и вкусовых качеств) и запишите напротив него (таким образом, заполняется строчка);

– после заполнения всех строк, как в той, так и в другой таблице проверьте, по всем ли строкам имеется сумма в 100 %. Если это условие не соблюдается, нужно вновь подвергнуть анализу определение и правильно оценить каждый критерий.

Критерии: точность, значимость, научность, поэтичность, эмоциональность, важность, глубина, философичность, вычурность, страстность, системность, необходимость, мудренность, архаичность,

отличительность, артистичность, аллегоричность. Помните, что критерии не должны быть взаимосвязаны.

– Подсчитайте сумму каждого столбца для каждой таблицы.

– Полученные величины проанализируйте, выделив максимум и минимум.

– Разделите минимум на максимум. Если в результате деления получается цифра больше 2 или 3, то это означает, что критерии имеют большой разброс по значимости для исследования (переделывать критериальную базу не нужно – это лишь констатация факта о том, насколько равномерно были выбраны исходные критерии для анализа).

– Используя пятибалльную систему (5 баллов – максимальное значение. 1 балл – минимальное значение), каждому определению присвойте свой балл. Таким образом производится ранжирование определений по интегрально-целостной оценке того, кто занимается этим процессом. Помните, что не могут все определения иметь один балл – какие-то всегда нравятся больше, какие-то меньше.

– Произведите анализ каждого определения и выделите из него три ключевых слова (ключевым словом называется термин, несущий основную смысловую нагрузку в тексте) и запишите эти ключевые слова в последний столбец таблицы. Помните, что ключевым словом может являться и прилагательное (но не желательно) и словосочетание (так же не желательно).

в. Дайте определение термину «риск». Помните, что определения могут даваться тремя различными методами:

1) на базе собственных представлений об изучаемом предмете (эвристический или индивидуальный метод);

2) на базе ассоциаций, полученных от прочтения всех или части определений (метод ассоциаций);

3) на базе коренного определения и ключевых слов (не менее трех самых часто встречающихся), которые включаются в измененное определение (метод базы).

Метод эвристический или индивидуальный самый сложный и самый интересный. Он позволяет получить очень интересные результаты.

Метод ассоциации гораздо проще, но требует хорошего ассоциативного мышления. Он позволяет иногда получить оригинальные идеи.

Метод базы самый простой, но он осложнен необходимостью использовать новые термины (не менее трех), которые должны хорошо вписываться в базовое определение.

– Оцените оригинальность Вашего определения для чего сравните его с определениями либо других участников деловой игры, либо на базе собственной интуиции.

ДЕЛОВАЯ ИГРА №2

«Даю определение науке «ЭКОНОМИКА ОБРАЗОВАНИЯ»»

– Изучите текст книги и выберите из него 10 (десять) понравившихся вам определений экономики образования как науки.

– Изучите табл. 1 (приложение 1) и заполните ее по образцу и подобию деловой игры №1;

– Дайте определение экономике образования как науке.

– Произведите анализ первой и второй деловой игры и определите, какая из игр вызвала у вас большие трудности. Попытайтесь объяснить причины этих трудностей.

Список литературы

1. Актуальные вопросы экономики народного образования. Сборник материалов научно-координационного совещания по вопросам экономики народного образования МГПИ им. В.И. Ленина. Под общ. Ред. В.А. Жамина. М.: «Просвещение», 1965.
2. Алимова Н.К. Привлечение дополнительных финансовых средств в образовательное учреждение. // Справочник руководителя образовательного учреждения. №2 2006 – стр. 26 – 35.
3. Астафьева Н. Нормативное бюджетное финансирование как фактор инновационных изменений регионального образования // Народное образование. 2006. - №10 – стр.106 – 113.
4. Барр Н. Высшее образование: способы и источники финансирования // Вопросы образования. 2005. № 2.
5. Башкина Г. Формирование финансовых механизмов в системе образования // Народное образование. 2006. - №10 – стр. 20 – 23.
6. Вифлеемский А.Б. «Новое экономико-правовое пространство системы образования России».- М.: Издательство Московского психолого-социального института; Воронеж Издательство НПО «МОДЭК»,2006.
7. Вифлеемский А.Б. Экономика образования: Учебное пособие в 2 кн. Народное образование, 2003.
8. Беляков С.А. Финансирование системы образования в России. – М.: МАКС Пресс, 2006. – 302 с.
9. Беккер Гэри С. Человеческое поведение: экономический подход. Избранные труды по экономической теории // Human Behavior: Economical Approach. Selected Works on Economic Theory. // Авторский сборник. Издательство: ГУ ВШЭ, 2003 г.
10. Вавилова А.А. Образовательные учреждения: бюджетное или автономное? // Справочник руководителя образовательного учреждения. М.: МЦФЭР, 2008. № 2.
11. Вахштайн В.С., Железов Б.В., Мешкова Т.А. Основные тенденции государственной политики в сфере высшего образования в странах ОЭСР // Вопросы образования. 2005. № 2. 206
12. Васильев Ю.С., Глухов В.В., Федоров М.П. Экономика и организация управления вузом: Учебник. 2-е изд., испр. и доп. / Под ред. д-ра экон. наук В.В. Глухова. СПб.: Лань, 2001. 544 с.
13. Вифлеемский А.Б. Новое правовое положение государственных (муниципальных) учреждений. Закон о монетизации бюджетной сферы. М.: Издательство: МОДЭК, МПСИ, 2011.

14. Вифлеемский А.Б. Новые системы оплаты труда работников образовательных учреждений. - М.: Издательство: НИИ школьных технологий, 2009.
15. Вифлеемский А.Б. «Новое экономико-правовое пространство системы образования России». - М.: Издательство Московского психолого-социального института; Воронеж Издательство НПО «МОДЭК», 2006.
16. Вифлеемский А.Б. Экономика образования: Учебное пособие в 2 кн. Народное образование, 2003.
17. Вифлеемский А.Б. Новое экономико-правовое пространство системы образования России. - М.: Издательство Московского психолого-социального института; Воронеж, 2006.
18. Вифлеемский А.Б. От народного образования к платному обучению. – М.: Народное образование, 2008.
19. Вифлеемский А.Б. Экономика образования. Учебное пособие в 2 кн. М.: Народное образование, 2003.
20. Вифлеемский А.Б., Лозицкий И.Г. КАК ЭФФЕКТИВНО ВЕСТИ БУХГАЛТЕРСКИЙ УЧЁТ?//НАРОДНОЕ ОБРАЗОВАНИЕ, 2011, №8.
21. Винстон Г. Субсидии, рыночная власть и образовательная среда: особенности экономики высшего образования // Вопросы образования. 2005. № 1.
22. Виртуальный круглый стол. «Снижение расходов и ценообразование в ВУЗах в условиях экономического кризиса. // Качество образования №3, 2009.- стр.12-14.
23. Государственное финансирование высшего профессионального образования. М.: Изд. дом ГУ ВШЭ, 2008.
24. Грунин О., Грунин С. Экономическая безопасность организации. СПб. 2002.
25. Ерошин В.И. Экономика народного образования. метод. рекомендации ; АО "Класс-сервис". - М. : АО "Класс-сервис", 1991. - 37 с.
26. Ерошин В.И. Лысенко А.А., Райзберг Б.А. ЭКОНОМИКА И УПРАВЛЕНИЕ ОБРАЗОВАНИЕМ. Словарь-справочник.-М.: Издательство: МПСУ, 2016.
27. Жамин В.А. и Костянян С.Л. Экономика и образование. М.: Знание, - 1970.
28. Жамин В. А., Костянян С. Л., Розов В. К., Усанов В. Н. Экономика народного образования: Учеб. для пединститутов. М.: Просвещение, 1986. 336 с.
29. Жамин В.А. Экономика образования (вопросы теории и практики). М., «Просвещение», 1969.
30. Захарчук Л.А. Экономика образовательного учреждения.- М.: Издательство: Форум. 2011.

31. Кирсанов К.А., Алимова Н.К. Благотворительная деятельность в образовательном учреждении. Справочник руководителя образовательного учреждения. №8-9. 2007.
32. Кондрат И.Н. Экономическая безопасность производства образовательных услуг и ее институциональное обеспечение. Из-во Санкт – Петербургского университета, 2005. – 136 стр.
33. Колосов А.В. Экономическая безопасность: Учебное пособие для студ. заоч. обучения всех спец. М.: Финансист-информ, 2005. - 103 с.
34. Костаян С.Л. Экономика народного образования. - М.: Знание, 1979.
35. Костаян С.Л. Предмет и метод экономики образования. — М., 1976. — С. 218—220.
36. Костаян С.Л. Экономика народного образования: учебник для студентов педвузов / С.Л. Костаян. – М., 1995 – 415.
37. Лайел К., Селл К. Фактическая приватизация общедоступного высшего образования в США // Экономика образования. 2007. № 1.
38. Макгиннес Э. Финансовый менеджмент в сфере высшего образования: сравнительное исследование взаимоотношений вузов и штатов в США / пер. с англ. Центр ОЭСР-ВШЭ, 2005. 207
39. Образование в Российской Федерации: 2006 г. Стат. ежегодник. М.: ГУ ВШЭ, 2006.
40. Левицкий М.Л. Методические и практические вопросы разработки АСУ в просвещении. – М.: МГПИ им. В.И. Ленина, 1981.
41. Левицкий М.Л., Шевченко Т.Н. Образовательные учреждения: источники финансирования, налоги, учет. - М.: МЦФР, 2004.
42. Левицкий М. Л., Шевченко Т. Н. Организация финансово-экономической деятельности в образовательных учреждениях. Издательство: Владос. Практическое пособие Серия: Библиотека руководителя образовательного учреждения. 2003.
43. Лопатников Л. И. Экономико-математический словарь: Словарь современной экономической науки. — 5-е изд., перераб. и доп. — М.: Дело, 2003. — 520 с.
44. Лукашин В.И. Экономическая безопасность: Учебно-практическое пособие. М.; 1999.
45. Межбюджетные отношения в российском образовании: проблемы модернизации. – М.: ГУ – ВШЭ, 2002. – 252с.
46. Менеджмент, маркетинг и экономика образования: Учебное пособие / Под ред. А.П. Егоршина. Н. Новгород, 2004.
47. Методические рекомендации по определению нормативов бюджетного финансирования основных общеобразовательных программ (приложение к письму Министерства образования и науки РФ от 26 июня 2006 г. N АФ-157/02) // Информационная система Гарант.

48. Методы и модели определения экономической эффективности народного образования. / А. А. Кугаенко, М. Л. Левицкий; Под ред. М. Л. Левицкого, М. Прометей 1990.
49. Пугач В.Н. Взаимодействие качества образования и экономической безопасности Вуза. Диссертация на соискание ученой степени кандидата эконом. наук. МАЭП. М.: 2009. – 172 с.
50. Рагулина Ю.В. Экономика муниципальных образований : учебник / Ю.В. Рагулина, Т.В. Бутова, А.В. Боговиз. — М. : КНОРУС, 2015. — 232 с. — (Бакалавриат).
51. Семченко Е. Е. Формирование системы оценки деятельности ВУЗов в быстроменяющихся внешних экономических условиях. Диссертация на соискание ученой степени кандидата эконом. наук. ГУУ. М.: 2004. – 204 с.
52. Скаржинская Е.М., Чекмарев В.В. Экономическая безопасность образования. Кострома, 1996.
53. Солерно К. Распределение затрат в высшем образовании: экономическая опасность для развивающихся стран // Экономика образования. 2006. № 4.
54. Струмилин С.Г. Избранные произведения в пяти томах. М. Издательство АН СССР, 1963.
55. Тилак Я.Б.Г. Глобальные тенденции и финансирование высшего образования // Международный журнал. 2005–2006. № 1 (www.oem.perm.ru).
56. Формирование экономического механизма автономного образовательного учреждения. М. В. Никитин, В. В. Ветров, С. Б. Дохолян и др.- Р.-на-Дону.: Феникс, 2009.
57. Щетинин В.П., Хроменков Н.А., Рябушкин Б.С. Экономика образования. М., 1998.
58. Щетинин В.П., Рябушкин Б.С. Экономика и социология образования: Учебное пособие. Перераб. и доп. – М.: Издательство МПУ, 2002.
59. Экономика образования за рубежом: современные тенденции и перспективы: Сб. обзоров/ РАН ИНИОН. Центр научн.-информ. исследов. глоб. И регион. Проблем.- М.: 2005. – 180 с.
60. Экономика и финансы образования. Учебное пособие. М.: Издательство МГОУ, 2003.
61. Экономика и организация управления вузом: Учебник / Ю.С. Васильев, В.В. Глухов, М.П. Федоров и др.; Под ред. д-ра экон. наук В.В. Глухова. СПб.: Лань, 1999. 448 с. (Серия «Учебники для вузов. Специальная литература»).

Дополнительная литература

62. Абанкина И.В., Абанкина Т.В., Осовецкая Н.Я. Реструктуризация сетей и эффективность бюджетного сектора. М.: Изд. дом ГУ ВШЭ, 2006.
63. Абанкина Т.В. Стратегии и тактики образовательных реформ: результаты сравнений // Отечественные записки. 2008. № 1.
64. Андреев А.Л. Российское образование в глобальной системе координат: свертывание пространства развития // Философия хозяйства Альманах Центра общественных наук и экономического факультета МГУ им. Ломоносова. 2004. № 2(32).
65. Алимова Н.К. Экономическая безопасность образовательного учреждения в условиях становления инновационной экономики: Автореф. дис. ... канд. экон. наук. М.: МАЭП, 2009 - 186 с.
66. Архипов А., Городецкий А., Михайлов Б. Экономическая безопасность: оценки, проблемы, способы обеспечения. // Вопросы экономики. 2004. № 12.
67. Астапов К.Л. Стратегия экономической безопасности России в контексте мирохозяйственных связей // Вестник МГУ. Сер. Экономика. 2003. № 2. – стр. 68 - 89.
68. Балыхин Г.А., Суоров М.В., Маркова О.П., Коновалов В.В. Государственное задание на подготовку специалистов как механизм реализации государственной политики в области модернизации образования // Всерос. науч. практ. интернет-конф.: Спрос и предложение на рынке труда и рынке образовательных услуг в регионах России: Сб. докл. Кн. III. Петрозаводск: Петрозаводский государственный университет, 2005.
69. Барабин В.В. Экономическая безопасность государства. М., 2001.
70. Басовский Л.Е. Экономика отрасли. – М.: Издательство: Инфра-М. 2011.
71. Бевк М. Финансирование высшего образования в Словении: объективность и эффективность // Университетское управление: практика и анализ. 2005. № 1 (<http://www.umj.ru>).
72. Блинов Н., Кокарев М., Крашенинников В. Об обеспечении экономической безопасности России // Экономист. 2003. № 4. - стр. 47-51.
73. Богданов И.Я. Экономическая безопасность России. Теория и практика. М.: ИСПИ РАН, 2001. - 286 с.
74. Буянов В.П., Кирсанов К.А., Михайлов Л.М. Рискология (управление риском). М.: Издательство «Экзамен», 2003, - 384 с.
75. Ведута Е.Н. Экономическая безопасность РФ. М., 1997.
76. Вечканов Г.С. Экономическая безопасность. СПб, Питер, 2007 – 384 с.
77. Вифлеемский А.Б. АУТСОРСИНГ БУХГАЛТЕРСКОГО УЧЁТА В ШКОЛЕ: ОПАСНОСТИ И РИСКИ // НАРОДНОЕ ОБРАЗОВАНИЕ, 2015, №10.

78. Государственные учреждения. Деятельность, приносящая доход в условиях нового бюджетного законодательства. М.: МЦФЭР, 2008.
79. Джонгблосед Б. Нидерланды: новации последних лет // Международный журнал. 2005–2006. № 1 (www.oem.perm.ru).
80. Джонстоун Д. Б. Студенческие кредиты в Российской Федерации: варианты политик // Университетское управление: практика и анализ. 2006. № 3 (<http://www.umj.ru>).
81. Житовская И.Г. Высшее образование в Мексике: четверть века реформ // Экономика образования. М.: СГА, 2006. № 6.
82. Избранные труды по экономической теории // Human Behavior: Economical Approach. Selected Works on Economic Theory. // Авторский сборник. Издательство: ГУ ВШЭ, 2003 г.
83. Индикаторы науки: 2077: Стат. сб. М.: ГУ ВШЭ, 2017.
84. История экономических учений (современный этап)//Под ред. А. Худокормов. М.: Издательство: Инфра-М.2011.
85. Кирсанов К.А., Буянов В. П., Михайлов Л. М. Теория труда: Учебное пособие. – М.: Издательство «Экзамен», 2003. – 416 с.
86. Кирсанов К. А., Киринюк А.А. Глобальные проблемы образования. В 2-х томах. Т1. Национальный институт бизнеса. 2005. – 440 с.
87. Кирсанов К. А., Киринюк А.А. Глобальные проблемы образования. В 2-х томах. Т. 2. Национальный институт бизнеса. 2005. – 320 с.
88. Кленина А.Н., Коляда И.Н. Двухуровневая система высшего образования: взгляд работодателя. Всерос. науч.-практ. интернет-конф.: Спрос и предложение на рынке труда и рынке образовательных услуг в регионах России: Сб. докл. Кн. I. Петрозаводск: Петрозаводский государственный университет, 2006.
89. Маркова О.П., Суровов М.В., Гуртов В.А. Учет федеральных и региональных приоритетов при формировании государственного задания (контрольных цифр приема) на подготовку специалистов для образовательных учреждений профессионального образования/Всерос. науч.-практ. интернет-конф.: Спрос и предложение на рынке труда и рынке образовательных услуг в регионах России: Сб. докл. Кн. III. Петрозаводск: Петрозаводский государственный университет, 2005.
90. Маркс К. и Ф.Энгельс. Собрание сочинений. - 2 изд. М.: Политиздат, 1962.
91. Маруяма Ф. Перемены в Японии // Международный журнал. 2005–2006. № 1 (www.oem.perm.ru).
92. О финансовых взаимоотношениях родителей с государственными образовательными учреждениями или «Мои три «Я». М.: «Просвещение-М», 2002.
93. Рожков А.И. Образовательные услуги как объект гражданских прав: проблемы правового определения // Юрист вуза. 2008. № 2.

94. Салмин Дж., Хаупман А. Инновации в распределении общественных фондов // Экономика образования. 2007. № 1.
95. Сиваков В.Л. Модель совмещения кредитов на оказание образовательных услуг с субсидированием их возврата // Вопросы образования. 2006. № 2.
96. Сизов Д.Г. Автономное учреждение: создание и распоряжение имуществом // Журнал руководителя управления образованием. 2009. № 1.

Системный подход к экономическому развитию / Коллективная монография / – М.: Научный консультант, 2014.

97. Стратегии развития российских вузов: ответы на новые вызовы / под науч. ред. Н.Л. Титовой. М.: МАКС Пресс, 2008.
98. Экономическая безопасность России: Учебник/Под. Ред. В. Ксенчагова. 2-е изд. – М.: Дело, 2005.
99. Экономическая и национальная безопасность. Под ред. Л.П. Гончаренко, Экономика, 2008.

Пугач Валентин Николаевич, Семченко Евгения Евгеньевич, Алимова Наталья
Константиновна

Основы экономики образования

Учебное пособие издано в авторской редакции

Главный редактор – Кирсанов К.А.

Вёрстка – Кирсанов К.К.

Ответственный за выпуск – Алимова Н.К.

Учебное издание

Системные требования:

Системные требования: IBM PC с процессором Pentium 2; ОЗУ 128 Мб; операц. система Windows XP; программа Adobe PDF Reader; CD-ROM дисковод, мышь.

Режим доступа: <http://izd-mn.com/PDF/19MNNPU17.pdf>, свободный. – Загл. с экрана. – Яз. рус., англ.

ООО «Издательство «Мир науки»

«Publishing company «World of science», LLC

Адрес:

Юридический адрес — 127055, г. Москва, пер. Порядковый, д. 21, офис 401.

Почтовый адрес — 127055, г. Москва, пер. Порядковый, д. 21, офис 401.

<http://izd-mn.com>

**ДАННОЕ ИЗДАНИЕ ПРЕДНАЗНАЧЕНО ИСКЛЮЧИТЕЛЬНО ДЛЯ ПУБЛИКАЦИИ НА
ЭЛЕКТРОННЫХ НОСИТЕЛЯХ**